



CATÁLOGO  
**2026**  
*Simply the Best*

V.00. // 2026

[WWW.SIGMATOOLS.COM.BR](http://WWW.SIGMATOOLS.COM.BR)

## NOSSAS MARCAS

---

SGT  $\Sigma$  TOOLS  
By SIGMA

Ferramentas Industriais e Profissionais de **longa vida útil e com um alto nível de desempenho.**

SGT  $\Sigma$  TOOLS  
By SIGMAPWR TOOLS

Ferramentas profissionais de excelente relação **Custo x Benefício.**

MAXX  $\Sigma$  TOOLS

Ferramentas e acessórios para uso profissional e doméstico com os **melhores preços do mercado.**

## SOBRE A SIGMA TOOLS

---

A Sigma Tools é uma empresa focada na distribuição e comercialização de máquinas e ferramentas para o mercado profissional e industrial. Com mais de 15 anos de experiência, tem como objetivo primar pela qualidade dos seus produtos e **oferecer a melhor relação custo x benefício.**

Buscando sempre fornecer a melhor performance a nossos clientes, o DNA da **SIGMA TOOLS** é a inovação, pesquisando, desenvolvendo, produzindo e entregando as maiores novidades e inovações dentro dos setores profissional e industrial para o mercado brasileiro.

Primamos não apenas pela qualidade de nossos produtos, mas também pela qualidade de nossos serviços de pré e pós venda, dos canais de comunicação, e do relacionamento com nossos clientes e parceiros, sempre com ética e cortesia, procurando sempre ser os melhores naquilo que fazemos.

Nossa equipe tem paixão pelo que faz, buscando sempre mais entregar o que há de melhor! Lembre-se que, produtos profissionais, pensados por profissionais, criados para profissionais é na **SIGMA TOOLS!**

## DIFERENCIAIS



### GARANTIA

Todas as ferramentas da linha possuem garantia contra defeitos de fabricação. As garantias são avaliadas por nossas assistências técnicas e liberadas perante um laudo de análise.



### ASSISTÊNCIAS TÉCNICAS

A Sigma Tools possui uma grande rede de assistências técnicas espalhadas por todo Brasil. São dezenas de localidades entre capitais e interior. Para saber qual a assistência mais próxima de você, acesse: [sigmatools.com.br/site/assistencia-tecnica](http://sigmatools.com.br/site/assistencia-tecnica)



### ESTOQUE DE PEÇAS

Possuímos as peças de reposição de todas as ferramentas em linha. Agilidade no momento de reposição de peças solicitadas pelas assistências, acelerando o tempo de reparo das máquinas.



### QUALIDADE DAS FERRAMENTAS

Todas as ferramentas e acessórios da Sigma Tools são testados e avaliados minuciosamente, peça a peça. Isso permite seu aprimoramento, garantindo aos nossos clientes e usuários produtos de alta qualidade e na melhor relação Custo x Benefício do mercado.

## ACESSE O NOSSO SITE



PRODUTOS



INFORMATIVOS E VISTAS EXPLODIDAS



CATÁLOGOS



ASSISTÊNCIAS TÉCNICAS CREDENCIADAS



VÍDEOS



CONSULTA DE NF

## ASSISTÊNCIAS TÉCNICAS

# 9000+

assistências técnicas  
em todo o **Brasil!**

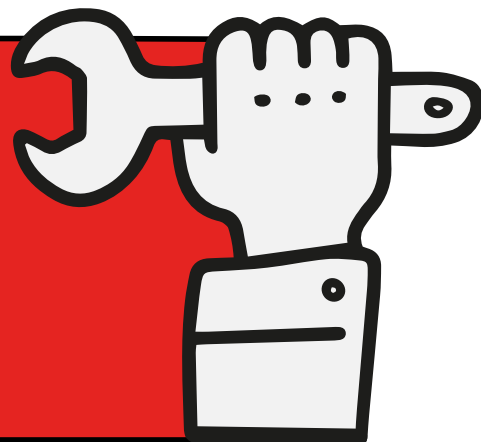

- |           |   |                        |           |                                |                        |
|-----------|---|------------------------|-----------|--------------------------------|------------------------|
| <b>01</b> | <i>Aperto e Desaperto</i>                             | <b>PÁG.: 05 à 20</b>   | <b>19</b> | <i>Pintura</i>                 | <b>PÁG.: 123 à 128</b> |
| <b>02</b> | <i>Fixação</i>  | <b>PÁG.: 21 à 30</b>   | <b>20</b> | <i>Construção</i>              | <b>PÁG.: 129 à 136</b> |
| <b>03</b> | <i>Balancim</i>                                       | <b>PÁG.: 31 à 32</b>   | <b>21</b> | <i>Aplicadores de Selantes</i> | <b>PÁG.: 137 à 138</b> |
| <b>04</b> | <i>Talhas Manuais</i>                                 | <b>PÁG.: 33 à 34</b>   | <b>22</b> | <i>Borracharia</i>             | <b>PÁG.: 139 à 144</b> |
| <b>05</b> | <i>Remoção</i>  | <b>PÁG.: 35 à 40</b>   | <b>23</b> | <i>Elevação Automotiva</i>     | <b>PÁG.: 145 à 152</b> |
| <b>06</b> | <i>Recapagem</i>                                      | <b>PÁG.: 41 à 42</b>   | <b>24</b> | <i>Mecânica</i>                | <b>PÁG.: 153 à 171</b> |
| <b>07</b> | <i>Corte</i>  | <b>PÁG.: 43 à 45</b>   | <b>25</b> | <i>Ferramentas Isoladas</i>    | <b>PÁG.: 172 à 173</b> |
| <b>08</b> | <i>Ferramentas a Úmido</i>                            | <b>PÁG.: 46 à 47</b>   | <b>26</b> | <i>Redes e Sistemas de Ar</i>  | <b>PÁG.: 174 à 180</b> |
| <b>09</b> | <i>Offshore</i>                                       | <b>PÁG.: 48 à 50</b>   | <b>27</b> | <i>Complementares</i>          | <b>PÁG.: 181 à 182</b> |
| <b>10</b> | <i>Lixamento</i>                                      | <b>PÁG.: 51 à 55</b>   | <b>28</b> | <i>Escovas de Carvão</i>       | <b>PÁG.: 183 à 184</b> |
| <b>11</b> | <i>Funilaria</i>                                      | <b>PÁG.: 56 à 58</b>   | <b>29</b> | <i>Merchandising</i>           | <b>PÁG.: 185 à 186</b> |
| <b>12</b> | <i>Estética Automotiva,<br/>Funilaria e Polimento</i> | <b>PÁG.: 59 à 77</b>   |           |                                |                        |
| <b>13</b> | <i>Medição</i>  | <b>PÁG.: 78 à 79</b>   |           |                                |                        |
| <b>14</b> | <i>Higienização Automotiva</i>                        | <b>PÁG.: 80 à 103</b>  |           |                                |                        |
| <b>15</b> | <i>Iluminação</i>                                     | <b>PÁG.: 104 à 109</b> |           |                                |                        |
| <b>16</b> | <i>Sopradores</i>                                     | <b>PÁG.: 110 à 112</b> |           |                                |                        |
| <b>17</b> | <i>Organizadores</i>                                  | <b>PÁG.: 113 à 120</b> |           |                                |                        |
| <b>18</b> | <i>Curadora UV</i>                                    | <b>PÁG.: 121 à 122</b> |           |                                |                        |

# APERTO E DESAPERTO

# 01

## LINHA 2026

- ✓ Chaves de Impacto Pneumáticas
- ✓ Chaves de Impacto à Bateria
- ✓ Chave de Impacto Elétrica
- ✓ Chaves Catraca Pneumáticas
- ✓ Chaves Catraca à Bateria
- ✓ Desforcímetros
- ✓ Torquímetros
- ✓ Car-10 e Car-20
- ✓ Soquetes
- ✓ Adaptadores
- ✓ Juntas Universais
- ✓ Extensores
- ✓ Suporte Magnético

**CHAVES DE IMPACTO PNEUMÁTICAS 3/8" e 1/2"**



INFORMAÇÕES TÉCNICAS SGT-0528A	
CÓDIGO	07 01 0528 01
ENCAIXE QUADRADO	1/2"
TORQUE MÁXIMO	68 kgf.m
CONSUMO MÁXIMO DE AR	5 PCM
VELOCIDADE LIVRE	7.500 RPM
CAPACIDADE DO PARAFUSO	M12
PESO	1,7 kg



INFORMAÇÕES TÉCNICAS SGT-0517	
CÓDIGO	07 01 0517 00
ENCAIXE QUADRADO	1/2"
TORQUE MÁXIMO	82 kgf.m
CONSUMO MÁXIMO DE AR	5 PCM
VELOCIDADE LIVRE	12.000 RPM
CAPACIDADE DO PARAFUSO	M16
PESO	1,2 kg



INFORMAÇÕES TÉCNICAS SGT-0517B	
CÓDIGO	07 01 0517 03
ENCAIXE QUADRADO	3/8"
TORQUE MÁXIMO	82 kgf.m
CONSUMO MÁXIMO DE AR	5 PCM
VELOCIDADE LIVRE	12.000 RPM
CAPACIDADE DO PARAFUSO	M16
PESO	1,2 kg



INFORMAÇÕES TÉCNICAS SGT-0529A	
CÓDIGO	07 01 0529 04
ENCAIXE QUADRADO	1/2"
TORQUE MÁXIMO	82 kgf.m
CONSUMO MÁXIMO DE AR	7.2 PCM
VELOCIDADE LIVRE	7.500 RPM
COMP. FERRAMENTA	810 mm
PESO	2,2 kg



INFORMAÇÕES TÉCNICAS SGT-0529AK	
CÓDIGO	07 01 0529 05
ENCAIXE QUADRADO	1/2"
TORQUE MÁXIMO	82 kgf.m
CONSUMO MÁXIMO DE AR	7.2 PCM
VELOCIDADE LIVRE	7.500 RPM
COMP. FERRAMENTA	810 mm
PESO	2,2 kg



INFORMAÇÕES TÉCNICAS SGT-0532A	
CÓDIGO	07 01 0532 02
ENCAIXE QUADRADO	1/2"
TORQUE MÁXIMO	70 kgf.m
CONSUMO MÁXIMO DE AR	5 PCM
VELOCIDADE LIVRE	7.500 RPM
CAPACIDADE DO PARAFUSO	16mm
PESO	2,6 kg



INFORMAÇÕES TÉCNICAS SGT-0532AK	
CÓDIGO	07 01 0532 03
ENCAIXE QUADRADO	1/2"
TORQUE MÁXIMO	70 kgf.m
CONSUMO MÁXIMO DE AR	5 PCM
VELOCIDADE LIVRE	7.500 RPM
CAPACIDADE DO PARAFUSO	16mm
PESO	2,6 kg



**COMPOSITE**

INFORMAÇÕES TÉCNICAS SGT-0536A	
CÓDIGO	07 01 0536 01
ENCAIXE QUADRADO	1/2"
TORQUE MÁXIMO	145 kgf.m
SISTEMA DE IMPACTO	TWIN HAMMER
CONSUMO MÁXIMO DE AR	7 PCM
VELOCIDADE LIVRE	8.500 RPM
COMPRIMENTO	185 mm
PESO	2,1 kg



**COMPOSITE**

INFORMAÇÕES TÉCNICAS SGT-0539	
CÓDIGO	07 01 0539 00
ENCAIXE QUADRADO	1/2"
TORQUE MÁXIMO	200 kgf.m
SISTEMA DE IMPACTO	TWIN HAMMER
CONSUMO MÁXIMO DE AR	7 PCM
VELOCIDADE LIVRE	7.000 RPM
COMPRIMENTO	200 mm
PESO	2,5 kg

## CHAVES DE IMPACTO PNEUMÁTICAS 3/4" TIPO PISTOLA



INFORMAÇÕES TÉCNICAS		SGT-0545
CÓDIGO	07 01 0545 00	
ENCAIXE QUADRADO	3/4"	
TORQUE MÁXIMO	210 kgf.m	
SISTEMA DE IMPACTO	TWIN HAMMER	
CONSUMO MÁXIMO DE AR	9 PCM	
VELOCIDADE LIVRE	7.000 RPM	
COMPRIMENTO	230 mm	
PESO	3,8 kg	



INFORMAÇÕES TÉCNICAS		SGT-0542
CÓDIGO	07 01 0542 00	
ENCAIXE QUADRADO	3/4"	
TORQUE MÁXIMO	132 kgf.m	
SISTEMA DE IMPACTO	TWIN HAMMER	
CONSUMO MÁXIMO DE AR	22 PCM	
VELOCIDADE LIVRE	4.500 RPM	
COMPRIMENTO	250 mm	
PESO	4,8 kg	



INFORMAÇÕES TÉCNICAS		SGT-0540B
CÓDIGO	07 01 0540 01	
ENCAIXE QUADRADO	3/4"	
TORQUE MÁXIMO	163 kgf.m	
SISTEMA DE IMPACTO	TWIN HAMMER	
CONSUMO MÁXIMO DE AR	25,4 PCM	
VELOCIDADE LIVRE	4.200 RPM	
COMPRIMENTO	246,5 mm	
PESO	4,3 kg	



INFORMAÇÕES TÉCNICAS		SGT-0544
CÓDIGO	07 01 0544 00	
ENCAIXE QUADRADO	3/4"	
TORQUE MÁXIMO	184 kgf.m	
SISTEMA DE IMPACTO	TWIN HAMMER	
CONSUMO MÁXIMO DE AR	22 PCM	
VELOCIDADE LIVRE	4.600 RPM	
COMPRIMENTO	250 mm	
PESO	6,9 kg	



INFORMAÇÕES TÉCNICAS		SGT-0546A
CÓDIGO	07 01 0546 01	
ENCAIXE QUADRADO	3/4"	
TORQUE MÁXIMO	175 kgf.m	
CONSUMO MÁXIMO DE AR	7 PCM	
VELOCIDADE LIVRE	7.000 RPM	
PESO	2,4 kg	

## CHAVES DE IMPACTO PNEUMÁTICAS 1" TIPO PISTOLA



INFORMAÇÕES TÉCNICAS		SGT-0556
CÓDIGO	07 01 0556 00	
ENCAIXE QUADRADO	1"	
TORQUE MÁXIMO	184 kgf.m	
SISTEMA DE IMPACTO	TWIN HAMMER	
CONSUMO MÁXIMO DE AR	22 PCM	
VELOCIDADE LIVRE	6.900 RPM	
COMPRIMENTO	250 mm	
PESO	7,1 kg	



INFORMAÇÕES TÉCNICAS		SGT-0554
CÓDIGO	07 01 0554 00	
ENCAIXE QUADRADO	1"	
TORQUE MÁXIMO	244 kgf.m	
SISTEMA DE IMPACTO	TWIN HAMMER	
CONSUMO MÁXIMO DE AR	6,5 PCM	
VELOCIDADE LIVRE	1.600 RPM	
COMPRIMENTO	260 mm	
PESO	7,5 kg	



INFORMAÇÕES TÉCNICAS		SGT-0555
CÓDIGO	07 01 0555 00	
ENCAIXE QUADRADO	1"	
TORQUE MÁXIMO	279 kgf.m	
SISTEMA DE IMPACTO	TWIN HAMMER	
CONSUMO MÁXIMO DE AR	25,4 PCM	
VELOCIDADE LIVRE	3.900 RPM	
COMPRIMENTO	280 mm	
PESO	8,6 kg	

# CHAVES DE IMPACTO PNEUMÁTICAS 1" e 1.1/2" LONGAS/CURTAS



INFORMAÇÕES TÉCNICAS		SGT-0569
CÓDIGO		07 01 0569 00
ENCAIXE QUADRADO		1"
TORQUE MÁXIMO		235 kgf.m
SISTEMA DE IMPACTO		TWIN HAMMER
CONSUMO MÁXIMO DE AR		22 PCM
VELOCIDADE LIVRE		5.000 RPM
COMPRIMENTO		440 mm
PESO		9,6 kg



INFORMAÇÕES TÉCNICAS		SGT-0569C
CÓDIGO		07 01 0569 01
ENCAIXE QUADRADO		1" (EIXO CURTO)
TORQUE MÁXIMO		235 kgf.m
SISTEMA DE IMPACTO		TWIN HAMMER
CONSUMO MÁXIMO DE AR		22 PCM
VELOCIDADE LIVRE		5.000 RPM
COMPRIMENTO		432 mm
PESO		8,8 kg



INFORMAÇÕES TÉCNICAS		SGT-0559
CÓDIGO		07 01 0559 00
ENCAIXE QUADRADO		1"
TORQUE MÁXIMO		185 kgf.m
SISTEMA DE IMPACTO		PINLESS
CONSUMO MÁXIMO DE AR		26 PCM
VELOCIDADE LIVRE		6.000 RPM
COMPRIMENTO		450 mm
PESO		8,4 kg



Inclusos 4 soquetes de Cr-Mo



INFORMAÇÕES TÉCNICAS		SGT-0564
CÓDIGO		07 01 0564 00
ENCAIXE QUADRADO		1"
TORQUE MÁXIMO		430,25 kgf.m
SISTEMA DE IMPACTO		PINLESS
CONSUMO MÁXIMO DE AR		22 PCM
VELOCIDADE LIVRE		3.200 RPM
COMPRIMENTO		720 mm
PESO		17,1 kg



Inclusos 4 soquetes de Cr-Mo



INFORMAÇÕES TÉCNICAS		SGT-0564C
CÓDIGO		07 01 0564 01
ENCAIXE QUADRADO		1" (EIXO CURTO)
TORQUE MÁXIMO		430,25 kgf.m
SISTEMA DE IMPACTO		PINLESS
CONSUMO MÁXIMO DE AR		22 PCM
VELOCIDADE LIVRE		3.200 RPM
COMPRIMENTO		712 mm
PESO		13,3 kg



Inclusos 2 soquetes de Cr-Mo



INFORMAÇÕES TÉCNICAS		SGT-0566
CÓDIGO		07 01 0566 00
ENCAIXE QUADRADO		1"
TORQUE MÁXIMO		249 kgf.m
SISTEMA DE IMPACTO		PINLESS
CONSUMO MÁXIMO DE AR		20 PCM
VELOCIDADE LIVRE		4.200 RPM
COMPRIMENTO		712 mm
PESO		16,3 kg

# CHAVES DE IMPACTO PNEUMÁTICAS 1" e 1.1/2" LONGAS/CURTAS



Inclusos 2  
soquetes de Cr-Mo



INFORMAÇÕES TÉCNICAS		SGT-0566C
CÓDIGO		07 01 0566 01
ENCAIXE QUADRADO		1" (EIXO CURTO)
TORQUE MÁXIMO		249 kgf.m
SISTEMA DE IMPACTO		PINLESS
CONSUMO MÁXIMO DE AR		20 PCM
VELOCIDADE LIVRE		4.200 RPM
COMPRIMENTO		705 mm
PESO		12,6 kg



INFORMAÇÕES TÉCNICAS		SGT-0571
CÓDIGO		07 01 0571 00
ENCAIXE QUADRADO		1"
TORQUE MÁXIMO		400 kgf.m
SISTEMA DE IMPACTO		PINLESS
CONSUMO MÁXIMO DE AR		13 PCM
VELOCIDADE LIVRE		4.000 RPM
COMPRIMENTO		610 mm
PESO		12,5 kg



Inclusos 2  
soquetes de Cr-Mo



INFORMAÇÕES TÉCNICAS		SGT-0570
CÓDIGO		07 01 0570 00
ENCAIXE QUADRADO		1"
TORQUE MÁXIMO		420 kgf.m
SISTEMA DE IMPACTO		PINLESS
CONSUMO MÁXIMO DE AR		22 PCM
VELOCIDADE LIVRE		3.200 RPM
COMPRIMENTO		710 mm
PESO		19,2 kg



Inclusos 4  
soquetes de Cr-Mo



INFORMAÇÕES TÉCNICAS		SGT-0565
CÓDIGO		07 01 0565 00
ENCAIXE QUADRADO		1"
TORQUE MÁXIMO		629 kgf.m
SISTEMA DE IMPACTO		PINLESS
CONSUMO MÁXIMO DE AR		22 PCM
VELOCIDADE LIVRE		2.800 RPM
COMPRIMENTO		720 mm
PESO		21,5 kg



INFORMAÇÕES TÉCNICAS		SGT-0575C
CÓDIGO		07 01 0575 00
ENCAIXE QUADRADO		1.1/2" (EIXO CURTO)
TORQUE MÁXIMO		735 kgf.m
SISTEMA DE IMPACTO		PINLESS
CONSUMO MÁXIMO DE AR		22 PCM
VELOCIDADE LIVRE		2.800 RPM
COMPRIMENTO		570 mm
PESO		18,9 kg

## CHAVES DE IMPACTO À BATERIA 1/2" E 3/4"



INFORMAÇÕES TÉCNICAS	SGT-7500A
CÓDIGO	07 03 7500 02
ENCAIXE QUADRADO	1/2"
TORQUE MÁXIMO	62 kgf.m
CAPACIDADE DO PARAFUSO	M20
VELOCIDADE LIVRE	0-2250 RPM
PESO DA MÁQUINA	1,6 kg
PESO DA BATERIA	0,600 kg

\*COM NOVO ENCAIXE DA BATERIA!

1/2"

FERRAMENTA À BATERIA  
LI-ION 4.0Ah | 20V

BRUSHLESS  
SEM ESCOVAS  
MOTOR DIGITAL



ACESSÓRIOS DE REPOSIÇÃO

**BATERIA**  
CÓD.: 07677500A01

**CARREGADOR**  
CÓD.: 07677500A02



INFORMAÇÕES TÉCNICAS	SGT-7502A
CÓDIGO	07 03 7502 01
ENCAIXE QUADRADO	1/2"
TORQUE MÁXIMO	65 kgf.m
CAPACIDADE DO PARAFUSO	M20
VELOCIDADE LIVRE	0-4200 RPM
PESO DA MÁQUINA	1,2 kg
PESO DA BATERIA	0,600 kg

1/2"

FERRAMENTA À BATERIA  
LI-ION 4.0Ah | 21V

BRUSHLESS  
SEM ESCOVAS  
MOTOR DIGITAL



ACESSÓRIOS DE REPOSIÇÃO

**BATERIA**  
CÓD.: 0767750321A

**CARREGADOR**  
CÓD.: 0767750302A



INFORMAÇÕES TÉCNICAS	SGT-7503A
CÓDIGO	07 03 7503 01
ENCAIXE QUADRADO	1/2"
TORQUE MÁXIMO	100 kgf.m
CAPACIDADE DO PARAFUSO	-
VELOCIDADE LIVRE	0-4200 RPM
PESO DA MÁQUINA	1,9 kg
PESO DA BATERIA	0,600 kg

1/2"

FERRAMENTA À BATERIA  
LI-ION 4.0Ah | 21V

BRUSHLESS  
SEM ESCOVAS  
MOTOR DIGITAL



ACESSÓRIOS DE REPOSIÇÃO

**BATERIA**  
CÓD.: 0767750301A

**CARREGADOR**  
CÓD.: 0767750302A



INFORMAÇÕES TÉCNICAS	SGT-7520
CÓDIGO	07 03 7520 00
ENCAIXE QUADRADO	1/2"
TORQUE MÁXIMO	40 kgf.m
CAPACIDADE DO PARAFUSO	-
VELOCIDADE LIVRE	0-3800 RPM
PESO DA MÁQUINA	1,5 kg
PESO DA BATERIA	0,600 kg

1/2"

FERRAMENTA À BATERIA  
LI-ION 4.0Ah | 21V

BRUSHLESS  
SEM ESCOVAS  
MOTOR DIGITAL



ACESSÓRIOS DE REPOSIÇÃO

**BATERIA**  
CÓD.: 0767750301A

**CARREGADOR**  
CÓD.: 0767750302A

## CHAVES DE IMPACTO À BATERIA 3/4"



INFORMAÇÕES TÉCNICAS		SGT-7510
CÓDIGO	07 03 7510 00	
ENCAIXE QUADRADO	3/4"	
TORQUE MÁXIMO	150 kgf.m	
CAPACIDADE DO PARAFUSO	M30	
VELOCIDADE LIVRE	0-1800 RPM	
PESO DA MÁQUINA	2,8 kg	
PESO DA BATERIA	0,640 kg	

**3/4"** FERRAMENTA À BATERIA  
**LI-ION** 4.0Ah | 21V  
**BRUSHLESS**  
 SEM ESCOVAS  
 MOTOR DIGITAL



ACESSÓRIOS DE REPOSIÇÃO

**BATERIA**  
 CÓD.: 0767751001  
**CARREGADOR**  
 CÓD.: 0767751002



INFORMAÇÕES TÉCNICAS		SGT-7509
CÓDIGO	07 03 7509 00	
ENCAIXE QUADRADO	3/4"	
TORQUE MÁXIMO	200 kgf.m	
CAPACIDADE DO PARAFUSO	-	
VELOCIDADE LIVRE	0-2800 RPM	
PESO DA MÁQUINA	4,1 kg	
PESO DA BATERIA	0,900 kg	

**3/4"** FERRAMENTA À BATERIA  
**LI-ION** 4.0Ah | 20V  
**BRUSHLESS**  
 SEM ESCOVAS  
 MOTOR DIGITAL



ACESSÓRIOS DE REPOSIÇÃO

**BATERIA**  
 CÓD.: 0767750901  
**CARREGADOR**  
 CÓD.: 0767750902

## CHAVES DE IMPACTO À BATERIA 1"



INFORMAÇÕES TÉCNICAS		SGT-7515
CÓDIGO	07 03 7515 00	
ENCAIXE QUADRADO	1"	
TORQUE MÁXIMO	250 kgf.m	
CAPACIDADE DO PARAFUSO	M14 - M36	
VELOCIDADE LIVRE	0-1.850 RPM	
PESO DA MÁQUINA	3,6 kg	
PESO DA BATERIA	1,0 kg	

**1"** FERRAMENTA À BATERIA  
**LI-ION** 8.0Ah | 21V  
**BRUSHLESS**  
 SEM ESCOVAS  
 MOTOR DIGITAL



ACESSÓRIOS DE REPOSIÇÃO

**BATERIA**  
 CÓD.: 0767751501  
**CARREGADOR**  
 CÓD.: 0767751502

## CHAVE DE IMPACTO ELÉTRICA 1" - LONGA



**1"** ALTO TORQUE  
**CABO** 3 METROS

INFORMAÇÕES TÉCNICAS		SGT-4502
CÓDIGO	07 02 4502 00	
ENCAIXE QUADRADO	1"	
TORQUE MÁXIMO	500 kgf.m	
VELOCIDADE SEM CARGA	1100 RPM	
TENSÃO	220V	
POTÊNCIA	2000W	
PESO APROXIMADO	16,2 kg	

- Acompanha:**
- Soquete de 50mm;
  - Par de escovas de carvão;
  - O-ring e pino para travar o soquete.

## CHAVES DE IMPACTO À BATERIA 1"



1"

**BRUSHLESS**  
SEM ESCOVAS  
MOTOR DIGITAL

MALETA COM 4 BATERIAS  
E 1 CARREGADOR



ACESSÓRIOS DE REPOSIÇÃO

**BATERIA**  
CÓD.: 0767752101  
**CARREGADOR**  
CÓD.: 0767752102



INFORMAÇÕES TÉCNICAS		SGT-7521
CÓDIGO	07 03 7521 00	
ENCAIXE QUADRADO	1"	
TORQUE MÁXIMO	300 kgf.m	
CAPACIDADE DA BATERIA	21V / 6Ah	
TIPO DE MOTOR	BRUSHLESS	
COMP. APROXIMADO (C x A x L)	600 x 350 x 140 mm	
PESO APROXIMADO (SEM BATERIA)	12 kg	

## APERTADEIRA DE RODAS 1"



ACESSÓRIOS  
DE REPOSIÇÃO

**BATERIA**  
CÓD.: 0767753001  
**CARREGADOR**  
CÓD.: 0767753002

MALETA COM  
2 BATERIAS E 1 CARREGADOR



1"

**BRUSHLESS**  
SEM ESCOVAS  
MOTOR DIGITAL

FERRAMENTA À BATERIA  
**LI-ION** 6.0Ah | 24V

INFORMAÇÕES TÉCNICAS		SGT-7530
CÓDIGO	07 03 7530 00	
ENCAIXE QUADRADO	1"	
TORQUE MÁXIMO	150 kgf.m	
ROTAÇÃO	0 - 105 r/min	
TENSÃO DA BATERIA	24V	
PESO APROXIMADO	11,1 kg	

## CHAVES CATRACA PNEUMÁTICAS



1/2" ENTRADA DE AR  
1/4" NPT

INFORMAÇÕES TÉCNICAS		SGT-0511B
CÓDIGO	07 01 0511 03	
ENCAIXE QUADRADO	1/2"	
TORQUE MÁXIMO	69 kgf.m	
PRESSÃO DE TRABALHO	6.2 bar - 90 psi	
VELOCIDADE LIVRE	160 RPM	
COMPRIMENTO	265 mm	
PESO MÁQUINA	1,2 kg	

ENTRADA DE AR  
1/4" NPT

1/2"



INFORMAÇÕES TÉCNICAS		SGT-0511BK
CÓDIGO	07 01 0511 04	
ENCAIXE QUADRADO	1/2"	
TORQUE MÁXIMO	69 kgf.m	
PRESSÃO DE TRABALHO	6.2 bar - 90 psi	
VELOCIDADE LIVRE	160 RPM	
COMPRIMENTO	265 mm	
PESO MÁQUINA	1,2 kg	

ACOMPANHA:  
07 SOQUETES  
01 EXTENSÃO  
02 ADAPTADORES  
01 NIPLA  
03 BITS PARA PARAFUSAMENTO

## CHAVES CATRACA PNEUMÁTICAS



INFORMAÇÕES TÉCNICAS		SGT-0501
CÓDIGO		07 01 0501 00
ENCAIXE QUADRADO		1/4"
TORQUE MÁXIMO		3,5 kgf.m
CONSUMO MÁXIMO DE AR		2,7 PCM
VELOCIDADE LIVRE		240 RPM
COMPRIMENTO		190 mm
PESO		0,550 kg



INFORMAÇÕES TÉCNICAS		SGT-0510
CÓDIGO		07 01 0510 00
ENCAIXE QUADRADO		1/2"
TORQUE MÁXIMO		6,9 kgf.m
CONSUMO MÁXIMO DE AR		11,5 PCM
VELOCIDADE LIVRE		150 RPM
COMPRIMENTO		265 mm
PESO		1,1 kg

## CHAVES CATRACA 1/2" À BATERIA



ACESSÓRIO DE REPOSIÇÃO  
CARREGADOR  
CÓD.: 0767755002  
BATERIA  
CÓD.: 0767755001

INFORMAÇÕES TÉCNICAS		SGT-7550
CÓDIGO		07 03 7550 00
ENCAIXE QUADRADO		1/2"
TORQUE MÁXIMO		80 Nm
VELOCIDADE LIVRE		0-250 RPM
COMPRIMENTO		340 mm
PESO DA MÁQUINA COM BATERIA		1,6 kg
PESO DA MÁQUINA SEM BATERIA		1,2 kg
PESO DA BATERIA		0,370 kg



ACESSÓRIO DE REPOSIÇÃO  
CARREGADOR  
CÓD.: 0767755101  
BATERIA  
CÓD.: 0770755101

INFORMAÇÕES TÉCNICAS		SGT-7551
CÓDIGO		07 03 7551 00
ENCAIXE QUADRADO		1/2"
TORQUE MÁXIMO		120 Nm
TENSÃO DA BATERIA		21V
BATERIA		LI-ION - 4000mAh
DIMENSÕES (C x L x A)		480 x 75 x 65 mm
PESO APROXIMADO		1,2 kg

### ATENÇÃO

- Chaves catracas não são projetadas para quebrar o torque inicial dos parafusos, nem para aperto até o torque final dos parafusos. Para essas operações utilize chave manual com aferição por torquímetro, se necessário.

- Chaves catracas são utilizadas para agilizar o parafusamento e desparafusamento dos parafusos.

**O USO INCORRETO LEVA À PERDA DE GARANTIA.**

## DESFORCÍMETROS



Acompanha 2  
soquetes de Cr-Mo

INFORMAÇÕES TÉCNICAS		SGT-9809
CÓDIGO		06 99 9809 00
ENCAIXE QUADRADO		1"
TORQUE MÁXIMO		590 kgf.m
RELAÇÃO DE TRANSMISSÃO		1:58
COMPRIMENTO		320 mm
PESO		7,5 kg



Acompanha 2  
soquetes de Cr-Mo

INFORMAÇÕES TÉCNICAS		SGT-9811
CÓDIGO		06 99 9811 00
ENCAIXE QUADRADO		1"
TORQUE MÁXIMO		795 kgf.m
RELAÇÃO DE TRANSMISSÃO		1:78
COMPRIMENTO		390 mm
PESO		9,5 kg

## TORQUÍMETROS - ESTALO



ENCAIXE QUADRADO  
1/2"

INFORMAÇÕES TÉCNICAS		SGT-T-01
CÓDIGO		06 12 0101 00
ENCAIXE QUADRADO		1/2"
FAIXA DE TORQUE		28 à 210 Nm
PRECISÃO		+ 4%
COMPRIMENTO		470 mm
PESO		1,3 kg



ENCAIXE QUADRADO  
1/4"

INFORMAÇÕES TÉCNICAS		SGT-TP-01
CÓDIGO		06 12 0101 01
ENCAIXE QUADRADO		1/4"
FAIXA DE TORQUE		5.25 / 0.51 - 2.55
PRECISÃO		+ 2%
PESO APROXIMADO		0,341 kg
COMPRIMENTO APROXIMADO		23 cm



ENCAIXE QUADRADO  
3/8"

INFORMAÇÕES TÉCNICAS		SGT-TP-02
CÓDIGO		06 12 0101 02
ENCAIXE QUADRADO		3/8"
FAIXA DE TORQUE		20-120 / 2.04 - 12.24
PRECISÃO		+ 2%
PESO APROXIMADO		0,930 kg
COMPRIMENTO APROXIMADO		41,5 cm



ENCAIXE QUADRADO  
1/2"

INFORMAÇÕES TÉCNICAS		SGT-TP-03
CÓDIGO		06 12 0101 03
ENCAIXE QUADRADO		1/2"
FAIXA DE TORQUE		40-220 / 4.08 - 22.44
PRECISÃO		+ 2%
PESO APROXIMADO		1,08 kg
COMPRIMENTO APROXIMADO		43 cm

## CAR-10 - CARRINHO ERGONÔMICO PARA CHAVE DE IMPACTO 1"



Suporta até  
**25kg**



- ✓ FABRICADO EM AÇO;
- ✓ SUPORTA ATÉ 25 kg;
- ✓ FIXAÇÃO NO PADRÃO DO MANÍPULO DAS CHAVES;
- ✓ REDUZ O ESFORÇO DO MECÂNICO;
- ✓ COM SUPORTE PARA LUBRIFIL.

Cód.: 07 61 1000 00

ACOMPANHA SUPORTE PARA FILTRO REGULADOR E LUBRIFICADOR!  
\*CHAVE DE IMPACTO, MANGUEIRAS E CONJUNTO LUBRIFIL NÃO INCLUSOS.

## CAR-20 - CARRINHO ERGONÔMICO PARA CHAVE DE IMPACTO 1"

APERTO E DESAPERTO

### AJUSTE DE ALCANCE

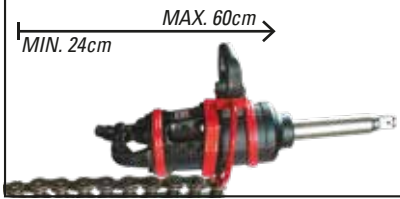

INFORMAÇÕES TÉCNICAS	CAR-20
CÓDIGO	07 61 1000 02
ALTURA APROXIMADA	100 cm
COMPRIMENTO APROXIMADO	60 cm
LARGURA APROXIMADA	43 cm
PESO APROXIMADO	72 kg
CAPACIDADE DE ELEVAÇÃO	25 kg

\*CHAVE DE IMPACTO NÃO INCLUSA.

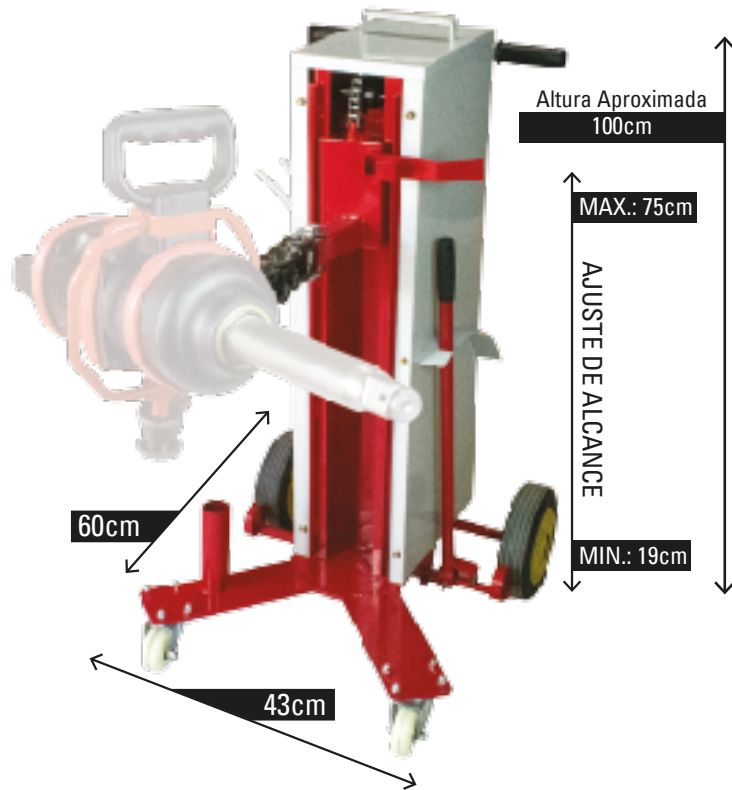

**PWR**TOOLS

## LINHA PWRTOOLS

### CHAVES DE IMPACTO/PARAFUSADEIRA À BATERIA 1/2"



**DUAS BATERIAS**  
**UM CARREGADOR**

**BRUSHLESS**  
Motor Digital



INFORMAÇÕES TÉCNICAS	PWR-35K
CÓDIGO	0703750502
ENCAIXE QUADRADO	1/2"
TORQUE MÁXIMO	35 kgf.m
ENCAIXE INT.	1/4"
ENCAIXE CHAVE DE IMPACTO	1/2" QUADRADO
TENSÃO DA BATERIA	21V
PESO DA MÁQ.: SEM BATERIA (APROX.:)	1,0 kg
PESO DA BATERIA (APROX.:)	0,305 kg

1/2"

ACESSÓRIOS DE REPOSIÇÃO



**BATERIA**  
CÓD.: 0767750501



**CARREGADOR**  
CÓD.: 0767750502



**UMA BATERIA**  
**UM CARREGADOR**

**BRUSHLESS**  
Motor Digital



INFORMAÇÕES TÉCNICAS	PWR-35
CÓDIGO	0703750501
ENCAIXE QUADRADO	1/2"
TORQUE MÁXIMO	35 kgf.m
ENCAIXE INT.	1/4"
ENCAIXE CHAVE DE IMPACTO	1/2" QUADRADO
TENSÃO DA BATERIA	21V
PESO DA MÁQ.: SEM BATERIA (APROX.:)	1,0 kg
PESO DA BATERIA (APROX.:)	0,305 kg

1/2"

ACESSÓRIOS DE REPOSIÇÃO



**BATERIA**  
CÓD.: 0767750501



**CARREGADOR**  
CÓD.: 0767750502

APERTO E DESAPERTO

## CHAVES DE IMPACTO/PARAFUSADEIRA À BATERIA 1/2"

APERTO E DESAPERTO



**SOMENTE A MÁQUINA!**

SEM BATERIA.

**BRUSHLESS**

Motor Digital



INFORMAÇÕES TÉCNICAS	PWR-35
CÓDIGO	0703750503
ENCAIXE QUADRADO	1/2"
TORQUE MÁXIMO	35 kgf.m
ENCAIXE INT.	1/4"
ENCAIXE CHAVE DE IMPACTO	1/2" QUADRADO
CAPACIDADE DA BATERIA	21V
PESO DA MÁQ.: SEM BATERIA (APROX.):	1,0 kg
PESO DA BATERIA (APROX.):	0,305 kg

1/2"

ACESSÓRIOS DE REPOSIÇÃO



BATERIA  
CÓD.: 0767750501



CARREGADOR  
CÓD.: 0767750502

APERTO E DESAPERTO

## LINHA PRO

**SGT Σ TOOLS**  
By SIGMA

### CHAVE DE IMPACTO ELÉTRICA

ACOMPANHA:

- 4 Soquetes (17mm, 19mm, 21mm, 22mm).



INFORMAÇÕES TÉCNICAS	SGT-4501-PRO
CÓDIGO - 127V	07 02 4501 01
CÓDIGO - 220V	07 02 4501 00
ENCAIXE QUADRADO	1/2"
POTÊNCIA	1020W
TORQUE MÁXIMO	70 kgf.m
ROTAÇÃO	3300 RPM
SISTEMA	REVERSÍVEL
PESO APROXIMADO	2,5 kg

MALETA COM SOQUETES



1/2"

CABO COM 5 METROS

### CHAVE DE IMPACTO PNEUMÁTICA



ACOMPANHA:

- 10 Soquetes (Medidas 9, 10, 11, 13, 14, 17, 19, 22, 24 e 27mm);
- 1 Extensor 5";
- 1 Niple;
- 1 Adaptador PF-20;
- 1 Mini Lubrificador 1/4";
- 1 Óleo Lubrificador;
- 1 Chave Allen.



#### INFORMAÇÕES TÉCNICAS SGT-0516-PRO

CÓDIGO	07 01 0516 00
ENCAIXE QUADRADO	1/2"
PRESSÃO DE TRABALHO	6,2 bar / 90 psi
TORQUE MÁXIMO	55 kgf.m / 550 Nm
VELOCIDADE MÁX.	7000 RPM
CONSUMO MÁXIMO DE AR	7,2 PCM / 204 l/min
ENTRADA DE AR	1/4" NPT
PESO APROXIMADO	2 kg



#### INFORMAÇÕES TÉCNICAS SGT-0516K-PRO

CÓDIGO	07 01 0516 01
ENCAIXE QUADRADO	1/2"
PRESSÃO DE TRABALHO	6,2 bar / 90 psi
TORQUE MÁXIMO	55 kgf.m / 550 Nm
VELOCIDADE MÁX.	7000 RPM
CONSUMO MÁXIMO DE AR	7,2 PCM / 204 l/min
ENTRADA DE AR	1/4" NPT
PESO APROXIMADO	4,2 kg



## CHAVES DE IMPACTO/PARAFUSADEIRA À BATERIA 1/2"

- ACOMPANHA:**
- 4 Soquetes (17mm, 19mm, 21mm, 22mm);
  - 1 Adaptador para bit 1/4".



INFORMAÇÕES TÉCNICAS SGT-7501A-PRO	
CÓDIGO	07 03 7501 01
ENCAIXE QUADRADO	1/2"
ENCAIXE PARAFUSADEIRA	1/4"
TORQUE MÁXIMO	35 kgf.m
TENSÃO DA BATERIA	21V / 4Ah
TIPO DE MOTOR	BRUSHLESS
RPM / IPM	0-1800 à 0-2200 / 0-3200
PESO APROXIMADO	1,6 kg

1/2"

FERRAMENTA À BATERIA  
LI-ION 4.0Ah | 21V

BRUSHLESS  
SEM ESCOVAS  
MOTOR DIGITAL



ACESSÓRIOS DE REPOSIÇÃO

**BATERIA**  
CÓD.: 0767750101A

**CARREGADOR**  
CÓD.: 0767750102A

- ACOMPANHA:**
- 4 Soquetes (17mm, 19mm, 21mm, 22mm);
  - 1 Adaptador para bit 1/4".



INFORMAÇÕES TÉCNICAS SGT-7504-PRO	
CÓDIGO	07 03 7504 00
ENCAIXE QUADRADO	1/2"
TORQUE MÁXIMO	60 kgf.m
TENSÃO DA BATERIA	21V / 4Ah
TIPO DE MOTOR	BRUSHLESS
RPM / IPM	0-1900 à 0-2400 / 0-3000
PESO APROXIMADO	1,6 kg

1/2"

FERRAMENTA À BATERIA  
LI-ION 4.0Ah | 21V

BRUSHLESS  
SEM ESCOVAS  
MOTOR DIGITAL



ACESSÓRIOS DE REPOSIÇÃO

**BATERIA**  
CÓD.: 0767750401

**CARREGADOR**  
CÓD.: 0767750402

## CHAVES DE IMPACTO/PARAFUSADEIRA À BATERIA 1/2"



INFORMAÇÕES TÉCNICAS SGT-7507-PRO	
CÓDIGO	07 03 7507 00
ENCAIXE QUADRADO	1/2"
TORQUE MÁXIMO	70 kgf.m
CAPACIDADE DO PARAFUSO	M20
VELOCIDADE LIVRE	0-4200 RPM
PESO DA MÁQUINA	1,8 kg
PESO DA BATERIA	0,545 kg

1/2"

FERRAMENTA À BATERIA  
LI-ION 4.0Ah | 21V

BRUSHLESS  
SEM ESCOVAS  
MOTOR DIGITAL



ACESSÓRIOS DE REPOSIÇÃO

**BATERIA**  
CÓD.: 0757750721

**CARREGADOR**  
CÓD.: 0757750720

## CHAVE CATRACA 1/2" À BATERIA



FERRAMENTA À BATERIA  
LI-ION 2.0Ah | 12V

3/8"

ACESSÓRIO DE  
REPOSIÇÃO  
CARREGADOR  
CÓD.: 0767754402  
BATERIA  
CÓD.: 0767754401

INFORMAÇÕES TÉCNICAS SGT-7544-PRO	
CÓDIGO	07 03 7544 00
ENCAIXE QUADRADO	3/8" / 9,5mm
TORQUE MÁXIMO	4,5 kgf.m
ROTAÇÃO	350-1300 RPM
PESO DA MÁQUINA APROXIMADO	0,845 kg
PESO DA BATERIA APROXIMADO	0,160 kg

**MALETA COM 2 BATERIAS  
E 1 CARREGADOR!**

### ATENÇÃO

- Chaves catracas não são projetadas para quebrar o torque inicial dos parafusos, nem para aperto até o torque final dos parafusos. Para essas operações utilize chave manual com aferição por torquímetro, se necessário.

- Chaves catracas são utilizadas para agilizar o parafusamento e desparafusamento dos parafusos.

**O USO INCORRETO LEVA À PERDA DE GARANTIA.**

## SOQUETES DE IMPACTO CR-MO



### CARACTERÍSTICAS

- Fabricados em Cromo-Molibdênio;
- Acabamento fosfatizado;
- Alta resistência à ruptura;
- Atende norma DIN 3129.

Guia de cor para localização:



CÓDIGO	ENCAIXE	COMPRIMENTO	Ø	EMBALAGEM
06 03 1410 01	1/2"	78mm	14mm / 17mm / 19mm / 21mm	ESTOJO COM 4

CÓDIGO	ENCAIXE	COMPRIMENTO	Ø	EMB.
06 03 12 1008	1/2"	78mm	8mm	4
06 03 12 1010	1/2"	78mm	10mm	4
06 03 12 1011	1/2"	78mm	11mm	4
06 03 12 1012	1/2"	78mm	12mm	4
06 03 12 1013	1/2"	78mm	13mm	4
06 03 12 1014	1/2"	78mm	14mm	4
06 03 12 1015	1/2"	78mm	15mm	4
06 03 12 1016	1/2"	78mm	16mm	4
06 03 12 1017	1/2"	78mm	17mm	3
06 03 12 1018	1/2"	78mm	18mm	4
06 03 12 1019	1/2"	78mm	19mm	3
06 03 12 1021	1/2"	78mm	21mm	2
06 03 12 1022	1/2"	78mm	22mm	4
06 03 12 1024	1/2"	78mm	24mm	1
06 03 12 1027	1/2"	78mm	27mm	4
06 03 12 1032	1/2"	78mm	32mm	4
06 03 12 2022	3/4"	80mm	22mm	1
06 03 12 2023	3/4"	80mm	23mm	1
06 03 12 2024	3/4"	80mm	24mm	1
06 03 12 2027	3/4"	80mm	27mm	1
06 03 12 2028	3/4"	80mm	28mm	1
06 03 12 2029	3/4"	80mm	29mm	1
06 03 12 2030	3/4"	80mm	30mm	1
06 03 12 2032	3/4"	80mm	32mm	1
06 03 12 2033	3/4"	80mm	33mm	1
06 03 12 2036	3/4"	80mm	36mm	1

CÓDIGO	ENCAIXE	COMPRIMENTO	Ø	EMB.
06 03 12 2038	3/4"	80mm	38mm	1
06 03 12 2041	3/4"	80mm	41mm	1
06 03 12 2042	3/4"	80mm	42mm	1
06 03 12 2050	3/4"	80mm	50mm	1
06 03 12 2065	3/4"	80mm	65mm	1
06 03 12 2072	3/4"	80mm	72mm	1
06 03 12 2075	3/4"	80mm	75mm	1
06 03 12 3022	1"	80mm	22mm	1
06 03 12 3024	1"	80mm	24mm	1
06 03 12 3027	1"	80mm	27mm	1
06 03 12 3030	1"	80mm	30mm	1
06 03 12 3032	1"	80mm	32mm	1
06 03 12 3033	1"	80mm	33mm	1
06 03 12 3036	1"	80mm	36mm	1
06 03 12 3038	1"	80mm	38mm	1
06 03 12 3041	1"	80mm	41mm	1
06 03 12 3042	1"	80mm	42mm	1
06 03 12 3046	1"	80mm	46mm	1
06 03 12 3050	1"	80mm	50mm	1
06 03 12 3055	1"	80mm	55mm	1
06 03 12 3060	1"	80mm	60mm	1
06 03 12 3065	1"	80mm	65mm	1
06 03 12 3072	1"	80mm	72mm	1
06 03 12 3075	1"	80mm	75mm	1

## JOGOS DE SOQUETES DE IMPACTO



### JOGO DE SOQUETES CR-MO 1" LONGO - 8 PEÇAS

22 | 24 | 27 | 30 | 32 | 36 | 38 | 41

CÓD.: 06 03 1410 02



### JOGO DE SOQUETES CR-MO 3/4" LONGO - 8 PEÇAS

22 | 24 | 27 | 30 | 32 | 36 | 38 | 41

CÓD.: 06 03 1410 03



### JOGO DE SOQUETES CR-MO 1/2" LONGO - 10 PEÇAS

10 | 12 | 13 | 14 | 15 | 17 | 19 | 21 | 22 | 24

CÓD.: 06 03 1410 04

## JOGOS DE SOQUETES DE IMPACTO



### KIT COM 8 PEÇAS

#### CÓDIGO

06 03 1910 00

#### EMBALAGEM

ESTOJO COM 8 PCS

### COMPOSIÇÃO KIT

1 UND - 1" x 3/4"

1 UND - 3/4" x 1"

1 UND - 3/4" x 1/2"

1 UND - 1/2" x 3/4"

1 UND - 1/2" x 3/8"

1 UND - 3/8" x 1/2"

1 UND - 3/8" x 1/4"

1 UND - 1/4" x 3/8"



#### CÓDIGO

#### ENCAIXE

06 03 1910 01 3/4" X 1/2"

06 03 1910 02 3/4" X 1"

06 03 1910 03 1" X 3/4"

06 03 1910 04 1/2" X 3/4"

06 03 1910 05 1/2" X 3/8"

06 03 1910 06 3/8" X 1/2"

## JUNTA UNIVERSAL DE IMPACTO



#### CÓDIGO

#### ENCAIXE

06 03 2010 00 1/2"

06 03 2020 00 3/4"

06 03 2030 00 1"

06 03 2040 00 1/4"

06 03 2050 00 3/8"

## JOGO DE SOQUETES DE IMPACTO PARA RODAS DE LIGA LEVE



### INFORMAÇÕES TÉCNICAS

CÓDIGO 06 03 1410 10

ENCAIXE 1/2"

COMPRIMENTO 86mm

17mm

○ DIÂMETRO 19mm

21mm

EMBALAGEM ESTOJO COM 3

## EXTENSÃO PARA CONTROLE DE TORQUE 1/2"



KIT COM 5 PEÇAS	
INFORMAÇÕES TÉCNICAS	
MODELO	KIT 5 PEÇAS
CÓDIGO	06 03 1500 01
TORQUE	90Nm - 100Nm - 110Nm - 120Nm - 135Nm

MODELO	CÓDIGO	TORQUE
VERDE	06 03 1500 90	90Nm
PRETO	06 03 1501 00	100Nm
AMARELO	06 03 1501 10	110Nm
VERMELHO	06 03 1501 20	120Nm
AZUL	06 03 1501 35	135Nm

## EXTENSÃO DE SOQUETE



CÓDIGO	ENCAIXE	COMPOSIÇÃO
06 03 9910 00	1/2" X 150mm	CROMO MOLIBDÊNIO
06 03 9910 01	1/2" X 250mm	CROMO MOLIBDÊNIO
06 03 8820 00	3/4" X 150mm	CROMO MOLIBDÊNIO
06 03 8820 01	3/4" X 250mm	CROMO MOLIBDÊNIO
06 03 9930 00	1" X 150mm	CROMO MOLIBDÊNIO
06 03 9930 01	1" X 300mm	CROMO MOLIBDÊNIO

## SUPORTE MAGNÉTICO PARA CHAVES DE IMPACTO



### VANTAGENS

- Mantém a área de trabalho limpa e organizada;
- Praticidade no dia a dia de trabalho;
- Suporta até 5 soquetes.

**CÓD.: 06 99 9900 26**

**FIXAÇÃO**

**02**

**LINHA 2026**

- ✓ Furadeiras
- ✓ Furadeiras/Parafusadeiras
- ✓ Parafusadeiras
- ✓ Rebitadores
- ✓ Grampeadores
- ✓ Pinadores
- ✓ Pregadores

## FURADEIRAS



✓ LINHA PROFESSIONAL LEVE

INFORMAÇÕES TÉCNICAS		SGT-0221A
CÓDIGO	07 01 0221 01	
REVERSÍVEL	SIM	
CAPACIDADE DO MANDRIL	3/8" / 10mm	
FAIXA TORQUE	-	
MODELO MANDRIL	APERTO C/ CHAVE	
VELOCIDADE LIVRE	1.800 RPM	
POTÊNCIA	-	
CONSUMO	3,7 PCM	
PESO	1,1 kg	



✓ LINHA PROFESSIONAL LEVE

INFORMAÇÕES TÉCNICAS		SGT-0233
CÓDIGO	07 01 0233 01	
REVERSÍVEL	SIM	
CAPACIDADE DO MANDRIL	1/2" / 13mm	
FAIXA TORQUE	-	
MODELO MANDRIL	APERTO C/ CHAVE	
VELOCIDADE LIVRE	700 RPM	
POTÊNCIA	-	
CONSUMO	4 PCM	
PESO	1,3 kg	



✓ LINHA PROFESSIONAL HEAVY-DUTY

INFORMAÇÕES TÉCNICAS		SGT-0211
CÓDIGO	07 01 0211 00	
REVERSÍVEL	NÃO	
CAPACIDADE DO MANDRIL	3/8" / 10mm	
FAIXA TORQUE	-	
MODELO MANDRIL	APERTO C/ CHAVE	
VELOCIDADE LIVRE	2.600 RPM	
POTÊNCIA	0.5 HP	
CONSUMO	3,7 PCM	
PESO	0,900 kg	



✓ LINHA PROFESSIONAL HEAVY-DUTY

INFORMAÇÕES TÉCNICAS		SGT-0210
CÓDIGO	07 01 0210 00	
REVERSÍVEL	NÃO	
CAPACIDADE DO MANDRIL	3/8" / 10mm	
FAIXA TORQUE	-	
MODELO MANDRIL	APERTO C/ CHAVE	
VELOCIDADE LIVRE	2.600 RPM	
POTÊNCIA	0.5 HP	
CONSUMO	14 PCM	
PESO	1,1 kg	



✓ LINHA PROFESSIONAL HEAVY-DUTY

INFORMAÇÕES TÉCNICAS		SGT-0213
CÓDIGO	07 01 0213 00	
REVERSÍVEL	SIM	
CAPACIDADE DO MANDRIL	3/8" / 10mm	
FAIXA TORQUE	-	
MODELO MANDRIL	APERTO C/ CHAVE	
VELOCIDADE LIVRE	1.800 RPM	
POTÊNCIA	0.5 HP	
CONSUMO	4 PCM	
PESO	0,900 kg	



✓ LINHA PROFESSIONAL HEAVY-DUTY

INFORMAÇÕES TÉCNICAS		SGT-0212
CÓDIGO	07 01 0212 00	
REVERSÍVEL	SIM	
CAPACIDADE DO MANDRIL	3/8" / 10mm	
FAIXA TORQUE	-	
MODELO MANDRIL	APERTO C/ CHAVE	
VELOCIDADE LIVRE	1.800 RPM	
POTÊNCIA	-	
CONSUMO	14 PCM	
PESO	1,1 kg	



✓ LINHA PROFESSIONAL HEAVY DUTY

INFORMAÇÕES TÉCNICAS		SGT-0232
CÓDIGO	07 01 0232 00	
REVERSÍVEL	SIM	
CAPACIDADE DO MANDRIL	1/2" / 13mm	
FAIXA TORQUE	-	
MODELO MANDRIL	APERTO C/ CHAVE	
VELOCIDADE LIVRE	450 RPM	
POTÊNCIA	0.5 HP	
CONSUMO	4 PCM	
PESO	1,2 kg	



✓ LINHA PROFESSIONAL HEAVY DUTY

INFORMAÇÕES TÉCNICAS		SGT-0230
CÓDIGO	07 01 0230 00	
REVERSÍVEL	SIM	
CAPACIDADE DO MANDRIL	1/2" / 13mm	
FAIXA TORQUE	-	
MODELO MANDRIL	APERTO C/ CHAVE	
VELOCIDADE LIVRE	800 RPM	
POTÊNCIA	0.5 HP	
CONSUMO	14 PCM	
PESO	1,4 kg	

## FURADEIRAS



INFORMAÇÕES TÉCNICAS		SGT-0240
CÓDIGO		07 01 0240 00
REVERSÍVEL		SIM
CAPACIDADE DO MANDRIL		3/8" / 10mm
FAIXA TORQUE		-
MODELO MANDRIL		APERTO C/ CHAVE
VELOCIDADE LIVRE		1.600 RPM
POTÊNCIA		0.35 HP
CONSUMO		4 PCM
PESO		1,1 kg



INFORMAÇÕES TÉCNICAS		SGT-0241
CÓDIGO		07 01 0241 00
REVERSÍVEL		SIM
CAPACIDADE DO MANDRIL		3/8" / 10mm
FAIXA TORQUE		-
MODELO MANDRIL		APERTO C/ CHAVE
VELOCIDADE LIVRE		1.500 RPM
POTÊNCIA		-
CONSUMO		4 PCM
PESO		1,1 kg



INFORMAÇÕES TÉCNICAS		SGT-0251
CÓDIGO		07 01 0251 00
REVERSÍVEL		NÃO
CAPACIDADE DO MANDRIL		3/8" / 10mm
FAIXA TORQUE		-
MODELO MANDRIL		APERTO C/ CHAVE
VELOCIDADE LIVRE		2.500 RPM
POTÊNCIA		-
CONSUMO		4 PCM
PESO		0,710 kg

## FURADEIRA E PARAFUSADEIRA DE IMPACTO À BATERIA 3/8" - 10mm - 20Nm

INFORMAÇÕES TÉCNICAS		SGT-7100
CÓDIGO		07 03 7100 00
ROTAÇÃO POR MINUTO		0-350 RPM / 0-1.250 RPM
SISTEMA DE REVERSÃO		REVERSÍVEL
IMPACTO POR MINUTO		0-17.550 IPM
BATERIA		12V - 1.5Ah
TORQUE		20Nm
CAPACIDADE		3/8" / 10mm
CARREGADOR DA BATERIA		BIVOLT
PESO		1,6 kg

\*ACOMPANHA BROCAS E PONTEIRAS



ACESSÓRIOS DE REPOSIÇÃO

**BATERIA**  
CÓD.: 0757710012

**CARREGADOR**  
CÓD.: 0757710013



## FURADEIRA/PARAFUSADEIRA DE IMPACTO À BATERIA - 3/8" - 10mm - 30Nm

INFORMAÇÕES TÉCNICAS		SGT-7120
CÓDIGO		07 03 7120 00
ROTAÇÃO POR MINUTO		0-300 RPM / 0-1.350 RPM
VELOCIDADE VARIÁVEL E REVERSÍVEL		SIM
IMPACTO POR MINUTO		0-17.550 IPM
TORQUE MÁXIMO		30Nm
CAPACIDADE DO MANDRIL		3/8" / 10mm
TEMPO DE CARREGAMENTO		3 À 4 HORAS
CARREGADOR DA BATERIA		ENTRADA: 110V-240V AC50-60HZ SAÍDA: 21V DC 0,4Ah
TENSÃO DA BATERIA		21V
CAPACIDADE DA BATERIA		1,5Ah
PESO SEM BATERIA		0,860 kg
PESO DA BATERIA		0,330 kg



ACESSÓRIOS DE REPOSIÇÃO

**BATERIA**  
CÓD.: 076772001

**CARREGADOR**  
CÓD.: 076772002



## FURADEIRA/PARAFUSADEIRA À BATERIA - 1/2" - 13mm - 45Nm - 18V

FIXAÇÃO

INFORMAÇÕES TÉCNICAS		SGT-7130
CÓDIGO	07 03 7130 00	
ROTAÇÃO POR MINUTO	0-300 RPM / 0-1.000 RPM	
VELOCIDADE VARIÁVEL E REVERSÍVEL	SIM	
TORQUE MÁXIMO	45Nm	
CAPACIDADE DO MANDRIL	1/2" / 13mm	
TEMPO DE CARREGAMENTO	1,5 HORA	
CARREGADOR DA BATERIA	ENTRADA: 110V-240V AC50-60Hz SAÍDA: 18V DC 4Ah	
TENSÃO DA BATERIA	18V	
CAPACIDADE DA BATERIA	4Ah	
PESO SEM BATERIA	1,2 kg	
PESO DA BATERIA	0,600 kg	

16 POSIÇÕES DE TORQUE

CAPACIDADE DO MANDRIL 1/2" - 13MM

KIT DE PONTEIRAS

TORQUE 45 NM

1/2"

FERRAMENTA À BATERIA LI-ION 4.0Ah | 18V

BRUSHLESS SEM ESCOVAS MOTOR DIGITAL



ACESSÓRIOS DE REPOSIÇÃO

BATERIA  
CÓD.: 0767713001  
CARREGADOR  
CÓD.: 0767713002



## FURADEIRA/PARAFUSADEIRA DE IMPACTO À BATERIA - 1/2" - 13mm - 150Nm - 21V

INFORMAÇÕES TÉCNICAS		SGT-7140
CÓDIGO	07 03 7140 00	
ROTAÇÃO POR MINUTO	0-550 RPM / 0-2.200 RPM	
VELOCIDADE VARIÁVEL E REVERSÍVEL	SIM	
IMPACTO POR MINUTO	0-35.000 IPM	
TORQUE MÁXIMO	150Nm	
CAPACIDADE DO MANDRIL	1/2" / 13mm	
TEMPO DE CARREGAMENTO	3 HORAS	
CARREGADOR DA BATERIA	ENTRADA: 110V-240V AC 50-60Hz SAÍDA: 21V DC 2,3Ah	
TENSÃO DA BATERIA	21V	
CAPACIDADE DA BATERIA	4Ah	
PESO SEM BATERIA	1,6 kg	
PESO DA BATERIA	0,700 kg	

20 POSIÇÕES DE TORQUE

CAPACIDADE DO MANDRIL 1/2" - 13MM

IPM IMPACTOS POR MINUTO 0 - 35.000

TORQUE 150 NM

1/2"

FERRAMENTA À BATERIA LI-ION 4.0Ah | 21V

BRUSHLESS SEM ESCOVAS MOTOR DIGITAL



ACESSÓRIOS DE REPOSIÇÃO

BATERIA  
CÓD.: 0767714001  
CARREGADOR  
CÓD.: 0767714002



## PARAFUSADEIRA DE IMPACTO



COM REVERSÃO ENTRADA DE AR 1/4" NPT

INDUSTRIAL

INFORMAÇÕES TÉCNICAS		SGT-0131
CÓDIGO	07 01 0131 00	
ENCAIXE HEXAGONAL	1/4" - 06mm	
FAIXA DE TORQUE	55 Nm	
VELOCIDADE LIVRE	12.000 RPM	
POTÊNCIA	-	
CONSUMO MÁXIMO DE AR	5 PCM	
PESO	0,700 kg	



COM REVERSÃO ENTRADA DE AR 1/4" NPT

INDUSTRIAL

INFORMAÇÕES TÉCNICAS		SGT-0132
CÓDIGO	07 01 0132 00	
ENCAIXE HEXAGONAL	1/4" - 06mm	
FAIXA DE TORQUE	150 Nm	
VELOCIDADE LIVRE	11.000 RPM	
POTÊNCIA	-	
CONSUMO MÁXIMO DE AR	5 PCM	
PESO	1,0 kg	



COM REVERSÃO ENTRADA DE AR 1/4" NPT

INDUSTRIAL

INFORMAÇÕES TÉCNICAS		SGT-0135
CÓDIGO	07 01 0135 00	
ENCAIXE HEXAGONAL	1/4" - 06mm	
FAIXA DE TORQUE	150 Nm	
VELOCIDADE LIVRE	9.000 RPM	
POTÊNCIA	-	
CONSUMO MÁXIMO DE AR	5 PCM	
PESO	1,1 kg	

## PARAFUSADEIRAS DESLIZANTES



INFORMAÇÕES TÉCNICAS		MXT-0111
CÓDIGO		07 01 0111 00
ENCAIXE HEXAGONAL		1/4"
TORQUE MÁXIMO		1,83 kgf.m
VELOCIDADE LIVRE		1.500 RPM
CAPACIDADE DO PARAFUSO		1/4" / 6mm
CONSUMO MÁXIMO DE AR		14 PCM
PESO		1,1 kg

# LINHA SGT



INFORMAÇÕES TÉCNICAS		SGT-0110
CÓDIGO		07 01 0110 00
ENCAIXE HEXAGONAL		1/4" - 06mm
FAIXA DE TORQUE		3 à 8 Nm
VELOCIDADE LIVRE		1.800 RPM
POTÊNCIA		0,5 HP
CONSUMO MÁXIMO DE AR		14 PCM
PESO		1,1 kg



INFORMAÇÕES TÉCNICAS		SGT-0112
CÓDIGO		07 01 0112 00
ENCAIXE HEXAGONAL		1/4" - 06mm
FAIXA DE TORQUE		2 à 12 Nm
VELOCIDADE LIVRE		800 RPM
POTÊNCIA		0,5 HP
CONSUMO MÁXIMO DE AR		14 PCM
PESO		1,3 kg



INFORMAÇÕES TÉCNICAS		SGT-0141
CÓDIGO		07 01 0141 00
ENCAIXE HEXAGONAL		1/4" - 06mm
FAIXA DE TORQUE		2,3 à 5,7 Nm
VELOCIDADE LIVRE		1.800 RPM
POTÊNCIA		-
CONSUMO MÁXIMO DE AR		5 PCM
PESO		1,2 kg



INFORMAÇÕES TÉCNICAS		SGT-0142
CÓDIGO		07 01 0142 00
ENCAIXE HEXAGONAL		1/4" - 06mm
FAIXA DE TORQUE		1 à 3 Nm
VELOCIDADE LIVRE		1.500 RPM
POTÊNCIA		-
CONSUMO MÁXIMO DE AR		4 PCM
PESO		0,600 kg



INFORMAÇÕES TÉCNICAS		SGT-0143
CÓDIGO		07 01 0143 00
ENCAIXE HEXAGONAL		1/4" - 06mm
FAIXA DE TORQUE		3 à 15 Nm
VELOCIDADE LIVRE		1.800 RPM
POTÊNCIA		-
CONSUMO MÁXIMO DE AR		4 PCM
PESO		1,1 kg

## PARAFUSADEIRAS DESLIZANTES



**INDUSTRIAL** T40PB

INFORMAÇÕES TÉCNICAS		SGT-0154
CÓDIGO		07 01 0154 00
ENCAIXE HEXAGONAL		1/4" - 06mm
FAIXA DE TORQUE		0,5 à 3 Nm
VELOCIDADE LIVRE		1.000 RPM
POTÊNCIA		-
CONSUMO MÁXIMO DE AR		5 PCM
PESO		0,480 kg



**INDUSTRIAL** T50PB

INFORMAÇÕES TÉCNICAS		SGT-0157
CÓDIGO		07 01 0157 00
ENCAIXE HEXAGONAL		1/4" - 06mm
FAIXA DE TORQUE		0,7 à 5 Nm
VELOCIDADE LIVRE		1.400 RPM
POTÊNCIA		-
CONSUMO MÁXIMO DE AR		5 PCM
PESO		0,790 kg



**INDUSTRIAL** T60PB

INFORMAÇÕES TÉCNICAS		SGT-0159
CÓDIGO		07 01 0159 01
ENCAIXE HEXAGONAL		1/4" - 06mm
FAIXA DE TORQUE		1,5 à 9,5 Nm
VELOCIDADE LIVRE		550 RPM
POTÊNCIA		-
CONSUMO MÁXIMO DE AR		5 PCM
PESO		0,790 kg

## PARAFUSADEIRAS AUTOMÁTICAS / SHUT-OFF



INFORMAÇÕES TÉCNICAS		SGT-0150
CÓDIGO		07 01 0150 00
ENCAIXE HEXAGONAL		1/4" - 06mm
FAIXA DE TORQUE		0,3 à 4,5 Nm
VELOCIDADE LIVRE		1.000 RPM
POTÊNCIA		-
CONSUMO MÁXIMO DE AR		6 PCM
PESO		0,700 kg



INFORMAÇÕES TÉCNICAS		SGT-0160
CÓDIGO		07 01 0160 00
ENCAIXE HEXAGONAL		1/4" - 06mm
FAIXA DE TORQUE		0,3 à 4,5 Nm
VELOCIDADE LIVRE		1.100 RPM
POTÊNCIA		-
CONSUMO MÁXIMO DE AR		6 PCM
PESO		0,900 kg

## PARAFUSADEIRAS ELÉTRICAS INDUSTRIAIS



INFORMAÇÕES TÉCNICAS		SGT-PE-E35
CÓDIGO		07 02 4103 35
TIPO DE ACIONAMENTO		GATILHO
TENSÃO DE ENTRADA		110V-220V / 50-80 Hz
FAIXA DE TORQUE		0,5-3,5Nm (3-25 kgf.m)
VELOCIDADE LIVRE		700 - 1.100 RPM
POTÊNCIA NOMINAL		80W
PESO		0,450 kg

VENDA MEDIANTE CONSULTA TÉCNICA!



INFORMAÇÕES TÉCNICAS		SGT-PE-D25
CÓDIGO		07 02 4102 25
TIPO DE ACIONAMENTO		GATILHO
TENSÃO DE ENTRADA		110V-220V / 50-80 Hz
FAIXA DE TORQUE		0,3-2,5Nm (3-25 kgf.m)
VELOCIDADE LIVRE		1.000 - 1.500 RPM
POTÊNCIA NOMINAL		80W
PESO		0,450 kg

VENDA MEDIANTE CONSULTA TÉCNICA!



INFORMAÇÕES TÉCNICAS		SGT-PE-D35
CÓDIGO		07 02 4102 35
TIPO DE ACIONAMENTO		GATILHO
TENSÃO DE ENTRADA		110V-220V / 50-80 Hz
FAIXA DE TORQUE		0,5-3,5Nm (5-25 kgf.m)
VELOCIDADE LIVRE		700 - 1.100 RPM
POTÊNCIA NOMINAL		80W
PESO		0,450 kg

VENDA MEDIANTE CONSULTA TÉCNICA!



INFORMAÇÕES TÉCNICAS		SGT-PE-S25
CÓDIGO		07 02 4101 25
TIPO DE ACIONAMENTO		GATILHO
TENSÃO DE ENTRADA		110V-220V / 50-80 Hz
FAIXA DE TORQUE		0,3-2,5Nm (3-25 kgf.m)
VELOCIDADE LIVRE		1.000 - 1.500 RPM
POTÊNCIA NOMINAL		80W
PESO		0,450 kg

VENDA MEDIANTE CONSULTA TÉCNICA!



INFORMAÇÕES TÉCNICAS		SGT-PE-S35
CÓDIGO		07 02 4101 35
TIPO DE ACIONAMENTO		GATILHO
TENSÃO DE ENTRADA		110V-220V / 50-80 Hz
FAIXA DE TORQUE		0,5-3,5Nm (5-35 kgf.m)
VELOCIDADE LIVRE		700 - 1.100 RPM
POTÊNCIA NOMINAL		80W
PESO		0,450 kg

VENDA MEDIANTE CONSULTA TÉCNICA!



INFORMAÇÕES TÉCNICAS		SGT-PE-T10
CÓDIGO		07 02 4100 10
TIPO DE ACIONAMENTO		GATILHO
TENSÃO DE ENTRADA		24V-36V / 50-80 Hz
FAIXA DE TORQUE		0,15-0,98Nm (1,5-10 kgf.m)
VELOCIDADE LIVRE		900 - 1.200 RPM
POTÊNCIA NOMINAL		35W
PESO		0,500 kg

VENDA MEDIANTE CONSULTA TÉCNICA!

## PARAFUSADEIRAS ELÉTRICAS INDUSTRIAIS



### INFORMAÇÕES TÉCNICAS SGT-PE-T10P

<b>CÓDIGO</b>	07 02 4100 11
<b>TIPO DE ACIONAMENTO</b>	PUSH START
<b>TENSÃO DE ENTRADA</b>	24V-36V / 50-80 Hz
<b>FAIXA DE TORQUE</b>	0.2-0.98Nm (2-10 kgf.m)
<b>VELOCIDADE LIVRE</b>	900 - 1.200 RPM
<b>POTÊNCIA NOMINAL</b>	35W
<b>PESO</b>	0,500 kg

VENDA MEDIANTE CONSULTA TÉCNICA!



### INFORMAÇÕES TÉCNICAS SGT-PE-T20

<b>CÓDIGO</b>	07 02 4100 20
<b>TIPO DE ACIONAMENTO</b>	GATILHO
<b>TENSÃO DE ENTRADA</b>	24V-36V / 50-80 Hz
<b>FAIXA DE TORQUE</b>	0.49-1.96Nm (5-20 kgf.m)
<b>VELOCIDADE LIVRE</b>	900 - 1.200 RPM
<b>POTÊNCIA NOMINAL</b>	35W
<b>PESO</b>	0,500 kg

VENDA MEDIANTE CONSULTA TÉCNICA!



### INFORMAÇÕES TÉCNICAS SGT-PE-T20P

<b>CÓDIGO</b>	07 02 4100 21
<b>TIPO DE ACIONAMENTO</b>	PUSH START
<b>TENSÃO DE ENTRADA</b>	24V-36V / 50-80 Hz
<b>FAIXA DE TORQUE</b>	0.49-1.96Nm (5-20 kgf.m)
<b>VELOCIDADE LIVRE</b>	900 - 1.200 RPM
<b>POTÊNCIA NOMINAL</b>	35W
<b>PESO</b>	0,500 kg

VENDA MEDIANTE CONSULTA TÉCNICA!

FIXAÇÃO

## REBITADORES DE REPUXO HIDROPNEUMÁTICOS



ENTRADA DE AR  
1/4"  
NPT

3/16"

### INFORMAÇÕES TÉCNICAS SGT-0709A

<b>CÓDIGO</b>	07 01 0709 01
<b>CAPACIDADE DO REBITE</b>	2,4 - 3,2 - 4,0 - 4,8mm 3/32" - 1/8" - 5/32" - 3/16"
<b>ENTRADA DE AR</b>	1/4" NPT
<b>TRAÇÃO MÁXIMA</b>	10.900 N
<b>CONSUMO MÁXIMO DE AR</b>	3 PCM
<b>PESO</b>	1,5 kg



ENTRADA DE AR  
1/4"  
NPT

1/4"

### INFORMAÇÕES TÉCNICAS SGT-0719

<b>CÓDIGO</b>	07 01 0719 00
<b>CAPACIDADE DO REBITE</b>	3,2 - 4,0 - 4,8 - 5,5 - 6,4 mm 1/8" - 5/32" - 3/16" - 7/32" - 1/4"
<b>CURSO DE REPUXO</b>	17 mm
<b>TRAÇÃO MÁXIMA</b>	11.768 N
<b>CONSUMO MÁXIMO DE AR</b>	3 PCM
<b>PESO</b>	1,8 kg



ENTRADA DE AR  
1/4"  
NPT

3/16"

### INFORMAÇÕES TÉCNICAS SGT-0713A

<b>CÓDIGO</b>	07 01 0713 01
<b>CAPACIDADE DO REBITE</b>	3,2 - 4,0 - 4,8mm 1/8" - 5/32" - 3/16"
<b>CURSO DE REPUXO</b>	18 mm
<b>TRAÇÃO MÁXIMA</b>	11.980 N
<b>CONSUMO MÁXIMO DE AR</b>	3 PCM
<b>PESO</b>	1,4 kg



ENTRADA DE AR  
1/4"  
NPT

1/4"

### INFORMAÇÕES TÉCNICAS SGT-0723A

<b>CÓDIGO</b>	07 01 0723 01
<b>CAPACIDADE DO REBITE</b>	3,2 - 4,0 - 4,8 - 6,4 mm 1/8" - 5/32" - 3/16" - 1/4"
<b>CURSO DE REPUXO</b>	20 mm
<b>TRAÇÃO MÁXIMA</b>	15.440 N
<b>CONSUMO MÁXIMO DE AR</b>	3 PCM
<b>PESO</b>	1,4 kg

# REBITADORES DE REPUXO HIDROPNEUMÁTICOS

FIXAÇÃO

## REBITADORES COM VÁCUO



ENTRADA DE AR  
**1/4"**  
NPT

**3/16"**

### INFORMAÇÕES TÉCNICAS SGT-0714A

CÓDIGO	07 01 0714 01
CAPACIDADE DO REBITE	3,2 - 4,0 - 4,8mm 3/32" - 1/8" - 5/32" - 3/16"
CURSO DE REPUXO	18 mm
TRAÇÃO MÁXIMA	11.980 N
CONSUMO MÁXIMO DE AR	3 PCM
PESO	1,5 kg



ENTRADA DE AR  
**1/4"**  
NPT

**1/4"**

### INFORMAÇÕES TÉCNICAS SGT-0724A

CÓDIGO	07 01 0724 01
CAPACIDADE DO REBITE	4,0 - 4,8 - 6,4 mm 5/32" - 3/16" - 1/4"
CURSO DE REPUXO	20 mm
TRAÇÃO MÁXIMA	15.440 N
CONSUMO MÁXIMO DE AR	3 PCM
PESO	1,6 kg



ENTRADA DE AR  
**1/4"**  
NPT

**1/4"**

**SUPER FORÇA!**

PARA REBITES  
**1/4"**  
EM INOX

### INFORMAÇÕES TÉCNICAS SGT-0725A

CÓDIGO	07 01 0725 01
CAPACIDADE DO REBITE	4,8 - 6,4 mm 1/4" - 3/16"
CURSO DE REPUXO	25 mm
TRAÇÃO MÁXIMA	20.500 N
CONSUMO MÁXIMO DE AR	3 PCM
PESO	2,2 kg

# REBITADORES DE REPUXO HIDROPNEUMÁTICOS



ENTRADA DE AR  
**1/4"**  
NPT

ACOMPANHA  
PARAFUSOS M4, M5, M6, M8 E M10

### INFORMAÇÕES TÉCNICAS SGT-0731

CÓDIGO	07 01 0731 00
CAPACIDADE DO REBITE	M4 / M5 / M6 / M8 / M10
PARAFUSOS INCLUSOS	M4 / M5 / M6 / M8 / M10
CURSO DE REPUXO	2 à 10 mm
TRAÇÃO MÁXIMA	8.894 N
LITROS / CICLO	1,5 PCM
PESO	1,8 kg



ENTRADA DE AR  
**1/4"**  
NPT

ACOMPANHA  
PARAFUSOS M3, M4, M5, M6, M8, M10 E M12

### INFORMAÇÕES TÉCNICAS SGT-0740

CÓDIGO	07 01 0740 00
CAPACIDADE DO REBITE	M3 / M4 / M5 / M6 / M8 / M10 / M12
PARAFUSOS INCLUSOS	M3 / M4 / M5 / M6 / M8 / M10 / M12
CURSO DE REPUXO	0,5 à 7 mm
TRAÇÃO MÁXIMA	19.000 N
LITROS / CICLO	2,1 PCM
PESO	2,4 kg

# REBITADORES DE REPUXO À BATERIA



### INFORMAÇÕES TÉCNICAS SGT-7705

CÓDIGO	07 03 7705 00
CURSO DE REBITAGEM	27 mm
TRAÇÃO MÁXIMA	20.000 N
TENSÃO	18V
CAPACIDADE DE REBITE (MM)	3,2 - 4,0 - 4,8
CAPACIDADE DE REBITE (POL)	1/8" - 5/32" - 3/16"
CARREGADOR	BIVOLT
TEMPO DE CARREGAMENTO	60 MINUTOS
PESO COM BATERIA	1,9 kg

FERRAMENTA À BATERIA

**LI-ION** 20Ah | 18V

**BRUSHLESS**  
SEM ESCOVAS  
MOTOR DIGITAL

MALETA COM 1 BATERIA E 1 CARREGADOR.

ACESSÓRIOS DE REPOSIÇÃO

**BATERIA**  
CÓD.: 0767770501  
**CARREGADOR**  
CÓD.: 0767770502

## REBITADORES DE REPUXO À BATERIA



INDUSTRIAL	
<b>INFORMAÇÕES TÉCNICAS</b>	<b>SGT-7706</b>
CÓDIGO	07 03 7706 00
CURSO DE REBITAGEM	27 mm
TRAÇÃO MÁXIMA	20.000 N
TENSÃO	18V
CAPACIDADE DE REBITE (MM)	2,4 - 3,2 - 4,0 - 6,4
CAPACIDADE DE REBITE (POL)	3/32" - 1/8" - 5/32" - 1/4"
CARREGADOR	BIVOLT
TEMPO DE CARREGAMENTO	60 MINUTOS
PESO COM BATERIA	2,0 kg



MALETA COM 2 BATERIAS E 1 CARREGADOR.

ACESSÓRIOS DE REPOSIÇÃO

**BATERIA**  
CÓD.: 0767770501  
**CARREGADOR**  
CÓD.: 0767770502



INDUSTRIAL	
<b>INFORMAÇÕES TÉCNICAS</b>	<b>SGT-7710</b>
CÓDIGO	07 03 7710 00
CURSO DE REBITAGEM	10 mm
TRAÇÃO MÁXIMA	28.000 N
TENSÃO	18V
CAPACIDADE DE REBITE (MM)	M3 à M8
CARREGADOR	BIVOLT
TEMPO DE CARREGAMENTO	60 MINUTOS
PESO COM BATERIA	2,1 kg



MALETA COM 2 BATERIAS E 1 CARREGADOR.

ACESSÓRIOS DE REPOSIÇÃO

**BATERIA**  
CÓD.: 0767770501  
**CARREGADOR**  
CÓD.: 0767770502

## GRAMPEADORES

ENTRADA DE AR  
**1/4"**  
NPT

GRAMPO  
14/50  
(16 GA)



INFORMAÇÕES TÉCNICAS		<b>SGT-1311</b>
CÓDIGO	07 01 1311 00	
MODELO DO GRAMPO	14/50 (16 GA)	
COMPRIMENTO DO GRAMPO	19mm à 50mm	
CAPACIDADE DO MAGAZINE	2 X 50 GRAMPOS	
PRESSÃO MÁXIMA	4,8 à 7,5 BAR	
CONSUMO MÁXIMO DE AR	2,3 PCM	
PESO	2,2 kg	

ENTRADA DE AR  
**1/4"**  
NPT

GRAMPO PWC  
OU 80/16  
(21 GA)



INFORMAÇÕES TÉCNICAS		<b>SGT-1324</b>
CÓDIGO	07 01 1324 00	
MODELO DO GRAMPO	PWC ou 80/16 (21 GA)	
COMPRIMENTO DO GRAMPO	6mm à 16mm	
CAPACIDADE DO MAGAZINE	100 GRAMPOS	
PRESSÃO MÁXIMA	4,8 à 7,5 BAR	
CONSUMO MÁXIMO DE AR	0,11 PCM	
PESO	0,850 kg	

## PINADORES

ENTRADA DE AR  
**1/4"**  
NPT

PINO F  
ATÉ 32MM



INFORMAÇÕES TÉCNICAS		<b>SGT-1411A</b>
CÓDIGO	07 01 1411 01	
MODELO DO PINO	F (18GA.)	
COMPRIMENTO DO PINO	10mm à 30mm	
CAPACIDADE DO MAGAZINE	100 PINOS	
PRESSÃO MÁXIMA	4,8 à 7,5 BAR	
CONSUMO MÁXIMO DE AR	0,28 PCM	
PESO	1,1 kg	

ENTRADA DE AR  
**1/4"**  
NPT

PINO F  
ATÉ 50MM



INFORMAÇÕES TÉCNICAS		<b>SGT-1421</b>
CÓDIGO	07 01 1421 00	
MODELO DO PINO	F (18GA.)	
COMPRIMENTO DO PINO	10mm à 50mm	
CAPACIDADE DO MAGAZINE	100 PINOS	
PRESSÃO MÁXIMA	4,8 à 7,5 BAR	
CONSUMO MÁXIMO DE AR	0,76 PCM	
PESO	1,3 kg	

## PREGADORES



### PREGADOR PNEUMÁTICO 550

PREGO 32mm ATÉ 57mm

#### INFORMAÇÕES TÉCNICAS SGT-1455

CÓDIGO	07 01 1455 00
DIÂMETRO DO PREGO	MIN: 2,1mm - MÁX: 2,3 CAB: 5,5mm - 5,7mm
COMPRIMENTO DO PREGO	32mm à 57mm
CAPACIDADE DO MAGAZINE	400 PREGOS
PRESSÃO MÁXIMA	8,3 BAR
CONSUMO MÁXIMO DE AR	1,5 PCM
PESO	2,68 kg



### PREGADOR PNEUMÁTICO 700

PREGO 45mm ATÉ 70mm

#### INFORMAÇÕES TÉCNICAS SGT-1470

CÓDIGO	07 01 1470 00
DIÂMETRO DO PREGO	MIN: 2,3mm - MÁX: 2,9 CAB: 5,7mm - 7,0mm
COMPRIMENTO DO PREGO	45mm à 70mm
CAPACIDADE DO MAGAZINE	225 à 300 PREGOS
PRESSÃO MÁXIMA	8,3 BAR
CONSUMO MÁXIMO DE AR	1,5 PCM
PESO	3,5 kg



### PREGADOR PNEUMÁTICO CN80

PREGO 57mm ATÉ 80mm

#### INFORMAÇÕES TÉCNICAS SGT-1480

CÓDIGO	07 01 1480 00
DIÂMETRO DO PREGO	MIN: 2,5mm - MÁX: 3,1 CAB: 6mm - 7mm
COMPRIMENTO DO PREGO	57mm à 80mm
CAPACIDADE DO MAGAZINE	200 à 350 PREGOS
PRESSÃO MÁXIMA	8,3 BAR
CONSUMO MÁXIMO DE AR	1,5 PCM
PESO	3,5 kg

## LINHA PRO



## PARAFUSADEIRAS E FURADEIRAS



#### INFORMAÇÕES TÉCNICAS SGT-7101-PRO

CÓDIGO	07 03 7101 00
VELOCIDADE	2 VELOCIDADES
VEL. REVERSÍVEL	SIM
ROTAÇÃO POR MINUTO	0-300/ 1.300 RPM
TORQUE MÁXIMO	28 Nm
CAPACIDADE DO MANDRIL	3/8" - 10mm

#### FERRAMENTA À BATERIA

LI-ION 1.5Ah | 12V

#### ACESSÓRIOS DE REPOSIÇÃO

BATERIA  
CÓD.: 0767710101  
CARREGADOR  
CÓD.: 0767710122



#### INFORMAÇÕES TÉCNICAS SGT-7102-PRO

CÓDIGO	07 03 7102 00
VELOCIDADE	2 VELOCIDADES
VEL. REVERSÍVEL	SIM
ROTAÇÃO POR MINUTO	0-300 / 1.300 RPM
TORQUE MÁXIMO	28 Nm
CAPACIDADE DO MANDRIL	3/8" - 10mm

#### FERRAMENTA À BATERIA

LI-ION 1.5Ah | 12V



MALETA COM  
1 BATERIA E 1 CARREGADOR



#### ACESSÓRIOS DE REPOSIÇÃO

BATERIA  
CÓD.: 0767710101  
CARREGADOR  
CÓD.: 0767710122



***BALANCIM***

**03**

**LINHA 2026**

- ✓ Balancim Profissional
- ✓ Balancim Industrial

## BALANCIM

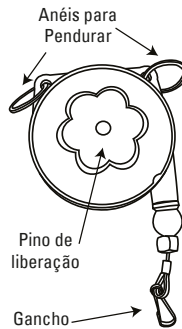
**BALANCIM**

0,6 à 3 kg

CÓD.: 07 61 1000 01

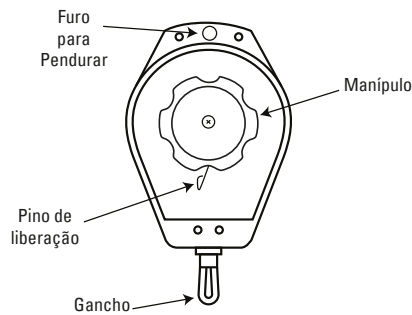
**ESPECIFICAÇÕES**Capacidade: 0,6 - 3 kg;  
Comprimento do cabo: 2 metros.**BALANCIM PROFISSIONAL**

3 à 5 kg

CÓD.: 07 61 1135 00

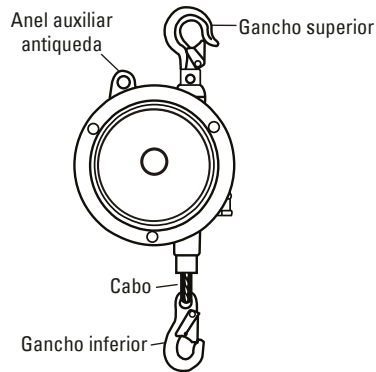
**ESPECIFICAÇÕES**Capacidade: 3 - 5 kg;  
Comprimento do cabo: 1,35 metros;  
Peso aproximado: 0,400 kg.**BALANCIM INDUSTRIAL**

3 à 5 kg

CÓD.: 07 61 1135 01

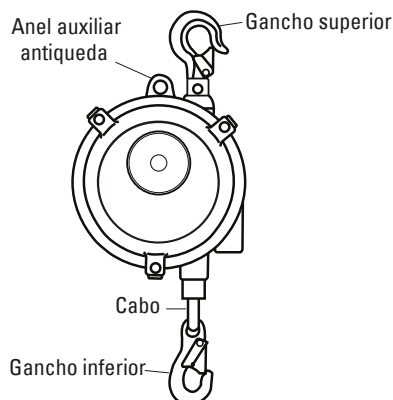
**ESPECIFICAÇÕES**Capacidade: 3 - 5 kg;  
Comprimento do cabo: 1,5 metros;  
Peso aproximado: 1,5 kg.**BALANCIM INDUSTRIAL**

5 à 9 kg

CÓD.: 07 61 1159 00

**ESPECIFICAÇÕES**Capacidade: 5 - 9 kg;  
Comprimento do cabo: 1,5 metros;  
Peso aproximado: 3,8 kg.

**TALHAS  
MANUAIS**

**04**

**LINHA 2026**

✓ Talhas Manuais

## TALHAS MANUAIS



## QUADRO DE ESPECIFICAÇÃO

MODELO	0614010301	0614010302	0614010303	
		0614010501	0614010502	0614010503
CAPACIDADE DE SUSPENSÃO (kgf)	1000	2000	3000	
ESFORÇO NECESSÁRIO MÁXIMO (N)	304	304	343	
NÚMERO DE CORRENTES DE CARGA	1	1	2	
TIPO DE CORRENTE	elo	elo	elo	
CORRENTE DE CARGA (mm)	6 x 18	8 x 24	8 x 24	
CORRENTE DE LEVANTE (mm)	5 x 25 x 17	5 x 25 x 17	5 x 25 x 17	
ALTURA DE ELEVAÇÃO	3/5 metros	3/5 metros	3/5 metros	
PESO APROXIMADO (kg)	11/14	17/22	23/28	
DIMENSÕES	A	126	141	141
	B	147	183	183
	H	306	368	486
	D	32	36	46

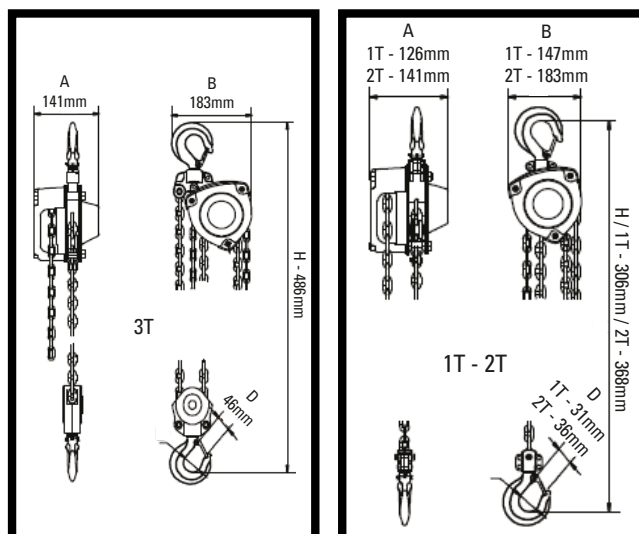

## APLICAÇÃO

- Produto ideal para elevação e movimentação de cargas ou objetos;
- Sua corrente permite elevações de alta resistência;
- Pode ser utilizado em fábricas, obras, armazéns, instalação de equipamentos, carga e descarga, linhas de montagem, etc.

## 1 TONELADA

A - 126mm  
B - 147mm  
D - 31mm  
H - 306mm

## 2 TONELADAS

A - 141mm  
B - 183mm  
D - 36mm  
H - 368mm

## 3 TONELADAS

A - 141mm  
B - 183mm  
D - 46mm  
H - 486mm

## CARACTERÍSTICAS

- Corrente que cumpre totalmente com os padrões internacionais EN818-7, grau G80.
- Gancho de alta resistência que gira 360 graus com trava de segurança.
- Design moderno e movimento suave da corrente manual.
- Sistema automático de dupla lingueta com rolos guia duplos, oferecendo segurança e confiabilidade.
- Carga de teste de 150%, coeficiente de segurança de pelo menos 4:1;
- Atende EN13157 (Euro), ASME B30.16 (American), AS1418.2 (Australian) e outros padrões.

**REMOÇÃO**

**05**

**LINHA 2026**

- ✓ Esmerilhadeiras Pneumáticas
- ✓ Esmerilhadeiras Elétricas
- ✓ Retíficas
- ✓ Marteletes

## ESMERILHADEIRAS PNEUMÁTICAS



2"  
ENTRADA DE AR  
1/4" NPT

INFORMAÇÕES TÉCNICAS SGT-0409

CÓDIGO	07 01 0409 00
DIÂMETRO DO DISCO	2"
ROSCA DO EIXO	3/8" X 24
VELOCIDADE LIVRE	15.000 RPM
POTÊNCIA	0,5 HP
CONSUMO MÁXIMO DE AR	4 PCM
PESO	0,700 kg



5"  
ENTRADA DE AR  
1/4" NPT

INFORMAÇÕES TÉCNICAS SGT-0411

CÓDIGO	07 01 0411 05
DIÂMETRO DO DISCO	5"
ROSCA DO EIXO	M14 X 2,0
VELOCIDADE LIVRE	11.000 RPM
POTÊNCIA	0,5 HP
CONSUMO MÁXIMO DE AR	14 PCM
PESO	1,6 kg



5"  
ENTRADA DE AR  
1/4" NPT

INFORMAÇÕES TÉCNICAS SGT-0412

CÓDIGO	07 01 0412 00
DIÂMETRO DO DISCO	5"
ROSCA DO EIXO	M14 X 2,0
VELOCIDADE LIVRE	12.000 RPM
POTÊNCIA	1,2 HP
CONSUMO MÁXIMO DE AR	14 PCM
PESO	2,0 kg



5"  
ENTRADA DE AR  
1/4" NPT

INFORMAÇÕES TÉCNICAS SGT-0415

CÓDIGO	07 01 0415 00
DIÂMETRO DO DISCO	5"
ROSCA DO EIXO	5/8" X 11
VELOCIDADE LIVRE	10.000 RPM
POTÊNCIA	1,2 HP
CONSUMO MÁXIMO DE AR	18 PCM
PESO	1,4 kg



7"  
ENTRADA DE AR  
1/4" NPT

INFORMAÇÕES TÉCNICAS SGT-0421

CÓDIGO	07 01 0421 00
DIÂMETRO DO DISCO	7"
ROSCA DO EIXO	5/8" X 11
VELOCIDADE LIVRE	7.500 RPM
POTÊNCIA	1,2 HP
CONSUMO MÁXIMO DE AR	15 PCM
PESO	3,5 kg



7"  
ENTRADA DE AR  
3/8" NPT

INFORMAÇÕES TÉCNICAS SGT-0422

CÓDIGO	07 01 0422 00
DIÂMETRO DO DISCO	7"
ROSCA DO EIXO	M14 X 2,0
VELOCIDADE LIVRE	8.400 RPM
POTÊNCIA	2,2 HP
CONSUMO MÁXIMO DE AR	37 PCM
PESO	3,3 kg



7"  
ENTRADA DE AR  
3/8" NPT

INFORMAÇÕES TÉCNICAS SGT-0423

CÓDIGO	07 01 0423 00
DIÂMETRO DO DISCO	7"
ROSCA DO EIXO	5/8" X 11
VELOCIDADE LIVRE	7.500 RPM
POTÊNCIA	2,5 HP
CONSUMO MÁXIMO DE AR	25 PCM
PESO	3,3 kg



7"  
ENTRADA DE AR  
3/8" NPT

INFORMAÇÕES TÉCNICAS SGT-0425

CÓDIGO	07 01 0425 00
DIÂMETRO DO DISCO	7"
ROSCA DO EIXO	5/8" X 11
VELOCIDADE LIVRE	6.000 RPM
POTÊNCIA	3 HP
CONSUMO MÁXIMO DE AR	21,6 PCM
PESO	4,5 kg

# ESMERILHADEIRAS ELÉTRICAS



5"

## ESMERILHADEIRA ANGULAR 5" - 1020W

<b>CÓD.:</b> 0702440601	<b>CÓD.:</b> 0702440600
<b>TENSÃO</b> 127V	<b>TENSÃO</b> 220V
<b>EMBALAGEM</b> 1 UND	<b>EMBALAGEM</b> 1 UND

<b>INFORMAÇÕES TÉCNICAS</b>	<b>SGT-4406</b>
<b>TENSÃO</b>	Versão 127V e 220V
<b>DIÂMETRO DO DISCO</b>	125mm / 5"
<b>ROSCA DO EIXO</b>	M14
<b>VELOCIDADE</b>	3.000 à 11.000 RPM
<b>POTÊNCIA</b>	1020W
<b>FREQUÊNCIA</b>	60 Hz



5"

## ESMERILHADEIRA ANGULAR 5" - 1400W

<b>CÓD.:</b> 0702440701	<b>CÓD.:</b> 0702440700
<b>TENSÃO</b> 127V	<b>TENSÃO</b> 220V
<b>EMBALAGEM</b> 1 UND	<b>EMBALAGEM</b> 1 UND

<b>INFORMAÇÕES TÉCNICAS</b>	<b>SGT-4407</b>
<b>TENSÃO</b>	Versão 127V e 220V
<b>DIÂMETRO DO DISCO</b>	125mm / 5"
<b>ROSCA DO EIXO</b>	M14
<b>VELOCIDADE</b>	3.000 à 11.000 RPM
<b>POTÊNCIA</b>	1400W
<b>FREQUÊNCIA</b>	60 Hz



7"

## ESMERILHADEIRA ANGULAR 7" - 2200W

<b>CÓD.:</b> 0702440801	<b>CÓD.:</b> 0702440800
<b>TENSÃO</b> 127V	<b>TENSÃO</b> 220V
<b>EMBALAGEM</b> 1 UND	<b>EMBALAGEM</b> 1 UND

<b>INFORMAÇÕES TÉCNICAS</b>	<b>SGT-4408</b>
<b>TENSÃO</b>	Versão 127V e 220V
<b>DIÂMETRO DO DISCO</b>	180mm / 7"
<b>ROSCA DO EIXO</b>	M14
<b>VELOCIDADE</b>	8.000 RPM
<b>POTÊNCIA</b>	2200W
<b>FREQUÊNCIA</b>	60 Hz



9"

## ESMERILHADEIRA ANGULAR 9" - 2200W

<b>CÓD.:</b> 0702440901	<b>CÓD.:</b> 0702440900
<b>TENSÃO</b> 127V	<b>TENSÃO</b> 220V
<b>EMBALAGEM</b> 1 UND	<b>EMBALAGEM</b> 1 UND

<b>INFORMAÇÕES TÉCNICAS</b>	<b>SGT-4409</b>
<b>TENSÃO</b>	Versão 127V e 220V
<b>DIÂMETRO DO DISCO</b>	230mm / 9"
<b>ROSCA DO EIXO</b>	M14
<b>VELOCIDADE</b>	6.500 RPM
<b>POTÊNCIA</b>	2200W
<b>FREQUÊNCIA</b>	60 Hz



9"

## ESMERILHADEIRA ANGULAR 9" - 2800W

<b>CÓD.:</b> 0702441001	<b>CÓD.:</b> 0702441000
<b>TENSÃO</b> 127V	<b>TENSÃO</b> 220V
<b>EMBALAGEM</b> 1 UND	<b>EMBALAGEM</b> 1 UND

<b>INFORMAÇÕES TÉCNICAS</b>	<b>SGT-4410</b>
<b>TENSÃO</b>	Versão 127V e 220V
<b>DIÂMETRO DO DISCO</b>	230mm / 9"
<b>ROSCA DO EIXO</b>	M14
<b>VELOCIDADE</b>	6.500 RPM
<b>POTÊNCIA</b>	2800W
<b>FREQUÊNCIA</b>	60 Hz

# RETÍFICAS



ENTRADA DE AR  
1/4" NPT

## MICRO RETÍFICA

INFORMAÇÕES TÉCNICAS		SGT-0625
CÓDIGO	07 01 0625 00	
CONSUMO MÁXIMO DE AR	4 PCM - 115 L/min	
PRESSÃO DE TRABALHO	6.2 bar / 90 psi	
VELOCIDADE LIVRE	54.000 RPM	
ENTRADA DE AR	1/4" NPT	
PINÇA PARA EIXOS	1.8" / 3,8 mm	
MANGUEIRA DE AR	3/8" / 10	
DIMENSÕES (C x L)	130 x 16 mm	
PESO	0,150 kg	



ENTRADA DE AR  
1/4" NPT

ACOMPANHA  
2 CHAVES DE MÃO  
1 PINÇA 6mm (1/4")  
1 NIPLE

INFORMAÇÕES TÉCNICAS		SGT-0615
CÓDIGO	07 01 0615 00	
EIXO	1/4" (PINÇA)	
VELOCIDADE LIVRE	22.000 RPM	
POTÊNCIA	0,3 HP	
CONSUMO MÁXIMO DE AR	5 PCM	
PESO	0,550 kg	



ENTRADA DE AR  
1/4" NPT

ACOMPANHA

5 PONTAS ABRASIVAS 3mm (1/8")  
5 PONTAS ABRASIVAS 6mm (1/4")  
1 PINÇA 3mm (1/8")

1 PINÇA 6mm (1/4")  
2 CHAVES DE MÃO  
1 NIPLE

INFORMAÇÕES TÉCNICAS		SGT-0615K
CÓDIGO	07 01 0615 05	
EIXO	1/4" (PINÇA)	
VELOCIDADE LIVRE	22.000 RPM	
POTÊNCIA	0,3 HP	
CONSUMO MÁXIMO DE AR	5 PCM	
PESO	0,550 kg	



ENTRADA DE AR  
1/4" NPT



COM SILENCIADOR

INFORMAÇÕES TÉCNICAS		SGT-0616
CÓDIGO	07 01 0616 00	
EIXO	1/4" (PINÇA)	
VELOCIDADE LIVRE	20.000 RPM	
POTÊNCIA	0,6 HP	
CONSUMO MÁXIMO DE AR	5 PCM	
PESO	0,550 kg	



ENTRADA DE AR  
1/4" NPT

COM DOIS ROLAMENTOS FRONTAIS

INFORMAÇÕES TÉCNICAS		SGT-0617
CÓDIGO	07 01 0617 00	
EIXO	1/4" (PINÇA)	
VELOCIDADE LIVRE	22.000 RPM	
POTÊNCIA	0,5 HP	
CONSUMO MÁXIMO DE AR	3,5 PCM	
PESO	0,600 kg	



ENTRADA DE AR  
1/4" NPT

ACOMPANHA

1 PINÇA 6MM (1/4") - COD.: 07 51 0610 24  
1 CHAVE ANGULAR - COD.: 07 51 0610 27  
1 CHAVE RETA - COD.: 07 51 0610 28

INFORMAÇÕES TÉCNICAS		SGT-0610
CÓDIGO	07 01 0610 00	
EIXO	1/4" (PINÇA)	
VELOCIDADE LIVRE	22.000 RPM	
POTÊNCIA	0,5 HP	
CONSUMO MÁXIMO DE AR	5 PCM	
PESO	0,530 kg	



ENTRADA DE AR  
1/4" NPT

SEM ENGRENAGENS

INFORMAÇÕES TÉCNICAS		SGT-0642
CÓDIGO	07 01 0642 00	
EIXO	1/4" (PINÇA)	
VELOCIDADE LIVRE	25.000 RPM	
POTÊNCIA	0,3 HP	
CONSUMO MÁXIMO DE AR	10 PCM	
PESO	0,700 kg	



ENTRADA DE AR  
1/4" NPT

✓ LINHA INDUSTRIAL 1HP

INFORMAÇÕES TÉCNICAS		SGT-0613
CÓDIGO	07 01 0613 00	
EIXO	1/4" (PINÇA)	
VELOCIDADE LIVRE	20.000 RPM	
POTÊNCIA	1 HP	
CONSUMO MÁXIMO DE AR	6,8 PCM	
PESO	0,800 kg	



ENTRADA DE AR  
1/4" NPT

✓ LINHA INDUSTRIAL 1HP

INFORMAÇÕES TÉCNICAS		SGT-0614
CÓDIGO	07 01 0614 00	
EIXO	1/4" (PINÇA)	
VELOCIDADE LIVRE	20.000 RPM	
POTÊNCIA	1 HP	
CONSUMO MÁXIMO DE AR	6,8 PCM	
PESO	1,2 kg	

## RETÍFICAS

### ACESSÓRIOS DE REPOSIÇÃO P/ ROLOC



CÓDIGO: 07 51 0621 07  
DIÂMETRO: 50mm / 2"  
EMBALAGEM: 1 UND



CÓDIGO: 07 51 0620 26  
DIÂMETRO: 76mm / 3"  
EMBALAGEM: 1 UND

### ACESSÓRIOS DE REPOSIÇÃO P/ RETÍFICA



07 51 0610 24 Pinça 1/4" Para SGT-0610  
07 51 0610 37 Pinça 1/8" Para SGT-0610  
07 51 0610 38 Pinça 3mm Para SGT-0610  
07 51 0610 39 Pinça 6mm Para SGT-0610  
07 51 0613 23 Pinça 1/4" Para SGT-0613

## MARTELETES



### ● ENCAIXE REDONDO

INFORMAÇÕES TÉCNICAS	SGT-1512R
CÓDIGO	07 01 1512 00
CONSUMO MÁXIMO DE AR	2,3 PCM
PRESSÃO DE TRABALHO	6.2 bar / 90 psi
IMPACTO	3.500 IPM
ENCAIXE DO CINZEL	10,2 mm
CURSO DO PISTÃO	43 mm
COMPRIMENTO	160 mm
PESO	1,2 kg



### ● ENCAIXE SEXTAVADO

INFORMAÇÕES TÉCNICAS	SGT-1512H
CÓDIGO	07 01 1512 05
CONSUMO MÁXIMO DE AR	2,3 PCM
PRESSÃO DE TRABALHO	6.2 bar / 90 psi
IMPACTO	3.500 IPM
ENCAIXE DO CINZEL	10,2 mm
CURSO DO PISTÃO	43 mm
COMPRIMENTO	160 mm
PESO	1,2 kg



### ● ENCAIXE REDONDO

INFORMAÇÕES TÉCNICAS	SGT-1513R
CÓDIGO	07 01 1513 00
CONSUMO MÁXIMO DE AR	2,3 PCM
PRESSÃO DE TRABALHO	6.2 bar / 90 psi
IMPACTO	3.500 IPM
ENCAIXE DO CINZEL	10,2 mm
CURSO DO PISTÃO	66 mm
COMPRIMENTO	200 mm
PESO	1,5 kg



### ● ENCAIXE SEXTAVADO

INFORMAÇÕES TÉCNICAS	SGT-1513H
CÓDIGO	07 01 1513 01
CONSUMO MÁXIMO DE AR	2,3 PCM
PRESSÃO DE TRABALHO	6.2 bar / 90 psi
IMPACTO	3.500 IPM
ENCAIXE DO CINZEL	10,2 mm
CURSO DO PISTÃO	66 mm
COMPRIMENTO	200 mm
PESO	1,5 kg



\*NÃO ACOMPANHA CINZÉIS

### ● ENCAIXE REDONDO

INFORMAÇÕES TÉCNICAS	SGT-1514R
CÓDIGO	07 01 1514 00
CONSUMO MÁXIMO DE AR	2,3 PCM
PRESSÃO DE TRABALHO	6.2 bar / 90 psi
IMPACTO	3.500 IPM
TIPO DE ENCAIXE DO CINZEL	10,2 mm
CURSO DO PISTÃO	66 mm
COMPRIMENTO	200 mm
PESO	1,6 kg



\*NÃO ACOMPANHA CINZÉIS

### ● ENCAIXE SEXTAVADO

INFORMAÇÕES TÉCNICAS	SGT-1514H
CÓDIGO	07 01 1514 01
CONSUMO MÁXIMO DE AR	2,3 PCM
PRESSÃO DE TRABALHO	6.2 bar / 90 psi
IMPACTO	3.500 IPM
TIPO DE ENCAIXE DO CINZEL	10,2 mm
CURSO DO PISTÃO	66 mm
COMPRIMENTO	200 mm
PESO	1,6 kg

## MARTELETES



INFORMAÇÕES TÉCNICAS	SGT-1515
CÓDIGO	07 01 1515 00
CONSUMO MÁXIMO DE AR	3 PCM
PRESSÃO DE TRABALHO	6.2 bar / 90 psi
IMPACTO	5.400 IPM
TIPO DE ENCAIXE	REDONDO
CURSO DO PISTÃO	31 mm
COMPRIMENTO	170 mm
PESO	0,400 kg



INFORMAÇÕES TÉCNICAS	SGT-1516
CÓDIGO	07 01 1516 00
CONSUMO MÁXIMO DE AR	2 PCM
PRESSÃO DE TRABALHO	6.2 bar / 90 psi
IMPACTO	4.000 IPM
TIPO DE ENCAIXE	REDONDO
CURSO DO PISTÃO	32 mm
COMPRIMENTO	187 mm
PESO	1,1 kg



**ENGATE RÁPIDO  
PARA MARTELETES**  
CÓD.: 07 52 1513 15

### ACESSÓRIOS DE REPOSIÇÃO SGT-1512R / SGT-1512H

0752151207 - Mola para martetele pneumático  
0752151232 - Cinzel Talhadeira Curto **Redondo**  
0752151233 - Cinzel Ponteira Curto **Redondo**  
0752151234 - Cinzel Talhadeira Curto **Sextavado**  
0752151235 - Cinzel Ponteira Curto **Sextavado**

### ACESSÓRIOS DE REPOSIÇÃO SGT-1513R / SGT-1513H

0752151207 - Mola para martetele pneumático  
0752151220 - Cinzel Talhadeira Longo **Redondo**  
0752151221 - Cinzel Ponteira Longo **Redondo**  
0752151230 - Cinzel Talhadeira Longo **Sextavado**  
0752151231 - Cinzel Ponteira Longo **Sextavado**

### ACESSÓRIOS DE REPOSIÇÃO SGT-1514R / SGT-1514H

0752151207 - Mola para martetele pneumático  
0752151220 - Cinzel Talhadeira Longo **Redondo**  
0752151221 - Cinzel Ponteira Longo **Redondo**  
0752151230 - Cinzel Talhadeira Longo **Sextavado**  
0752151231 - Cinzel Ponteira Longo **Sextavado**

### ACESSÓRIOS DE REPOSIÇÃO SGT-1515

0751151517 - Mola para martetele pneumático  
0751151518 - Cinzel Talhadeira Longo **Redondo**  
0751151519 - Cinzel Ponteira Longo **Redondo**

## LINHA PRO

**PRO**  
**SGT Σ TOOLS**  
By SIGMA

## ESMERILHADEIRA ELÉTRICA



CÓD.: 0702440001	CÓD.: 0702440000
TENSÃO 110V	TENSÃO 220V
EMBALAGEM 1 UND	EMBALAGEM 1 UND
INFORMAÇÕES TÉCNICAS SGT-4400-PRO	
POTÊNCIA	850W
DIÂMETRO DO DISCO	115mm / 4.1/2"
VELOCIDADE LIVRE	11.000 RPM
EIXO	M14
FREQUÊNCIA	60 Hz
PESO APROXIMADO	1,8 kg



850W



115mm



4.1/2"

**RECAPAGEM**

**06**

**LINHA 2026**

- ✓ Furadeira Reversível
- ✓ Extrusora
- ✓ Retífica Reta
- ✓ Retífica para Pneus

FERRAMENTAS PARA RECAPAGEM



\*Não acompanha mandril.

ENTRADA DE AR  
**1/4"**  
NPT

FURADEIRA/EXTRUSORA (SEM MANDRIL)  
UTILIZADA COMO EXTRUSORA

INFORMAÇÕES TÉCNICAS	SGT-0235
CÓDIGO	07 01 0235 00
CONSUMO MÁXIMO DE AR	14 PCM - 396 L / min
PRESSÃO DE TRABALHO	6.2 bar / 90 psi
VELOCIDADE LIVRE	600 RPM
CAPACIDADE DO MANDRIL	1/2"   13 mm
FAIXA TORQUE	20 Nm
POTÊNCIA	0,5 HP
EIXO	3/8" - 24 FIOS
PESO	1,2 kg



ENTRADA DE AR  
**1/4"**  
NPT

**1 HP**

FURADEIRA/EXTRUSORA (SEM MANDRIL)

INFORMAÇÕES TÉCNICAS	SGT-0236
CÓDIGO	07 01 0236 00
CONSUMO MÁXIMO DE AR	29.7 PCM - 840 L / min
PRESSÃO DE TRABALHO	6.2 bar / 90 psi
VELOCIDADE LIVRE	900 RPM
POTÊNCIA	1HP
ENTRADA DE AR	1/4" NPT
MANGUEIRA DE AR	3/8" - 10 mm
DIMENSÕES (C x L x A)	130 x 40 x 155 mm
PESO	1,3 kg



ENTRADA DE AR  
**1/4"**  
NPT

\*Mangueira de ar e engate não inclusos.

RETÍFICA RETA 1/4" (1HP) 75 D(BA) EXAUSTÃO MANGUEIRA COM SILENCIADOR

INFORMAÇÕES TÉCNICAS	SGT-0613S
CÓDIGO	07 01 0613 01
CONSUMO MÁXIMO DE AR	6,8 PCM - 150 L / min
PRESSÃO DE TRABALHO	6.2 bar / 90 psi
VELOCIDADE LIVRE	20.000 RPM
POTÊNCIA	1 HP
ENTRADA DE AR	1/4" NPT
MANGUEIRA DE AR	3/8" - 10 mm
DIMENSÕES (C x L x A)	199 x 48 x 75 mm
PESO	0,800 kg



\*Mangueira de ar e engate não inclusos.

RETÍFICA RETA 1/4" PLUS - EXAUSTÃO MANGUEIRA COM SILENCIADOR - 0.5HP

ENTRADA DE AR  
**1/4"**  
NPT

HEAVY DUTY

**DOIS ROLAMENTOS FRONTAIS**

INFORMAÇÕES TÉCNICAS	SGT-0617S
CÓDIGO	07 01 0617 01
CONSUMO MÁXIMO DE AR	3,5 PCM - 99 L / min
PRESSÃO DE TRABALHO	6.2 bar / 90 psi
VELOCIDADE LIVRE	22.000 RPM
POTÊNCIA	0.5 HP
ENTRADA DE AR	1/4" NPT
MANGUEIRA DE AR	3/8" - 10 mm
DIMENSÕES (C x L x A)	178 x 64 x 40 mm
PESO	0,600 kg



ENTRADA DE AR  
**1/4"**  
NPT

\*Mangueira de ar e engate não inclusos.

RETÍFICA P/ PNEUS (TIRE BUFFER) EXAUSTÃO MANGUEIRA C/ SILENCIADOR

INFORMAÇÕES TÉCNICAS	SGT-0635S
CÓDIGO	07 01 0635 01
CONSUMO MÁXIMO DE AR	4 PCM - 113 L / min
PRESSÃO DE TRABALHO	6.2 bar / 90 psi
VELOCIDADE LIVRE	2.600 RPM
ENCAIXE	7/16" HEX - 11 mm
ENTRADA DE AR	1/4" NPT
MANGUEIRA DE AR	3/8" - 10 mm
DIMENSÕES (C x L x A)	212 x 68 x 68 mm
PESO	0,700 kg



ENTRADA DE AR  
**1/4"**  
NPT

RETÍFICA PARA PNEUS

INFORMAÇÕES TÉCNICAS	SGT-0635
CÓDIGO	07 01 0635 00
CONSUMO MÁXIMO DE AR	4 PCM - 113 L / min
PRESSÃO DE TRABALHO	6.2 bar / 90 psi
VELOCIDADE LIVRE	2.600 RPM
ENCAIXE	7/16" HEX - 11 mm
ROSCA DO EIXO	3/8" X 24 FIOS - 15 mm
ENTRADA DE AR	1/4" NPT
DIMENSÕES (C x L x A)	212 x 68 x 68 mm
PESO	0,500 kg

SGT  $\Sigma$  TOOLS  
By SIGMA

SGT  $\Sigma$  TOOLS **PRO**  
By SIGMA

***CORTE***

**07**

**LINHA 2026**

- ✓ Serra
- ✓ Serra Industrial
- ✓ Cortadores de Disco
- ✓ Serra Mármore
- ✓ Serra Tico-Tico

## SERRAS



ENTRADA DE AR  
**1/4"**  
NPT

**INFORMAÇÕES TÉCNICAS SGT-1210**

CÓDIGO	07 01 1210 00
CAPACIDADE DE CORTE	1,5 mm
VELOCIDADE	10.000 RPM
CURSO	10 mm
CONSUMO MÁXIMO DE AR	5,5 PCM
PESO	0,620 kg



ENTRADA DE AR  
**1/4"**  
NPT

**INDUSTRIAL**
**INFORMAÇÕES TÉCNICAS SGT-1212**

CÓDIGO	07 01 1212 00
CAPACIDADE DE CORTE	10 mm
VELOCIDADE	5.000 RPM
CURSO	25 mm
CONSUMO MÁXIMO DE AR	11 PCM
PESO	0,960 kg

**INFORMAÇÕES TÉCNICAS SGT-1215**

CÓDIGO	07 01 1215 00
CAPACIDADE DE CORTE	25mm (ALUM.) / 20mm (AÇO)
VELOCIDADE	1.500 BPM
CURSO	45 mm
CONSUMO MÁXIMO DE AR	5 PCM
PESO	2,5 kg

ENTRADA DE AR  
**1/4"**  
NPT

**INDUSTRIAL****SABRE**

## CORTADORES DE DISCO (CUT-OFF)



ENTRADA DE AR  
**1/4"**  
NPT

**INFORMAÇÕES TÉCNICAS SGT-0441**

CÓDIGO	07 01 0441 00
DIÂMETRO DO DISCO	3"
ROSCA DO EIXO	3/8"
VELOCIDADE LIVRE	20.000 RPM
POTÊNCIA	-
CONSUMO MÁXIMO DE AR	5 PCM
PESO	0,830 kg



ENTRADA DE AR  
**1/4"**  
NPT

**INFORMAÇÕES TÉCNICAS SGT-0442**

CÓDIGO	07 01 0442 00
DIÂMETRO DO DISCO	3"
ROSCA DO EIXO	3/8"
VELOCIDADE LIVRE	18.000 RPM
POTÊNCIA	0,6 HP
CONSUMO MÁXIMO DE AR	14 PCM
PESO	0,930 kg

## SERRA MÁRMORE ELÉTRICA



SGT-5200-PRO / 220V		SGT-5200-PRO / 127V	
<b>CÓDIGO</b>	07 02 5200 00	<b>CÓDIGO</b>	07 02 5200 01
INFORMAÇÕES TÉCNICAS		SGT-5200-PRO	
<b>POTÊNCIA</b>	1300W		
<b>DIAM. DO DISCO</b>	100mm - 4.3/8"		
<b>CAPACIDADE DE CORTE</b>	32 mm		
<b>VELOCIDADE LIVRE</b>	3.000 - 13.800 RPM		
<b>FREQUÊNCIA</b>	60 Hz		
<b>PESO APROXIMADO</b>	2,7 kg		



**110mm**



**1300W**

## SERRA TICO-TICO



SGT-5221-PRO / 220V		SGT-5221-PRO / 127V	
<b>CÓDIGO</b>	07 02 5201 00	<b>CÓDIGO</b>	07 02 5201 01
INFORMAÇÕES TÉCNICAS		SGT-5221-PRO	
<b>VELOCIDADE</b>	0-3000 RPM		
<b>TENSÃO</b>	Modelo 127V e Modelo 220V		
<b>POTÊNCIA</b>	500W		
<b>PROF. MÁXIMA DE CORTE</b>	55 mm		
<b>DIMENSÕES (C x L x A)</b>	183 x 60 x 200 mm		
<b>PESO APROXIMADO</b>	1,36 kg		



**ROTAÇÃO  
POR MINUTO**  
3.000 RPM



**PODER DE  
CORTE**  
55mm



**POTÊNCIA**  
500W



**FREQUÊNCIA**  
60Hz

**FERRAMENTAS  
A ÚMIDO**

**08**

**LINHA 2026**

- ✓ Lixadeira Pneumática
- ✓ Lixadeira Elétrica
- ✓ Serra Mármore

**FERRAMENTAS PNEUMÁTICAS À ÚMIDO**



ENTRADA DE AR  
**1/4"**  
NPT

**USO A ÚMIDO**

**ALTA ROTAÇÃO**

LIXADEIRA

INFORMAÇÕES TÉCNICAS	SGT-0331
CÓDIGO	07 01 0331 00
CONSUMO MÁXIMO DE AR	15 PCM - 424 L / min
PRESSÃO DE TRABALHO	6.2 bar / 90 psi
VELOCIDADE LIVRE	11.000 RPM
DIÂMETRO DO PRATO	4" / 100 mm
EIXO ROSCADO	M14 X 2,0
POTÊNCIA	1 HP
NÍVEL DE RUÍDO	85 DB(A)
VIBRAÇÃO	<2,5 m/s <sup>2</sup>
ENTRADA DE AR	1/4" NPT
MANGUEIRA DE AR	3/8" / 10 mm
DIMENSÕES (C x L x A)	280 X 80 X 130 mm
PESO	2,0 kg



ENTRADA DE AR  
**1/4"**  
NPT

**USO A ÚMIDO**

**ALTA ROTAÇÃO**

SERRA MÁRMORE

INFORMAÇÕES TÉCNICAS	SGT-1220
CÓDIGO	07 01 1220 00
CONSUMO MÁXIMO DE AR	18 PCM - 509 L / min
PRESSÃO DE TRABALHO	6.2 bar / 90 psi
VELOCIDADE LIVRE	13.000 RPM
DIÂMETRO DO DISCO	110 mm
EIXO	20 mm
POTÊNCIA	1,30 HP
NÍVEL DE RUÍDO	85 DB(A)
VIBRAÇÃO	<2,5 m/s <sup>2</sup>
ENTRADA DE AR	1/4" NPT
MANGUEIRA DE AR	3/8" / 10 mm
DIMENSÕES (C x L x A)	234 X 130 X 112 mm
PESO	2,2 kg

**LIXADEIRA ELÉTRICA À ÚMIDO**



**USO A ÚMIDO**

**ALTA ROTAÇÃO**

ACESSÓRIO  
**SUORTE VELCRADO - SGT-4310**  
CÓD.: 0754431025

INFORMAÇÕES TÉCNICAS	SGT-4310
CÓDIGO	07 02 4310 00
TENSÃO	220V
EIXO	M14
FREQUÊNCIA	60 Hz
POTÊNCIA	1.400W
VELOCIDADE LIVRE	1.100 à 8.100 RPM
PESO	2,5 kg



**ACESSÓRIO DE REPOSIÇÃO - ESCOVAS DE CARVÃO**  
**SGT-4310 - CÓD.: 07 54 4310 99**

**DISJUNTOR PRCD**

Equipada com disjuntor de segurança que desliga automaticamente se ocorrer elevada variação de tensão evitando choque elétrico.



**ACESSÓRIOS**

- 1 Manípulo;
- 1 Disco velcrado 4";
- 1 Par escovas de carvão;
- 1 Rabicho para mangueira de água;
- 1 Protetor para disco;
- 1 Chave para disco.

**OFFSHORE**

**09**

**LINHA 2026**

✓ Desincrustadores

**DESINCRUSTADORES**



ENTRADA DE AR  
**1/4"**  
NPT

INFORMAÇÕES TÉCNICAS		SGT-1615
CÓDIGO		07 01 1615 00
Ø DAS AGULHAS		3 mm
NÚMERO DE AGULHAS		28un
VELOCIDADE LIVRE		4.500 BPM
CONSUMO MÁXIMO DE AR		8 PCM
COMPRIMENTO		340 mm
PESO		3,4 kg

**ACESSÓRIOS DE REPOSIÇÃO**



0751161523 - Agulhas em aço 2mm x 180mm (caixa com 100un).  
0751161505 - Agulhas em aço 3mm x 180mm (caixa com 100un).  
0751161524 - Agulhas em aço 4mm x 180mm (caixa com 50un).

**ACESSÓRIOS DE REPOSIÇÃO PARA SGT-1615**



0751161525 - Suporte para 66 agulhas 2mm (img.1)  
0751161504 - Suporte para 28 agulhas 3mm (img.2)  
0751161526 - Suporte para 14 agulhas de 4mm (img.3)  
0751161506 - Base de impacto das agulhas (img.4)  
0751161507 - Pistão (img.5)



ENTRADA DE AR  
**1/4"**  
NPT

INFORMAÇÕES TÉCNICAS		SGT-1616
CÓDIGO		07 01 1616 00
Ø DAS AGULHAS		3 mm
NÚMERO DE AGULHAS		28un
VELOCIDADE LIVRE		3.500 BPM
CONSUMO MÁXIMO DE AR		8 PCM
COMPRIMENTO		450 mm
PESO		3,4 kg

**CONSUMÍVEIS DISPONÍVEIS PARA SGT-1616**

**CARÇAÇA SGT-1616 (313)**

CÓD.: 07 51 1616 01

**PORTA AGULHAS 3mm SGT-1616 (348)**

CÓD.: 07 51 1616 04

**PUNHO SGT-1616 (017)**

CÓD.: 07 51 1616 07

**MARTELO SGT-1616 (350)**

CÓD.: 07 51 1616 02

**TUBO INTERMEDIÁRIO SGT-1616 (311)**

CÓD.: 07 51 1616 05

**PORCA DE FECHAR SGT-1616 (314)**

CÓD.: 07 51 1616 08

**EMBOLO SGT-1616 (312)**

CÓD.: 07 51 1616 03

**MOLA DE PRESSÃO SGT-1616 (306)**

CÓD.: 07 51 1616 06

**CONJUNTO VÁLVULA-GATILHO SGT-1616 (18 à 28)**

CÓD.: 07 51 1616 09

DEMAIS PEÇAS CONSULTE VISTAS EXPLODIDAS

# DESINCRUSTADORES



ENTRADA DE AR  
1/4"  
NPT

INFORMAÇÕES TÉCNICAS		SGT-1620
CÓDIGO	07 01 1620 00	
Ø DOS ÊMBOS	30 mm	
NÚMERO DE ÊMBULOS	1un	
VELOCIDADE DE GOLPE	3.900 BPM	
CONSUMO MÁXIMO DE AR	4.8 PCM	
COMPRIMENTO	500 mm	
PESO	2,0 kg	



ENTRADA DE AR  
1/4"  
NPT

## ANTI-VIBRAÇÃO

INFORMAÇÕES TÉCNICAS		SGT-1621
CÓDIGO	07 01 1621 00	
Ø DOS ÊMBOS	30 mm	
NÚMERO DE ÊMBULOS	1un	
VELOCIDADE DE GOLPE	3.900 BPM	
CONSUMO MÁXIMO DE AR	4.8 PCM	
COMPRIMENTO	500 mm	
PESO	2,0 kg	



ENTRADA DE AR  
1/4"  
NPT

INFORMAÇÕES TÉCNICAS		SGT-1622
CÓDIGO	07 01 1622 00	
Ø DOS ÊMBOS	22 mm	
NÚMERO DE ÊMBOS	3un	
VELOCIDADE DE GOLPE	9.000 BPM	
CONSUMO MÁXIMO DE AR	10.3 PCM	
COMPRIMENTO	340 mm	
PESO	3,0 kg	



ENTRADA DE AR  
1/4"  
NPT

INFORMAÇÕES TÉCNICAS		SGT-1630
CÓDIGO	07 01 1630 00	
Ø DOS ÊMBOS	25 à 35 mm	
VELOCIDADE LIVRE	3.000 à 5.000 RPM	
CONSUMO MÁXIMO DE AR	10.3 PCM	
COMPRIMENTO	360 mm	
PESO	4,5 kg	



ENTRADA DE AR  
1/4"  
NPT

INFORMAÇÕES TÉCNICAS		SGT-1623
CÓDIGO	07 01 1623 00	
Ø DOS ÊMBOS	28 mm	
NÚMERO DE ÊMBOS	11un	
VELOCIDADE DE GOLPE	4.000 BPM	
CONSUMO MÁXIMO DE AR	10,3 PCM	
COMPRIMENTO	670 mm	
PESO	40 kg	



DEMAIS PEÇAS CONSULTE VISTAS EXPLODIDAS

**LIXAMENTO**

**10**

**LINHA 2026**

- ✓ Lixadeiras Orbitais Hookit
- ✓ Lixadeiras
- ✓ Lixadeiras Elétricas

## LIXADEIRAS ORBITAIS (HOOKIT)



INFORMAÇÕES TÉCNICAS		SGT-0318-SA
CÓDIGO		07 01 0318 00
DIÂMETRO DO PRATO		5"
ÓRBITA		3/16" - 5 mm
Ø EIXO		5/16" X 24 FIOS
POTÊNCIA		0.5
CONSUMO MÁXIMO DE AR		9 PCM
VELOCIDADE LIVRE		11.000 RPM
PESO		0,800 kg



INFORMAÇÕES TÉCNICAS		SGT-0319
CÓDIGO		07 01 0319 01
DIÂMETRO DO PRATO		6"
ÓRBITA		3/16" - 5 mm
Ø EIXO		5/16" X 24 FIOS
POTÊNCIA		0.5
CONSUMO MÁXIMO DE AR		9 PCM
VELOCIDADE LIVRE		11.000 RPM
PESO		0,850 kg



INFORMAÇÕES TÉCNICAS		SGT-0319-SA
CÓDIGO		07 01 0319 00
DIÂMETRO DO PRATO		6"
ÓRBITA		3/16" - 5 mm
Ø EIXO		5/16" X 24 FIOS
POTÊNCIA		0.5
CONSUMO MÁXIMO DE AR		9 PCM
VELOCIDADE LIVRE		11.000 RPM
PESO		0,850 kg



ACESSÓRIO  
SUPORTE VELCRADO 1-1/4" - SGT-0308  
CÓD.: 0751030835

INFORMAÇÕES TÉCNICAS		SGT-0308
CÓDIGO		07 01 0308 00
DIÂMETRO DO PRATO		1.1/4"
ÓRBITA		3/16" X 5 mm
Ø EIXO		ROLOC
POTÊNCIA		-
CONSUMO MÁXIMO DE AR		2 PCM
VELOCIDADE LIVRE		8.000 RPM
PESO		0,500 kg



1.1/4"



INFORMAÇÕES TÉCNICAS		SGT-0309
CÓDIGO		07 01 0309 00
DIÂMETRO DO PRATO		3"
ÓRBITA		3/16" X 5mm
Ø EIXO		5/16" X 24 FIOS
POTÊNCIA		-
CONSUMO MÁXIMO DE AR		4,5 PCM
VELOCIDADE LIVRE		12.000 RPM
PESO		0,769 kg



3"



5"

INFORMAÇÕES TÉCNICAS		SGT-0314
CÓDIGO		07 01 0314 00
DIÂMETRO DO PRATO		5"
ÓRBITA		3/16" X 5mm
Ø EIXO		5/16" X 24 FIOS
POTÊNCIA		0,5 HP
CONSUMO MÁXIMO DE AR		9 PCM
VELOCIDADE LIVRE		10.000 RPM
PESO		0,700 kg



ACESSÓRIOS  
SUPORTE VELCRADO - SGT-0315  
CÓD.: 07510301509  
SUPORTE VELCRADO - SGT-0315  
CÓD.: 0751030835

INFORMAÇÕES TÉCNICAS		SGT-0315
CÓDIGO		07 01 0315 00
DIÂMETRO DO PRATO		6"
ÓRBITA		3/16" X 5 mm
Ø EIXO		5/16" X 24 FIOS
POTÊNCIA		0,5 HP
CONSUMO MÁXIMO DE AR		9 PCM
VELOCIDADE LIVRE		10.000 RPM
PESO		0,700 kg



6"

# LIXADEIRAS



 **ALTA ROTAÇÃO**

3" 4" 5" ENTRADA DE AR  
1/4" NPT

INFORMAÇÕES TÉCNICAS		SGT-0362B
CÓDIGO	07 01 0362 03	
DIÂMETRO DO PRATO	3" / 4" / 5"	
DIÂMETRO DOS DISCOS	75 mm / 115 mm / 125 mm	
POTÊNCIA	-	
CONSUMO MÁXIMO DE AR	4 PCM	
VELOCIDADE LIVRE	18.000 RPM	
PESO	1,0 kg	



ACESSÓRIO  
**SUPORE VELCRADO - SGT-0320**  
CÓD.: 0751032101

ENTRADA DE AR  
1/4" NPT  
7"

INFORMAÇÕES TÉCNICAS		SGT-0320
CÓDIGO	07 01 0320 00	
DIÂMETRO DO PRATO	7"	
Ø EIXO	M14 X 2,0	
POTÊNCIA	0,8 HP	
CONSUMO MÁXIMO DE AR	14 PCM	
VELOCIDADE LIVRE	4.500 RPM	
PESO	2,07 kg	



ENTRADA DE AR  
1/4" NPT  
7"

INFORMAÇÕES TÉCNICAS		SGT-0350
CÓDIGO	07 01 0350 00	
DIÂMETRO DO PRATO	7"	
Ø EIXO	5/8" X 11 FIOS	
POTÊNCIA	0,8 HP	
CONSUMO MÁXIMO DE AR	14 PCM	
VELOCIDADE LIVRE	5.000 RPM	
PESO	2,2 kg	



ACESSÓRIO  
**SUPORE VELCRADO 3" - SGT-0325**  
CÓD.: 0751032501

ENTRADA DE AR  
1/4" NPT  
**ROLOC**

INFORMAÇÕES TÉCNICAS		SGT-0325
CÓDIGO	07 01 0325 00	
DIÂMETRO DO PRATO	3" / 75 mm	
ÓRBITA / Ø EIXO	-	
POTÊNCIA	0,3 HP	
CONSUMO MÁXIMO DE AR	3,5 PCM	
VELOCIDADE LIVRE	20.000 RPM	
PESO	0,700 kg	

## LIXADEIRAS DE CINTA

**10MM**ENTRADA  
DE AR  
**1/4"**  
NPT**INFORMAÇÕES TÉCNICAS SGT-0391**

<b>CÓDIGO</b>	07 01 0391 00
<b>DIÂMETRO DA CINTA</b>	0,4 x 13" pol / 10 x 330 mm
<b>ÓRBITA / Ø EIXO</b>	-
<b>POTÊNCIA</b>	-
<b>CONSUMO MÁXIMO DE AR</b>	7 PCM
<b>VELOCIDADE LIVRE</b>	16.000 RPM
<b>PESO</b>	1,1 kg

**20MM**ENTRADA  
DE AR  
**1/4"**  
NPT**INFORMAÇÕES TÉCNICAS SGT-0392**

<b>CÓDIGO</b>	07 01 0392 00
<b>DIÂMETRO DA CINTA</b>	0,8 x 20,5" pol / 20 x 520 mm
<b>ÓRBITA / Ø EIXO</b>	-
<b>POTÊNCIA</b>	-
<b>CONSUMO MÁXIMO DE AR</b>	7 PCM
<b>VELOCIDADE LIVRE</b>	16.000 RPM
<b>PESO</b>	1,1 kg

**10MM**ENTRADA  
DE AR  
**1/4"**  
NPT**INFORMAÇÕES TÉCNICAS SGT-0393**

<b>CÓDIGO</b>	07 01 0393 00
<b>DIÂMETRO DA CINTA</b>	0,4 x 13" pol / 10 x 330 mm
<b>PRESSÃO DE TRABALHO</b>	6,2 bar / 90 psi
<b>ENTRADA DE AR</b>	1/4" pol
<b>MANGUEIRA DE AR</b>	3/8" pol / 10mm
<b>CONSUMO MÁXIMO DE AR</b>	9,2 PCM / 260 l/min
<b>VELOCIDADE LIVRE</b>	20.000 RPM
<b>DIMENSÃO APROX. (C x L)</b>	315 x 90 mm
<b>PESO</b>	0,950 kg

**20MM**ENTRADA  
DE AR  
**1/4"**  
NPT**INFORMAÇÕES TÉCNICAS SGT-0394**

<b>CÓDIGO</b>	07 01 0394 00
<b>DIÂMETRO DA CINTA</b>	0,8 x 20,5" pol / 20 x 520 mm
<b>PRESSÃO DE TRABALHO</b>	6,2 bar / 90 psi
<b>ENTRADA DE AR</b>	1/4" pol
<b>MANGUEIRA DE AR</b>	3/8" pol / 10mm
<b>CONSUMO MÁXIMO DE AR</b>	4 PCM / 113 l/min
<b>VELOCIDADE LIVRE</b>	18.000 RPM
<b>DIMENSÃO APROX. (C x L)</b>	270 x 90 mm
<b>PESO</b>	1,500 kg

### LIXADEIRAS ORBITAIS (HOOKIT)



6"

COM ASPIRAÇÃO

ENTRADA DE AR 1/4" NPT

ACESSÓRIO

SUPORTE VELCRADO - MXT-0311  
CÓD.: 0754031101

#### INFORMAÇÕES TÉCNICAS MXT-0311

CÓDIGO	07 01 0311 03
DIÂMETRO DO PRATO	6"
ÓRBITA	5 mm
Ø EIXO	5/16" X 24 FIOS
CONSUMO MÁXIMO DE AR	9 PCM
VELOCIDADE LIVRE	10.000 RPM
PESO	1,14 kg

6"

ENTRADA DE AR 1/4" NPT

#### INFORMAÇÕES TÉCNICAS MXT-0311-SA

CÓDIGO	07 01 0311 02
DIÂMETRO DO PRATO	6"
ÓRBITA	5 mm
Ø EIXO	5/16" X 24 FIOS
CONSUMO MÁXIMO DE AR	9 PCM
VELOCIDADE LIVRE	10.000 RPM
PESO	1,04 kg

## LINHA PRO

### LIXADEIRAS ELÉTRICAS



SGT-4321-PRO / 220V

CÓDIGO 07 02 4321 00

SGT-4321-PRO / 127V

CÓDIGO 07 02 4321 01

#### INFORMAÇÕES TÉCNICAS SGT-4321-PRO

VELOCIDADE	13.000 RPM
VOLTAGEM	Modelo 127V e Modelo 220V
POTÊNCIA	200W
DIMENSÕES (C x L x A)	135 x 110 x 130 mm
PESO APROXIMADO	1,8 kg



FERRAMENTA COMPACTA



VELOCIDADE DE ROTAÇÃO 13.000 RPM



CABO DE 2 METROS



PROTEÇÃO CONTRA POEIRA



SGT-4322-PRO / 220V

CÓDIGO 07 02 4322 00

SGT-4322-PRO / 127V

CÓDIGO 07 02 4322 01

#### INFORMAÇÕES TÉCNICAS SGT-4322-PRO

VELOCIDADE	12.000 RPM
VOLTAGEM	Modelo 127V e Modelo 220V
POTÊNCIA	280W
DIMENSÕES (C x L x A)	260 x 90 x 150 mm
PESO APROXIMADO	1,48 kg



FERRAMENTA COMPACTA



VELOCIDADE DE ROTAÇÃO 12.000 RPM



CABO DE 2 METROS



FREQUÊNCIA DE 60Hz

***FUNILARIA***

**11**

***LINHA 2026***

- ✓ Despontadeiras
- ✓ Faca Removedora de Para-brisa
- ✓ Puxador Martelinho de Ouro
- ✓ Desbastadora
- ✓ Filme de Mascaramento Eletroestático

**DESPONTEADEIRAS**



INFORMAÇÕES TÉCNICAS		SGT-0810
CÓDIGO		07 01 0810 00
ENCAIXE DA PONTEIRA		Ø8
POTÊNCIA		0,6 HP
VELOCIDADE LIVRE		2.000 RPM
CONSUMO MÁXIMO DE AR		13 PCM
ENTRADA DE AR		1/4" NPT
PESO		1,4 kg

INFORMAÇÕES TÉCNICAS		SGT-0811
CÓDIGO		07 01 0811 00
ENCAIXE DA PONTEIRA		Ø8
POTÊNCIA		-
VELOCIDADE LIVRE		650 RPM
CONSUMO MÁXIMO DE AR		6 PCM
ENTRADA DE AR		1/4" NPT
PESO		2,1 kg

**ACESSÓRIOS DISPONÍVEIS**



FRESA PARA DESPONTEADEIRA Ø8mm  
CÓD.: 07 51 0810 51  
FRESA PARA DESPONTEADEIRA Ø6,5mm  
CÓD.: 07 51 0810 53

**FACA REMOVEDORA DE PARA-BRISAS**



INFORMAÇÕES TÉCNICAS		SGT-0910
CÓDIGO		07 01 0910 00
ÂNGULO DA OSCILAÇÃO		3°
POTÊNCIA		0,5 HP
VELOCIDADE LIVRE		20.000 RPM
CONSUMO MÁXIMO DE AR		14 PCM
ENTRADA DE AR		1/4" NPT
PESO		1,03 kg

**ACESSÓRIOS DISPONÍVEIS PARA FACA DE PARA-BRISA**

07 51 0910 90 Lâmina Reta Rebaixada 57mm	07 51 0910 91 Lâmina Reta Curta 35mm	07 51 0910 92 Lâmina Curva 30mm	07 51 0911 04 Lâmina Reta Rebaixada 90mm
07 51 0911 05 Lâmina Anzol 18mm	07 51 0911 06 Lâmina Anzol 24mm	07 51 0911 07 Lâmina Anzol 36mm	07 51 0911 08 Lâmina Anzol 63mm
07 51 0911 09 Lâmina Anzol 90mm	07 51 0911 10 Lâmina Raspadora 8mm	07 51 0911 11 Lâmina Reta Dentada 35mm	07 51 0911 12 Lâmina Reta Inclinada 35mm

**SOLAPADEIRA**



INFORMAÇÕES TÉCNICAS		SGT-9900
CÓDIGO		07 01 9900 01
CAPACIDADE DA CHAPA		0,8 mm à 1,4 mm
ESPESSURA DA FLANGE		12 mm
CONSUMO MÁXIMO DE AR		4 PCM
ENTRADA DE AR		1/4" NPT
COMPRIMENTO		254 mm
PESO		1,3 kg

## PUXADOR MARTELINHO DE OURO



INFORMAÇÕES TÉCNICAS	SGT-9920
CÓDIGO	07 01 9920 00
BASES	3" - 4" - 5"
CONSUMO DE AR INSTANTÂNEO	13,8 PCM
PRESSÃO DE TRABALHO	6,2 bar / 90 psi
MANGUEIRA DE AR	3/8" / 10 mm
ENTRADA DE AR	1/4" NPT
COMPRIMENTO	1.120 mm
PESO	3,36 kg

## DESBASTADORA



INFORMAÇÕES TÉCNICAS	SGT-0630
CÓDIGO	07 01 0630 00
ROSCA DO EIXO	-
VELOCIDADE LIVRE	3.500 RPM
POTÊNCIA	0,5 HP
MANGUEIRA DE AR	3/8" / 10 mm
ENTRADA DE AR	1/4" NPT
CONSUMO MÁXIMO DE AR	11,5 PCM
PESO	1,1 kg

### CONSUMÍVEIS DISPONÍVEIS PARA DESBASTADORA



- CÓD.: 0751063101 Escova Metálica Fina 11mm
- CÓD.: 0751063102 Escova Metálica Fina 23mm
- CÓD.: 0751063103 Escova Metálica Grossa 11mm
- CÓD.: 0751063104 Escova Metálica Grossa 23mm
- CÓD.: 0751063107 Roda de Borracha
- CÓD.: 0751063108 Roda de Borr. p/ Pinturas Base D'água
- CÓD.: 0751063105 Adaptador p/ Escova Metálica 11mm
- CÓD.: 0751063106 Adaptador p/ Escova Metálica 23mm

### CONSUMÍVEIS DISPONÍVEIS PARA REMOVEDOR DE ADESIVOS



07 62 11 0001  
Disco Removedor de Adesivos Liso



07 62 11 0002  
Disco Removedor de Adesivos Dentado Refrigerado

## FILME MASCARAMENTO ELETROESTÁTICO



CÓDIGO	TAMANHO
19 01 0411 20	1,1m X 20m
19 01 0414 20	1,4m X 20m
19 01 0427 20	2,7m X 20m



*Ideal para*

- Automotivo
- Construção Civil
- Industrial
- Doméstico



*Características*

- Filme plástico eletrostático que se molda automaticamente à superfície;
- Fita crepe integrada;
- Resistente até 120°C.

# ***ESTÉTICA AUTOMOTIVA***

# **12**

## ***LINHA 2026***

- ✓ Lixadeira Pneumática
- ✓ Politriz Pneumática
- ✓ Politrizes Elétricas Rotativas
- ✓ Politrizes Elétricas Roto Orbitais
- ✓ Politrizes à Bateria
- ✓ Discos
- ✓ Pratos
- ✓ Suportes
- ✓ Interfaces
- ✓ Boinas
- ✓ Espumas

## LIXADEIRA PNEUMÁTICA DETALHAMENTO - LINHA INDUSTRIAL



30mm  
ÓRBITA: 3/32" (3mm)

ENTRADA  
DE AR  
1/4"  
NPT

ACESSÓRIOS

**SUPORTE VELCRADO - SGT-0307**  
CÓD.: 751030743  
**SUPORTE VELCRADO (30MM) - SGT-0307**  
CÓD.: 751030748  
**SUPORTE VELCRADO (VINIL) - SGT-0307**  
CÓD.: 751030749

INDUSTRIAL

INFORMAÇÕES TÉCNICAS		SGT-0307
CÓDIGO		07 01 0307 00
ÓRBITA		3 mm (3/32")
DIÂMETRO DO PRATO		30 mm
ROSCA DO EIXO		M10 X 1,25
CONSUMO MÁXIMO DE AR		2 PCM
VELOCIDADE LIVRE		12.000 RPM
POTÊNCIA		0,4 HP
PESO		0,650 kg

## POLTRIZES PNEUMÁTICAS DETALHAMENTO - LINHA INDUSTRIAL



ENTRADA  
DE AR  
1/4"  
NPT

ACESSÓRIO

**SUPORTE VELCRADO 3" - SGT-1116**  
CÓD.: 0751111632

INDUSTRIAL

INFORMAÇÕES TÉCNICAS		SGT-1116
CÓDIGO		07 01 1116 00
ÓRBITA		-
DIÂMETRO DO PRATO		3"
ROSCA DO EIXO		5/16" X 24 FIOS
CONSUMO MÁXIMO DE AR		2,7 PCM
VELOCIDADE LIVRE		5.000 RPM
POTÊNCIA		0,38 HP
PESO		0,680 kg



ENTRADA  
DE AR  
1/4"  
NPT

ACESSÓRIOS

**SUPORTE VELCRADO 2" - SGT-1120**  
CÓD.: 0751112061  
**SUPORTE VELCRADO (1-3/16)" - SGT-1120**  
CÓD.: 0751112062

**NANO POLTRIZ**



**ÓRBITA 3MM e 15MM LIVRE**

INDUSTRIAL

INFORMAÇÕES TÉCNICAS		SGT-1120
CÓDIGO		07 01 1120 00
ÓRBITA		3 mm e 15 mm
DIÂMETRO DO PRATO		30 mm / 50 mm
ROSCA DO EIXO		5/16" X FIOS
CONSUMO MÁXIMO DE AR		2 PCM - 57 L/MIN
VELOCIDADE LIVRE		5.000 RPM
POTÊNCIA		0,3 HP
PESO		1,0 kg



ENTRADA  
DE AR  
1/4"  
NPT

INDUSTRIAL

INFORMAÇÕES TÉCNICAS		SGT-1117
CÓDIGO		07 01 1117 00
ÓRBITA		-
DIÂMETRO DO PRATO		3" / 75 mm
ROSCA DO EIXO		3/8" X FIOS
CONSUMO MÁXIMO DE AR		4 PCM
VELOCIDADE LIVRE		5.000 RPM
POTÊNCIA		0,4 HP
PESO		0,730 kg

## LIXADEIRA PNEUMÁTICA DETALHAMENTO - LINHA PROFISSIONAL



ENTRADA DE AR  
1/4"  
NPT

2" / 3"

ÓRBITA: 3/32" (3mm)

2" / 3"

PROFISSIONAL

### INFORMAÇÕES TÉCNICAS SGT-0305

CÓDIGO	07 01 0305 00
ÓRBITA	3 mm / (3/32")
DIÂMETRO DO PRATO	2" / 3"
ROSCA DO EIXO	M6 X 1,0
CONSUMO MÁXIMO DE AR	6 PCM
VELOCIDADE LIVRE	15.000 RPM
POTÊNCIA	0,3 HP
PESO	0,700 kg

## POLTRIZES PNEUMÁTICAS DETALHAMENTO - LINHA PROFISSIONAL



ENTRADA DE AR  
1/4"  
NPT

3"

PROFISSIONAL

### INFORMAÇÕES TÉCNICAS SGT-1115

CÓDIGO	07 01 1115 00
ÓRBITA	-
DIÂMETRO DO PRATO	3" / 75 mm
ROSCA DO EIXO	M6 X 1,0
CONSUMO MÁXIMO DE AR	2,7 PCM
VELOCIDADE LIVRE	3.000 RPM
POTÊNCIA	0,3 HP
PESO	0,680 kg



ENTRADA DE AR  
1/4"  
NPT

3"

PROFISSIONAL

### INFORMAÇÕES TÉCNICAS SGT-1119

CÓDIGO	07 01 1119 00
ÓRBITA	-
DIÂMETRO DO PRATO	3" / 75 mm
ROSCA DO EIXO	3/8" X 24 FIOS
CONSUMO MÁXIMO DE AR	3,5 PCM
VELOCIDADE LIVRE	5.000 RPM
POTÊNCIA	-
PESO	0,650 kg

ACESSÓRIO

**SUPORTE VELCRADO - SGT-1119**  
CÓD.: 0751111901

**SEM COROA E PINHÃO**

Proporciona maior vida útil e menos manutenção!

## POLITRIZES ELÉTRICAS ROTATIVAS

## ROTATIVA 5" - RED&amp;SHINE

SGT-5126

1.400W



180°  
CARÇA TRASEIRA  
GIRATÓRIA EM 180°.  
PARA MAIOR FLEXIBILIDADE  
DURANTE O USO.

Cabo de  
**5 METROS**  
Siliconado

CÓD.: 0702512600

TENSÃO 127V

EMBALAGEM 1 UND

CÓD.: 0702512601

TENSÃO 220V

EMBALAGEM 1 UND

## INFORMAÇÕES TÉCNICAS SGT-5126

TENSÃO	MODELO 127V E 220V
VELOCIDADE LIVRE	600 à 3.000 RPM
DIÂMETRO DO PRATO DO SUPORTE	5" / 125 mm
EIXO ROSCADO	M14
POTÊNCIA	1.400W
FREQUÊNCIA	60 Hz
ÓRBITA	-
DIMENSÕES (C x L x A)	400 x 90 x 90 mm
PESO	3,2 kg

## ROTATIVA 5" DETAIL - RED&amp;SHINE

SGT-5127

1.200W



Cabo de  
**5 METROS**  
Siliconado

CÓD.: 0702512700

TENSÃO 127V

EMBALAGEM 1 UND

CÓD.: 0702512701

TENSÃO 220V

EMBALAGEM 1 UND

## INFORMAÇÕES TÉCNICAS SGT-5127

TENSÃO	MODELO 127V E 220V
VELOCIDADE LIVRE	600 à 3.000 RPM
DIÂMETRO DO PRATO DO SUPORTE	5" / 125 mm
EIXO ROSCADO	M14
POTÊNCIA	1.200W
FREQUÊNCIA	60 Hz
ÓRBITA	-
DIMENSÕES (C x L x A)	400 x 90 x 90 mm
PESO	2,6 kg

## POLITRIZ ROTATIVA BRUSHLESS 5"

SGT-5145

1.400W



Cabo emborrachado

**7 METROS**

Removível

1.400W

5"

ROTAÇÃO MÁXIMA  
2.500BRUSHLESS  
Motor Digital

ATÉ 20%  
Mais produtividade  
nos trabalhos

CÓD.: 0702514500

VOLTAGEM 220V

EMBALAGEM 1 UND

## INFORMAÇÕES TÉCNICAS SGT-5145

VELOCIDADE LIVRE	800 à 2.500 RPM
DIÂMETRO DO PRATO	5" / 125 mm
EIXO ROSCADO	-
POTÊNCIA	1400W
FREQUÊNCIA	60 Hz
DIMENSÕES (C x L x A)	440 x 90 x 120 mm
PESO APROXIMADO	2,3 kg

## MINI POLITRIZ DETAIL

SGT-5114

CÓD.: 0702511400

EMBALAGEM 1 UND

## INFORMAÇÕES TÉCNICAS SGT-5114

EIXO ROSCADO	5/8"
ROTAÇÃO MÁXIMA	20.000 RPM
DIMENSÕES (C x L x A)	110 X 70 X 250 mm
PESO	0,300 kg



## ACESSÓRIOS INCLUSOS (20 PEÇAS)

- 1 Pad com Velcro de 1";
- 2 Jogos de Boínas 1" de espuma:
  - Azul - Super Agressiva;
  - Verde - Agressiva;
  - Amarela - Refino;
  - Vermelha - Lustro.
- 1 Jogo de Cones e 1 jogo de Pirulitos:
  - Roxo - Corte;
  - Amarelo - Refino;
  - Cinza - Lustro.
- 2 Boínas 1" de Lã.
- 2 Boínas 1" de Feltro;
- 1 Boína de Lã para locais de difícil acesso.

# POLITRIZES ELÉTRICAS ROTO ORBITAIS

## ROTO ORBITAL 3"

**SGT-5108** ⚡ **780W**



ACESSÓRIO  
SUPORTE VELCRADO - SGT-5108  
CÓD.: 0754510839

Cabo de  
**5 METROS**  
Siliconado

ÓRBITA LIVRE  
**8mm**

<b>CÓD.:</b> 0702510801	
TENSÃO	127V
EMBALAGEM	1 UND

<b>CÓD.:</b> 0702510800	
TENSÃO	220V
EMBALAGEM	1 UND

INFORMAÇÕES TÉCNICAS	SGT-5108
VELOCIDADE LIVRE	1.500 à 5.000 RPM
DIÂMETRO DO PRATO	3" / 75 mm
EIXO ROSCADO	M14
POTÊNCIA	780W
FREQUÊNCIA	60 Hz
ÓRBITA	8 mm
DIMENSÕES (C x L x A)	310 x 125 x 85 mm
PESO APROXIMADO	2,0 kg

## MINI POLITRIZ SMART CHANGE

**SGT-5109** ⚡ **780W**



ACESSÓRIOS  
SUPORTE VELCRADO 1,2" - SGT-5109  
CÓD.: 0754510949  
SUPORTE VELCRADO 2" - SGT-5109  
CÓD.: 0754510950  
SUPORTE VELCRADO 3" - SGT-5109  
CÓD.: 0754510951

ÓRBITAS  
**8mm**  
**12mm**



<b>CÓD.:</b> 0702510901	
TENSÃO	127V
EMBALAGEM	1 UND

<b>CÓD.:</b> 0702510900	
TENSÃO	220V
EMBALAGEM	1 UND

INFORMAÇÕES TÉCNICAS	SGT-5109
VELOCIDADE LIVRE	1.500 à 5.000 RPM
DIÂMETRO DO PRATO	1.2" / 2" / 3"
POTÊNCIA	780W
FREQUÊNCIA	60 Hz
ÓRBITA	8 mm / 12 mm
DIMENSÕES (C x L x A)	325 x 100 x 80 mm
PESO APROXIMADO	2,0 kg

## ROTO ORBITAL 5" RED&SHINE - 12mm

**SGT-5106** ⚡ **710W**



ÓRBITA LIVRE  
**12mm**

<b>CÓD.:</b> 0702510601	
TENSÃO	127V
EMBALAGEM	1 UND

<b>CÓD.:</b> 0702510600	
TENSÃO	220V
EMBALAGEM	1 UND

INFORMAÇÕES TÉCNICAS	SGT-5106
VELOCIDADE LIVRE	2.200 à 6.300 RPM
DIÂMETRO DO PRATO	5" / 125 mm
EIXO ROSCADO	M8
POTÊNCIA	710W
FREQUÊNCIA	60 Hz
ÓRBITA	12 mm
DIMENSÕES (C x L x A)	480 x 135 x 120 mm
PESO APROXIMADO	2,5 kg

## ROTO ORBITAL RED&SHINE

**SGT-5116P** ⚡ **1200W**



*Premium Version*

ÓRBITA LIVRE  
**15mm**

ACESSÓRIO  
SUPORTE VELCRADO - SGT-5116P  
CÓD.: 0754511601P

<b>CÓD.:</b> 0702511605	
TENSÃO	127V
EMBALAGEM	1 UND

<b>CÓD.:</b> 0702511604	
TENSÃO	220V
EMBALAGEM	1 UND

INFORMAÇÕES TÉCNICAS	SGT-5116P
TENSÃO	MODELO 127V E 220V
VELOCIDADE LIVRE	2.000 à 5.800 RPM
DIÂMETRO DO PRATO DO SUPORTE	5" / 125 mm
POTÊNCIA	1200W
FREQUÊNCIA	60 Hz
ÓRBITA	15 mm
DIMENSÕES APROX. (C x L x A)	435 X 120 X 150 mm
PESO	3,0 kg

## POLITRIZES ELÉTRICAS ROTO ORBITAIS

### ROTO ORBITAL 5" RED&SHINE - 15mm

**SGT-5116** **900W**



ÓRBITA LIVRE  
**15mm**

<b>CÓD.: 0702511601</b>	<b>CÓD.: 0702511600</b>
TENSÃO 110V	TENSÃO 220V
EMBALAGEM 1 UND	EMBALAGEM 1 UND

INFORMAÇÕES TÉCNICAS <b>SGT-5116</b>	
TENSÃO	MODELO 127V E 220V
VELOCIDADE LIVRE	2.000 à 4.800 RPM
DIÂMETRO DO PRATO DO SUPORTE	5" / 125 mm
EIXO ROSCADO	-
POTÊNCIA	900W
FREQUÊNCIA	60 Hz
ÓRBITA	15 mm
DIMENSÕES (C x L x A)	440 x 80 x 130 mm
PESO	2,8 kg

### ROTO ORBITAL 6" - RED&SHINE - 21mm

**SGT-5122** **900W**



ÓRBITA LIVRE  
**21mm**

<b>CÓD.: 0702512201</b>	<b>CÓD.: 0702512200</b>
TENSÃO 110V	TENSÃO 220V
EMBALAGEM 1 UND	EMBALAGEM 1 UND

INFORMAÇÕES TÉCNICAS <b>SGT-5122</b>	
TENSÃO	MODELO 110V E 220V
VELOCIDADE LIVRE	2.000 à 4.800 RPM
DIÂMETRO DO PRATO DO SUPORTE	6" / 150 mm
EIXO ROSCADO	-
POTÊNCIA	900W
FREQUÊNCIA	60 Hz
ÓRBITA	21 mm
DIMENSÕES (C x L x A)	440 X 80 X 130 mm
PESO	2,8 kg

### POLITRIZ ORBITAL BRUSHLESS 5" - 15mm

**SGT-5140** **1200W**



Cabo emborrachado  
**8 METROS**  
Removível

ÓRBITA LIVRE  
**15mm**

POL  
**5"**

ROTAÇÃO MÁXIMA  
RPM  
**5.000**

BRUSHLESS  
Motor Digital

ACESSÓRIO  
SUPORTE VELCRADO - SGT-5140  
CÓD.: 0754514003

**ATÉ 20%**  
Mais produtividade  
nos trabalhos

<b>CÓD.: 0702514000</b>
TENSÃO 220V
EMBALAGEM 1 UND

INFORMAÇÕES TÉCNICAS <b>SGT-5140</b>	
VELOCIDADE LIVRE	2.500 à 5.000 RPM
DIÂMETRO DO PRATO	5" / 125 mm
EIXO ROSCADO	M8
POTÊNCIA	1200W
FREQUÊNCIA	50 / 60 Hz
ÓRBITA	15 mm
DIMENSÕES (C x L x A)	470 x 90 x 140 mm
PESO APROXIMADO	2,6 kg

### ROTO ORBITAL FORÇADA RED&SHINE 8MM - 5" / 6"

**SGT-5149** **1200W**



ÓRBITA LIVRE  
**8mm**

VELOCIDADE  
CONSTANTE

ACIONAMENTO  
POR ENGRENAGEM

5 METROS  
DE CABO

<b>CÓD.: 0702514901</b>	<b>CÓD.: 0702514900</b>
TENSÃO 127V	TENSÃO 220V
EMBALAGEM 1 UND	EMBALAGEM 1 UND

INFORMAÇÕES TÉCNICAS <b>SGT-5149</b>	
TENSÃO	127V ou 220V
DIÂMETRO DA BOINA	160 mm
DIÂMETRO DO PRATO SUPORTE	5/6" - 127 mm/150 mm
DIÂMETRO DA ÓRBITA	8 mm
POTÊNCIA	1200W
FREQUÊNCIA	60 Hz
VELOCIDADE LIVRE	120-470 RPM
PESO APROXIMADO	2,7 kg

## POLITRIZES ELÉTRICAS ROTO ORBITAIS

### POLITRIZ NANO HÍBRIDA - 3mm/12mm

**SGT-5150**

**65W**



ACESSÓRIO  
 SUPORTE VELCRADO 30mm - SGT-5150  
 CÓD.: 0752013671  
 SUPORTE VELCRADO 50mm - SGT-5150  
 CÓD.: 0754515002



#### Contém

Boinas, Pratos e Escovas

CÓD.: 0702515001

TENSÃO 110V  
 EMBALAGEM 1 UND

CÓD.: 0702515000

TENSÃO 220V  
 EMBALAGEM 1 UND

#### INFORMAÇÕES TÉCNICAS

**SGT-5150**

TENSÃO	MODELO 110V E 220V
VELOCIDADE LIVRE	2.000 à 5.000 RPM
DIÂMETRO DO PRATO DO SUPORTE	1,2" / 30 mm 2,0" / 50 mm
POTÊNCIA	65W
FREQUÊNCIA	60 Hz
ÓRBITA	3 mm e 12 mm
PESO	1,3 kg

## POLITRIZES ELÉTRICAS ROTO ORBITAIS - LINHA COLORS

# SGT Colors

### SGT-5118 - POLITRIZ SGT COLORS 15mm

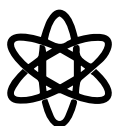

ÓRBITA  
**15mm**



CABO DE  
**5M**



POTÊNCIA  
**1050W**



SUPORTE  
**5"**

#### INFORMAÇÕES TÉCNICAS

MODELO	SGT-5118	FREQUÊNCIA	50/60 Hz
VOLTAGEM	Modelo 110v e 220v	DIÂMETRO DO PRATO SUPORTE	5" /125 mm
DIÂMETRO DA ÓRBITA	15 mm	POTÊNCIA	1050W
PESO APROXIMADO	2,9 kg	VELOCIDADE LIVRE	2500-5500 RPM

**127V**

CÓD.:0702511810

**127V**

CÓD.:0702511811

**127V**

CÓD.:0702511812

**127V**

CÓD.:0702511813

**127V**

CÓD.:0702511814

**127V**

CÓD.:0702511815

**127V**

CÓD.:0702511816

**220V**

CÓD.:0702511820

**220V**

CÓD.:0702511821

**220V**

CÓD.:0702511822

**220V**

CÓD.:0702511823

**220V**

CÓD.:0702511824

**220V**

CÓD.:0702511825

**220V**

CÓD.:0702511826

## POLITRIZES À BATERIA

## POLITRIZ NANO HÍBRIDA À BATERIA - 3mm E 12mm

SGT-8101

300W

ÓRBITA LIVRE

3mm  
12mm

## ACESSÓRIOS

SUPORTE VELCRADO DE 30MM - SGT-8101

CÓD.: 0754810130

SUPORTE VELCRADO DE 50MM - SGT-8101

CÓD.: 0754810131

## ACESSÓRIOS DE REPOSIÇÃO

## BATERIA

CÓD.: 0767810101

## CARREGADOR

CÓD.: 0767810102

CÓD.: 0703810101

TENSÃO	BIVOLT
EMBALAGEM	1 UND

## INFORMAÇÕES TÉCNICAS SGT-8101

TENSÃO	BIVOLT
VELOCIDADE LIVRE	1.000 à 5.000 RPM
DIÂMETRO DO PRATO DO SUPORTE	1,2" / 2"
EIXO ROSCADO	5/16" - 24 FIOS
POTÊNCIA	300W
FREQUÊNCIA	60 Hz
ÓRBITA	3 mm e 12 mm
DIMENSÕES (C x L x A)	320 x 55 x 55 mm
PESO	0,850 kg

## KIT NANO MINI POLITRIZ / NANO POLITRIZ

SGT-8103

NANO POLITRIZ  
45WNANO POLITRIZ  
20WÓRBITA LIVRE  
5mm  
NANO POLITRIZ

CÓD.: 0703810301

TENSÃO	BIVOLT
EMBALAGEM	1 UND

INFORMAÇÕES TÉCNICAS	SGT-8103	NANO POLITRIZ	MINI NANO
TENSÃO		BIVOLT	BIVOLT
VELOCIDADE LIVRE		1.500 à 4.000 RPM	2.700 à 5.400 RPM
DIÂMETRO DO PRATO DO SUPORTE		1"	-
POTÊNCIA		45W	20W
FREQUÊNCIA		60 Hz	60 Hz
ÓRBITA		5 mm	-
DIMENSÕES (C)		340 mm	210 mm
PESO		0,640 kg	0,370 kg

## ACESSÓRIO

SUPORTE VELCRADO 1" - SGT-8103

CÓD.: 0757810302

## ACESSÓRIOS DE REPOSIÇÃO

## BATERIA

CÓD.: 0767810301

## CARREGADOR

CÓD.: 0767810302

POLITRIZ DUAL ACTION 2"/3"  
10mm

SGT-8105

138W

ÓRBITA LIVRE  
10mm

CÓD.: 0703810501

TENSÃO	BIVOLT
EMBALAGEM	1 UND

## INFORMAÇÕES TÉCNICAS SGT-8105

TENSÃO	BIVOLT
VELOCIDADE LIVRE	2.400 à 4.800 RPM
DIÂMETRO DO PRATO DO SUPORTE	3"
POTÊNCIA	138W
FREQUÊNCIA	60 Hz
ÓRBITA	10 mm
DIMENSÕES (C x L x A)	370 x 50 x 80 mm
PESO ≈	0,980 kg

## ACESSÓRIO

SUPORTE VELCRADO 1" - SGT-8105

CÓD.: 0757810502

## ACESSÓRIOS DE REPOSIÇÃO

## BATERIA

CÓD.: 0767810541

## CARREGADOR

CÓD.: 0767810544

POLITRIZ NANO SMART CHANGE



**SGT-8106**

**31,2W**

ÓRBITA  
8mm  
12mm

CÓD.: 0703810600

TENSÃO	BIVOLT
EMBALAGEM	1 UND

INFORMAÇÕES TÉCNICAS **SGT-8106**

TENSÃO	BIVOLT
VELOCIDADE LIVRE	2.500 à 5.800 RPM
DIÂMETRO DO PRATO DO SUPORTE	1" / 2" / 3"
POTÊNCIA	31,2W
FREQUÊNCIA	60 Hz
ÓRBITA	8 mm e 12 mm
DIMENSÕES (C)	280 mm
PESO ≈	1.0 kg

ACESSÓRIOS

- SUPORTE VELCRADO 1" - SGT-8106  
CÓD.: 0757810637
- SUPORTE VELCRADO 2" - SGT-8106  
CÓD.: 0757810638
- SUPORTE VELCRADO 3" - SGT-8106  
CÓD.: 0757810639

ACESSÓRIOS DE REPOSIÇÃO

- BATERIA  
CÓD.: 0757810632
- CARREGADOR  
CÓD.: 0767810640

POLITRIZ BRUSHLESS NANO HÍBRIDA DUAS BATERIAS BIVOLT - 300W  
12V - 6mm E 12mm

**SGT-8110**

**300W**

BRUSHLESS  
SEM ESCOVAS  
Motor Digital

ÓRBITA  
6mm  
12mm



ACESSÓRIOS DE REPOSIÇÃO

- BATERIA  
CÓD.: 0767811001
- CARREGADOR  
CÓD.: 0770811002

CÓD.: 0703811000

TENSÃO	BIVOLT
EMBALAGEM	1 UND

INFORMAÇÕES TÉCNICAS **SGT-8110**

TENSÃO	BIVOLT
VELOCIDADE LIVRE	2.500 à 5.500 RPM
DIÂMETRO DO PRATO DO SUPORTE	1,2" - 2" - 3"
POTÊNCIA	300W
FREQUÊNCIA	60 Hz
ÓRBITA	6 mm e 12 mm
DIMENSÕES (C x L x A)	270 x 55 x 105 mm
PESO ≈	0,800 kg

ROTO ORBITAL 5" - 15mm

**SGT-8116** **600W**

ÓRBITA LIVRE  
15mm

FERRAMENTA À BATERIA  
LI-ION 5.0Ah | 21V

ACESSÓRIOS DE REPOSIÇÃO

- BATERIA  
CÓD.: 0767811501
- CARREGADOR  
CÓD.: 0767811502

ACESSÓRIO

- SUPORTE VELCRADO 1" - SGT-8116  
CÓD.: 0757811602

CÓD.: 0703811600

TENSÃO	BIVOLT
EMBALAGEM	1 UND

INFORMAÇÕES TÉCNICAS **SGT-8116**

TENSÃO	BIVOLT
VELOCIDADE LIVRE	2.000 à 5.500 RPM
DIÂMETRO DO PRATO DO SUPORTE	5" / 125
ÓRBITA	15 mm
BATERIA	21V / 5Ah
PESO DA MÁQUINA (APROXIMADO)	1,7 kg
DIMENSÕES (C x L x A)	370 x 150 x 120 mm



## POLITRIZES ELÉTRICAS ROTATIVAS

## ROTATIVA 7" - SGT-PRO

**SGT-5135** **1400W**

**VELOCIDADE DE ROTAÇÃO**  
800/3000 RPM

**CABO DE**  
2 METROS

**FREQUÊNCIA DE**  
60Hz

CÓD.: 0702513501

TENSÃO 127V

EMBALAGEM 1 UND

CÓD.: 0702513500

TENSÃO 220V

EMBALAGEM 1 UND

## INFORMAÇÕES TÉCNICAS SGT-5135

TENSÃO MODELO 127V E 220V

VELOCIDADE LIVRE 800 à 3.000 RPM

DIÂMETRO DO PRATO DO SUPORTE 7" / 177 mm

POTÊNCIA 1400W

FREQUÊNCIA 60 Hz

DIMENSÕES (C x L x A) 400 x 90 x 90 mm

PESO 2,7 kg

## POLITRIZES ELÉTRICAS ROTO ORBITAIS

## ROTO ORBITAL 5" - SGT-PRO - 15mm

**SGT-5117** **900W**  ÓRBITA 15mm LIVRE

CÓD.: 0702511701

TENSÃO 110V

EMBALAGEM 1 UND

CÓD.: 0702511700

TENSÃO 220V

EMBALAGEM 1 UND

## INFORMAÇÕES TÉCNICAS SGT-5117

TENSÃO MODELO 110V E 220V

VELOCIDADE LIVRE 1.100 à 3.900 RPM

DIÂMETRO DO PRATO DO SUPORTE 5" / 125 mm

EIXO ROSCADO M8

POTÊNCIA 900W

FREQUÊNCIA 60 Hz

ÓRBITA 15 mm

DIMENSÕES (C x L x A) 440 x 80 x 130 mm

PESO 2,6 kg

## ROTO ORBITAL 6" - SGT-PRO - 21mm

**SGT-5123** **900W**  ÓRBITA 21mm LIVRE

CÓD.: 0702512301

TENSÃO 110V

EMBALAGEM 1 UND

CÓD.: 0702512300

TENSÃO 220V

EMBALAGEM 1 UND

## INFORMAÇÕES TÉCNICAS SGT-5123

TENSÃO MODELO 110V E 220V

VELOCIDADE LIVRE 1.100 à 3.900 RPM

DIÂMETRO DO PRATO DO SUPORTE 6" / 150 mm

EIXO ROSCADO M8

POTÊNCIA 900W

FREQUÊNCIA 60 Hz

ÓRBITA 21 mm

DIMENSÕES (C x L x A) 440 x 80 x 130 mm

PESO 2,6 kg

**POLITRIZES ELÉTRICAS ROTO ORBITAIS**

**POLITRIZ ROTO ORBITAL 5" - 15mm**

**PWR-5120**  **900W**



 **5 METROS DE CABO**

 **ÓRBITA LIVRE**  
**15mm**

ACESSÓRIO  
**SUPORTE VELCRADO - PWR-5120**  
CÓD.: 0754512050

<b>CÓD.: 0702512001</b>	<b>CÓD.: 0702512000</b>
TENSÃO 127V	TENSÃO 220V
EMBALAGEM 1 UND	EMBALAGEM 1 UND

INFORMAÇÕES TÉCNICAS		PWR-5120
TENSÃO	MODELO 127V E 220V	
VELOCIDADE LIVRE	2.500 à 5.500 RPM	
DIÂMETRO DO PRATO DO SUPORTE	5" / 125 mm	
POTÊNCIA	900W	
FREQUÊNCIA	60 Hz	
ÓRBITA	15 mm	
DIMENSÕES (C x L x A)	485 x 120 x 140 mm	
PESO (APROXIMADO)	2,8 kg	

## DISCOS VELCRADOS PARA LIXADEIRAS ORBITAIS (HOOKIT)



### Características

- Material do corpo: Poliuretano moldado;
- Material do velcro: Nylon;
- Material da rosca: Aço;
- Material do costado: Nylon.

### Diferenciais

- Pode ser armazenado por longos períodos de até 5 anos, desde que em boas condições de armazenagem, sem perder a força e flexibilidade;
- Balanceados: Sem vibração;
- Alta qualidade de velcro: Vida longa até 5.000 usos.

CÓDIGO	DIÂMETRO	FUROS	ROSCA	PESO	DENSIDADE	ESPESSURA	ROTAÇÃO MÁXIMA
07 52 0136 39	6" / 150 mm	SIM (6)	5/16" (24 FIOS)	0,125 kg	MÉDIA	9,5 mm	12.000 RPM
07 52 0136 45	6" / 150 mm	SIM (53)	5/16" (24 FIOS)	0,125 kg	MÉDIA	9,5 mm	12.000 RPM
07 52 0136 41	6" / 150 mm	NÃO	5/16" (24 FIOS)	0,125 kg	MÉDIA	9,5 mm	12.000 RPM
07 52 0136 42	5" / 125 mm	SIM (5)	5/16" (24 FIOS)	0,100 kg	MÉDIA	9,5 mm	12.000 RPM
07 52 0136 44	5" / 125 mm	SIM (44)	5/16" (24 FIOS)	0,100 kg	MÉDIA	8,5 mm	12.000 RPM
07 52 0136 43	5" / 125 mm	NÃO	5/16" (24 FIOS)	0,100 kg	MÉDIA	9,5 mm	12.000 RPM
07 52 0136 46	3" / 75 mm	NÃO	5/16" (24 FIOS)	0,084 kg	MÉDIA	15 mm	10.000 RPM

## INTERFACES, DISCOS, PRATOS E SUPORTES



INTERFACE 5" E 6"  
8 FUROS E FURO CENTRAL

CÓDIGO	DIÂMETRO	FUROS
07 52 0137 90	5" / 125 mm	8
07 52 0137 91	6" / 150 mm	8



INTERFACE 5" E 6"  
HOOKIT (LIXADEIRA ORBITAL)

CÓDIGO	DIÂMETRO	ESPESSURA	FUROS	DENSIDADE
07 52 0136 82	5" / 125 mm	10 mm	5	MACIA
07 52 0136 83	6" / 150 mm	10 mm	6	MACIA



SUPORTE VELCRADO PARA BOINAS

CÓDIGO	DIÂMETRO	ROSCA	ROTAÇÃO MÁXIMA
07 52 0136 95	4,5" / 115 mm	5/8" - 11	10.000 RPM
07 52 0136 65	5" / 125 mm	5/8" - 11	10.000 RPM
07 52 0136 68	5" / 125 mm	M14	10.000 RPM
07 52 0136 66	6" / 150 mm	5/8" - 11	10.000 RPM
07 52 0136 69	6" / 150 mm	M14	10.000 RPM
07 52 0136 94	7" / 180 mm	5/8" - 11	5.000 RPM
07 52 0136 72	7" / 180 mm	M14	5.000 RPM



SUPORTE 7" (ROSCA 5/8") PARA  
BOINA COM BORDA

CÓDIGO	DIÂMETRO	ROSCA	ROTAÇÃO MÁXIMA
07 52 0136 75	7" / 180 mm	5/8"	5.000 RPM



SUPORTE VELCRADO 1/2" - 2" - 3"

CÓDIGO	DIÂMETRO	ROSCA	ROTAÇÃO MÁXIMA
07 52 0137 89	1,2"	5/16" (24 FIOS)	20.000 RPM
07 52 0137 04	2"	5/16" (24 FIOS)	20.000 RPM
07 52 0137 05	3"	5/16" (24 FIOS)	20.000 RPM
07 52 0136 73	1,2"	M6	20.000 RPM
07 52 0136 70	2"	M6	20.000 RPM
07 52 0136 71	3"	M6	20.000 RPM

## INTERFACES, DISCOS, PRATOS E SUPORTES



**SUPORTE VELCRADO ROSCA M14**

CÓDIGO	DIÂMETRO	ROSCA	ROTAÇÃO MÁXIMA
07 52 0136 97	1/2"	M14	20.000 RPM
07 52 0136 98	2"	M14	20.000 RPM
07 52 0136 99	3"	M14	20.000 RPM



**SUPORTE 3" ROSCA 3/8"**

CÓDIGO	DIÂMETRO	ROSCA	ROTAÇÃO MÁXIMA
07 52 0137 10	3"	3/8"	20.000 RPM



**SUPORTE VELCRADO ROSCA 5/8"**

CÓDIGO	DIÂMETRO	ROSCA	ROTAÇÃO MÁXIMA
07 52 0137 00	1/2"	5/8"	20.000 RPM
07 52 0137 01	2"	5/8"	12.000 RPM
07 52 0137 02	3"	5/8"	12.000 RPM



**SUPORTE  
ENGRENADO 5"**



**SUPORTE  
ENGRENADO 6"**

CÓDIGO	DIÂMETRO
07 52 0136 50	5"
07 52 0136 51	6"



**SUPORTE  
VENTILADO 6"**

**SUPORTE  
VENTILADO 5"**

CÓDIGO	DIÂMETRO DO SUPORTE	ROSCA
07 52 0136 60	5" / 123 mm	5/16" - 24 - M8
07 52 0136 61	6" / 148 mm	5/16" - 24 - M8



**SUPORTE 3" POLITRIZ FORÇADA SGT-5112**  
COD.: 07 52 0136 52



**PRATO SUPORTE 6" PARA LIXADEIRA ROTO  
ORBITAL ELÉTRICA - BOSCH AVE**  
COD.: 07 52 0136 55



**PRATO SUPORTE 5" P/ LIXADEIRA  
ROTO ORBITAL ELÉTRICA - BOSCH AE**  
COD.: 07 52 0136 56



**PRATO SUPORTE 5" PARA LIXADEIRA ROTO  
ORBITAL ELÉTRICA - 4 PARAFUSOS**  
COD.: 07 52 0136 57

## INTERFACES, DISCOS, PRATOS E SUPORTES



**PRATO SUPORTE 5" PARA LIXADEIRA ROTO ORBITAL ELÉTRICA - 3 PARAFUSOS**

COD.: 07 52 0136 58



**PRATO SUPORTE 6" PARA LIXADEIRA ROTO ORBITAL ELÉTRICA - 4 PARAFUSOS**

COD.: 07 52 0136 59



**SUPORTE ROLOC 2" E 3"**

CÓDIGO	DIÂMETRO	ROSCA	ROTAÇÃO MÁXIMA
07 51 0621 07	2"	-	30.000 RPM
07 51 0620 26	3"	-	20.000 RPM



**SUPORTE INTERFACE 30mm COM VELCRO**

CÓDIGO	DIÂMETRO	ROSCA	ROTAÇÃO MÁXIMA
07 52 0136 79	30 mm	ROLOC	20.000 RPM
07 52 0137 03	30 mm	1/4" -FÊMEA	20.000 RPM



**PARAFUSO PROLONGADOR 8CM**

CÓDIGO	COMPRIMENTO	ROSCA
07 52 0137 08	8 cm	M14
07 52 0137 09	8 cm	5/8"



**TACO LIXADOR DE BORRACHA**

CÓDIGO	COMPRIMENTO	LARGURA
07 52 0136 80	125 cm	70 mm
07 52 0136 81	200 cm	70 mm



**ADAPTADOR PARA BOINA DUPLA-FACE 5/8"**

COD.: 07 52 0136 96



**SUPORTE TELESCÓPICO PARA POLIMENTO DE PORTAS E CAPÔ**

310mm À 470mm  
COD.: 06 99 9900 19



**PARAFUSO ADAPTADOR PARA FURADEIRA**

CÓDIGO	DIÂMETRO
07 52 0137 07	M14
07 52 0137 06	5/8"



**EXTENSÃO P/ ESCOVA DE LIMPEZA PARA FURADEIRA/PARAFUSADEIRA**

COD.: 07 61 0911 51

UTILIZE COM ESCOVAS

Cód.: 07 52 0139 70	Cód.: 07 52 0139 57
Cód.: 07 52 0139 71	Cód.: 07 52 0139 61
Cód.: 07 52 0139 72	Cód.: 07 52 0139 58

## BOINAS HEX ESPUMA PARA ROTO ORBITAIS

HEXAGONAL

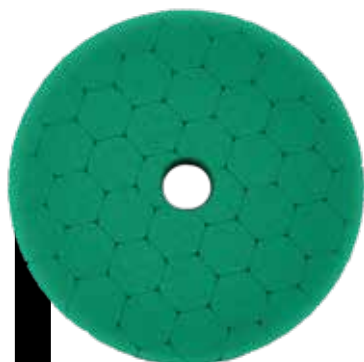

3" - 5" - 6"



CÓDIGO	DIÂMETRO	FUNÇÃO	COR
07 52 0137 60A	3"	CORTE AGRESSIVO	VERDE
07 52 0137 61A	3"	CORTE MÉDIO	AMARELO
07 52 0137 62A	3"	CORTE LEVE	AZUL
07 52 0137 63A	3"	REFINO	LARANJA
07 52 0137 64A	3"	SUPER LUSTRO	VERMELHO

CÓDIGO	DIÂMETRO	FUNÇÃO	COR
07 52 0137 70A	5"	CORTE AGRESSIVO	VERDE
07 52 0137 71A	5"	CORTE MÉDIO	AMARELO
07 52 0137 72A	5"	CORTE LEVE	AZUL
07 52 0137 73A	5"	REFINO	LARANJA
07 52 0137 74A	5"	SUPER LUSTRO	VERMELHO

CÓDIGO	DIÂMETRO	FUNÇÃO	COR
07 52 0137 80A	6"	CORTE AGRESSIVO	VERDE
07 52 0137 81A	6"	CORTE MÉDIO	AMARELO
07 52 0137 82A	6"	CORTE LEVE	AZUL
07 52 0137 83A	6"	REFINO	LARANJA
07 52 0137 84A	6"	SUPER LUSTRO	VERMELHO

## BOINAS SQUARE ESPUMA

SQUARE

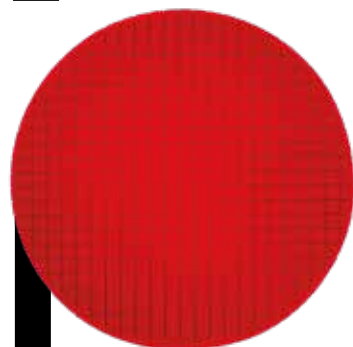

5" - 8"



CÓDIGO	DIÂMETRO	ABRASIVIDADE	COR
07 52 0136 84A	5"	CORTE MÉDIO - 80	AMARELO
07 52 0136 85A	5"	CORTE LEVE - 60	AZUL
07 52 0136 86A	5"	REFINO - 40	LARANJA
07 52 0136 87A	5"	LUSTRO - 10	VERMELHO

CÓDIGO	DIÂMETRO	ABRASIVIDADE	COR
07 52 0136 88A	8"	CORTE MÉDIO - 80	AMARELO
07 52 0136 89A	8"	CORTE LEVE - 60	AZUL
07 52 0136 90A	8"	REFINO - 40	LARANJA
07 52 0136 91A	8"	LUSTRO - 10	VERMELHO

## BOINAS ESPUMA DUPLA FACE

WAFLE



6" - 7,5"



CÓDIGO	DIÂMETRO	ABRASIVIDADE	COR
07 52 0137 94	6"	CORTE	AMARELO
07 52 0137 95	6"	REFINO	AZUL
07 52 0137 96	6"	LUSTRO	VERMELHO

CÓDIGO	DIÂMETRO	ABRASIVIDADE	COR
07 52 0137 97	7,5"	CORTE	AMARELO
07 52 0137 98	7,5"	REFINO	AZUL
07 52 0137 99	7,5"	LUSTRO	VERMELHO

## CONES DE POLIMENTO DE RODAS E CANTOS - 80mm

ESPUMA ALEMÃ SUPER PREMIUM!



EIXO - 6MM

CÓDIGO	COR	DIÂMETRO	ABRASIVIDADE
07 52 0138 04	VERMELHA	80 mm	MACIO
07 52 0138 00	AMARELA	80 mm	MÉDIO

## BOINAS DE LÃ - PERFIL BAIXO



SEM INTERFACE

CÓDIGO	DIÂMETRO
07 52 0137 11	1,2"
07 52 0137 12	2,2"
07 52 0137 13	3,2"
07 52 0137 14	5" (T140)
07 52 0137 15	6" (T140)



COM INTERFACE

CÓDIGO	DIÂMETRO
07 52 0137 18	5" (T140)
07 52 0137 19	6" (T140)

## BOINAS DE LÃ DUPLA FACE



CÓDIGO	DIÂMETRO	COR	ABRASIVIDADE	ROSCA	MATERIAL
07 52 0136 92	8" / 200 mm	AMARELA	MACIA	5/8"	50% LÃ NATURAL / 50% FIO SINTÉTICO
07 52 0136 93	8" / 200 mm	NATURAL	AGRESSIVA	5/8"	100% NATURAL

## BOINAS DE MICRO-FIBRA PARA ESPELHAMENTO



CÓDIGO	DIÂMETRO
07 52 0137 40	1,6"
07 52 0137 41	2,2"
07 52 0137 42	3,2"
07 52 0137 43	5"
07 52 0137 44	6"

## BOINAS DE LÃ - LISTRAS

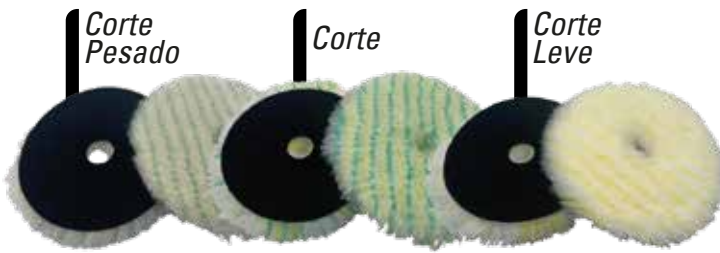

CÓDIGO	DIÂMETRO	ABRASIVIDADE	COR
07 52 0138 20	5"	CORTE PESADO	
07 52 0138 21	5"	CORTE	
07 52 0138 22	5"	CORTE LEVE	

## BOINAS JEANS / VELUDO



BOINAS JEANS		
CÓDIGO	DIÂMETRO	ABRASIVIDADE
07 52 0138 30	3"	1500 GRIT
07 52 0138 31	5"	1500 GRIT
07 52 0138 32	6"	1500 GRIT

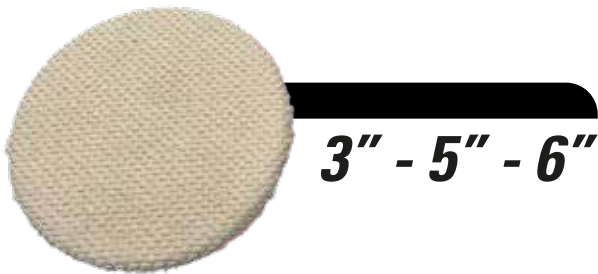

BOINAS VELUDO (REFINO)		
CÓDIGO	DIÂMETRO	ABRASIVIDADE
07 52 0138 35	3"	2500 GRIT
07 52 0138 36	5"	2500 GRIT
07 52 0138 37	6"	2500 GRIT

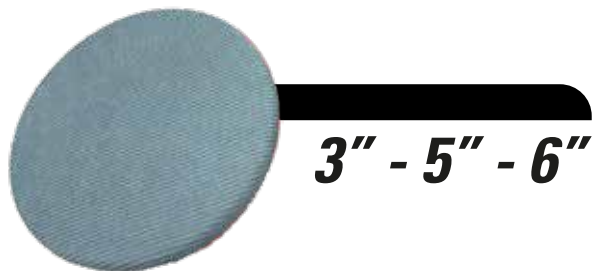

### BOINAS VELUDO (LUSTRO)

CÓDIGO	DIÂMETRO
07 52 0138 40	3"
07 52 0138 41	5"
07 52 0138 42	6"

## BOINAS DE POLIMENTO PARA VIDRO



**BOINA DE POLIMENTO  
PARA VIDRO - 5"**  
COD.: 07 52 0138 45

## BOINA HÍBRIDA



## BOINA DE LÃ E ESPUMA - HÍBRIDA

CÓDIGO	DIÂMETRO
07 52 0138 60	5"
07 52 0138 61	6"

## KITS DE BOINAS

**JOGO DE BOINAS PARA  
MINI POLITRIZ DETAIL - SGT-5114**

COD.: 07 52 0138 10

**JOGO DE BOINAS PARA  
POLITRIZES NANO - 36 PEÇAS**

COD.: 07 52 0138 12

**KIT 5 BOINAS DE ESPUMA**

CÓDIGO	DIÂMETRO
07 52 0137 38	1,6"
07 52 0137 39	2,2"

**KIT DE BOINAS  
REPARAÇÃO AUTOMOTIVA 5"**

COD.: 07 52 0137 45

**KIT DE BOINAS  
POLIMENTO 5"**

COD.: 07 52 0137 46

## ESPUMA APLICADORA DE CERA ULTRA-MACIA



100mm - PRETA (PACOTE COM 5 UND)

COD.: 07 52 0138 51



100mm - AMARELA (PACOTE COM 5 UND)

COD.: 07 52 0138 52

## CLAY BAR



**DISCO CLAYBAR 5"**  
**PARA POLITRIZ**  
COD.: 07 52 0139 35



**LUVA DUPLA FACE**  
**CLAYBAR E MICROFIBRA**  
CÓD.: 18 01 0200 01



**TOALHA CLAYBAR**  
**30cm x 30cm**  
COD.: 07 52 0139 34



**CLAY BAR PREMIUM**  
**BARRA DESCONTAMINANTE**  
**MÉDIA ABRASIVIDADE - 80g**  
COD.: 07 52 0139 33



**TACO CLAY BAR PARA**  
**DESCONTAMINAÇÃO DE PINTURA**  
COD.: 07 52 0139 30

*MEDIÇÃO*

**13**

*LINHA 2026*

✓ Medidor de Espessura de Coating

**MEDIDOR DE ESPESSURA DE COATING**



INFORMAÇÕES TÉCNICAS		SGT-M-01
CÓDIGO	08 09 0001 01	
	<b>SONDA F</b>	<b>SONDA N</b>
PRINCÍPIO	INDUÇÃO MAGNÉTICA	CORRENTES DE EDDY
FAIXA	0 ~ 1300µm 0 ~ 51.2mil	0 ~ 1300µm 0 ~ 51.2mil
PRECISÃO	±(3%+2µm) ±(3%+0.08mil)	±(3%+2µm) ±(3%+0.08mil)
RESOLUÇÃO	0.1µm / 0.01mil	0.1µm / 0.01mil
ESPESSURA MÍNIMA DO SUBSTRATO	0.5 mm (0.2")	0.3 mm (0.012")
CALIBRAÇÃO:	Pontos: ZERO / 50 / 100 / 250 / 500 / 1000µm	
UNIDADES:	µm, mil	
RAIO MÍNIMO DE CURVATURA CONVEXO:	1.5 mm	
RAIO MÍNIMO DE CURVATURA CÔNCAVO:	25 mm	
ÁREA DE MEDIÇÃO MÍNIMA:	Diâmetro de 6 mm	
ENERGIA:	2x1.5V - Bateria AAA	
AMBIENTE DE OPERAÇÃO:	Temperatura: 0 ~ 40°C / Umidade: 20% ~ 90% RH	
TAMANHO:	115 mm x 50 mm x 25 mm	
PESO:	100 g	



# HIGIENIZAÇÃO AUTOMOTIVA

# 14

## LINHA 2026

- ✓ Geradores de Espuma
- ✓ Pulverizadores
- ✓ Sprayers
- ✓ Pistolas e Acessórios
- ✓ Carretel
- ✓ Tornadores
- ✓ Bicos de Lavagem
- ✓ Conectores de Mangueira
- ✓ Mangueiras
- ✓ Engates
- ✓ Adaptadores
- ✓ Expositor
- ✓ Linha de Baldes
- ✓ Toalhas em Microfibra
- ✓ Pincéis
- ✓ Luvas e Almofadas
- ✓ Escovas
- ✓ Kits Diversos
- ✓ Aplicadores de Pneu Pretinho
- ✓ Lâminas e Espátulas
- ✓ Dispenser

**GERADORES DE ESPUMA**



**ACOMPANHA**  
01 GICLÊ DE 1.3mm  
01 GICLÊ DE 1.1mm

**CANHÃO DE ESPUMA  
SNOW FOAM**

INFORMAÇÕES TÉCNICAS	SGT-9918
CÓDIGO	07 01 9918 00
PRESSÃO DE TRABALHO	1.400 à 3.200
CAPACIDADE	1 LITRO
ÂNGULO DE APLICAÇÃO	60°
ENGATE CONECTOR TIPO ROSCA	1/4"
VÁLVULA GICLÊ	1,3 mm



**ACOMPANHA**  
01 GICLÊ DE 1.3mm  
01 GICLÊ DE 1.1mm

**CANHÃO DE ESPUMA  
SNOW FOAM PLUS 1L**

INFORMAÇÕES TÉCNICAS	SGT-9919
CÓDIGO	07 01 9919 00
PRESSÃO DE TRABALHO	1.400 à 3.200
CAPACIDADE	1 LITRO
ÂNGULO DE APLICAÇÃO	60°
ENGATE CONECTOR TIPO ROSCA	1/4"
VÁLVULA GICLÊ	1,3 mm

Acompanha um giclê 1.1 extra e suporte para snow foam!



**CANHÃO DE ESPUMA  
SNOW FOAM DIAMANTE**

INFORMAÇÕES TÉCNICAS	SGT-9923
CÓDIGO	07 01 9923 00
PRESSÃO DE TRABALHO	1.400 à 3.200 PSI
CAPACIDADE	1000 mL
ENGATE	TIPO ROSCA 1/4"
TEMPERATURA MÁXIMA	60°C / 140°F

Acompanha um caneco extra, dosador, giclê 1.1 extra e suporte para snow foam!



Com copo dosador de shampoo 20 mL

**CANHÃO SNOW FOAM  
ALL BLACK 1L**

INFORMAÇÕES TÉCNICAS	SGT-9932
CÓDIGO	07 01 9932 00
ENGATE	TIPO ROSCA: 1/4"
CAPACIDADE	1 LITRO



**CANHÃO SNOW FOAM  
RED&SHINE 1L**

INFORMAÇÕES TÉCNICAS	SGT-9934
CÓDIGO	07 01 9934 00
ENGATE	TIPO ROSCA: 1/4"
CAPACIDADE	1 LITRO

Acompanha um giclê 1.1 extra e suporte para snow foam!



**GRAVITY SNOW FOAM**

INFORMAÇÕES TÉCNICAS	SGT-9939
CÓDIGO	07 01 9939 00
ENGATE	TIPO ROSCA: 1/4"
CAPACIDADE	100 mL

Acompanha um giclê 1.3 extra e um conector para rosca 1/4" macho extra!



**PULVERIZADOR  
SUPER FOAM**  
CÓD.: 07 01 9938 00



**ACESSÓRIO  
SUPORTE PARA  
CANHÃO SNOW FOAM**  
CÓD.: 06 99 9700 02

**ACESSÓRIOS DE REPOSIÇÃO**

FLOTADOR - CÓD.: 07 51 9918 03	CANECO - SGT-9918 - CÓD.: 07 51 9918 04
GICLÊ 1.1 mm - CÓD.: 07 61 0910 30	CANECO - SGT-9919 - CÓD.: 07 51 9919 04
GICLÊ 1.2 mm - CÓD.: 07 61 0910 33	CANECO - SGT-9923 - CÓD.: 07 51 9923 01
GICLÊ 1.3 mm - CÓD.: 07 61 0910 31	CANECO - SGT-8610 - CÓD.: 07 57 8610 03
GICLÊ 1.4 mm - CÓD.: 07 61 0910 34	CANECO - SGT-9934 - CÓD.: 07 51 9934 04
GICLÊ 1.5 mm - CÓD.: 07 61 0910 32	

GERADORES DE ESPUMA



**SGT-9924**

**SNOW PUMP 3 EM 1 - 2L**  
 EMBALAGEM COM 20 UND  
 CÓD.: 07 01 9924 00



**SGT-9942**

**SNOW FOAM E PULVERIZADOR**  
**3 EM 1 - EXCEL LINE - 2L**  
 (EMB. COM 20 UND.)  
 CÓD.: 07 01 9942 00



**SGT-9930**

**SNOW FOAM**  
**MANUAL BLACK - 2L**  
 CÓD.: 07 01 9930 00



**SGT-9922**

**LANÇA SNOW FOAM COM**  
**MANGUEIRA DE 2m**  
 CÓD.: 07 01 9922 00



**SGT-9937**

**SNOW FOAM E PULVERIZADOR**  
**MANUAL HÍBRIDO - 8L**  
 COD.: 07 01 9937 00



**SGT-9938**

**PULVERIZADOR E**  
**SNOW FOAM VITON**  
**RESISTENTE À QUÍMICOS**  
 CÓD.: 07 11 9938 00



**CANHÃO SNOW FOAM À BATERIA**

INFORMAÇÕES TÉCNICAS	<b>SGT-8610</b>
CÓDIGO	07 03 8610 00
CAPACIDADE	1,8 L
TEMPERATURA DE TRABALHO	5°C / 40°C
BATERIA	7.2V
CARREGADOR	5V
TEMPO DE CARGA	5,5h ~ 5V
TEMPO DE TRABALHO	1h (USO CONTÍNUO)

**SOMENTE 5V!**



Botão de bloqueio de gatilho.



Entrada USB 5V.



Bicos pulverizadores de espuma e água.



Válvula de alívio de pressão.

## PULVERIZADORES



**SGT-9941**

**PULVERIZADOR MANUAL  
EXCEL LINE - 2L  
(EMB. COM 20 UND.)  
CÓD.: 07 01 9941 00**



BICO COM AJUSTE  
DE VAZÃO

**SGT-9925**

**PULVERIZADOR  
MANUAL  
CÓD.: 07 01 9925 00**



**SGT-9933**

**PULVERIZADOR  
MANUAL 1,5L  
TRANSPARENTE  
CÓD.: 07 01 9933 00**



**SGT-9936**

**PULVERIZADOR  
SPRAY CONTÍNUO  
300mL  
CÓD.: 07 01 9936 00**

**LINHA JARDINAGEM**



Kit de reparos que facilitam  
a manutenção.



Kit de bicos.



Bocal grande para fácil  
enchimento.



Alça para transporte  
ajustável.



Gatilho com trava que  
proporciona menor  
fadiga da mão do operador.



Base em plástico reforçada.

**PULVERIZADOR COSTAL MANUAL - 20 LITROS**

**CÓD.: 17 02 0120 00**

## SPRAYERS MANUAIS MULTIUSO



**SGT-9927**

**SPRAYER MULTIUSO  
800mL  
CÓD.: 07 01 9927 00**



**SGT-9928**

**SPRAYER MULTIUSO RESISTENTE  
À ÁCIDOS E ÁLCALIS - 800mL  
CÓD.: 07 01 9928 00**



**SGT-9929**

**SPRAYER VITON GOLDEN SUPER  
RESISTENTE À QUÍMICOS - 800mL  
CÓD.: 07 01 9929 00**



**SGT-9943**

**SPRAYER 360  
GRAUS 1L  
CÓD.: 17 02 9943 00**

PISTOLAS E ACESSÓRIOS



**SGT-9905**

**PISTOLA LAVADORA DE ALTA PRESSÃO - MÉDIA VAZÃO**

CÓD.: 07 01 9905 00

ACESSÓRIO DE REPOSIÇÃO



**ENGATE RÁPIDO G-2SF M14 PARA PISTOLAS SGT-9905 E SGT-9906**  
CÓD.: 07 61 0409 14



**SGT-9906**

**PISTOLA LAVADORA DE ALTA PRESSÃO - ALTA VAZÃO**

CÓD.: 07 01 9906 00



**SGT-9907**

**PISTOLA PARA LAVADORA DE ALTA PRESSÃO MULTI-MARCAS**

CÓD.: 07 01 9907 00



**PISTOLA DE PULVERIZAÇÃO**  
CÓD.: 07 01 3313 00



**LAVADOR ALTA PRESSÃO 45° COMPRIMENTO 50cm**  
CÓD.: 07 61 0910 61

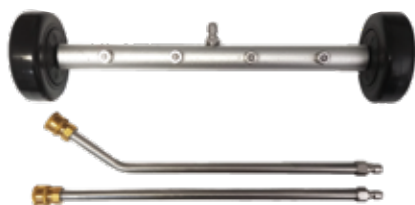

**CARRINHO DE LAVAGEM SPRAY PARA CHASSI UNDERCAR**

CÓD.: 07 61 0910 50



**SMART VALVE 2 EM 1**  
CÓD.: 07 61 0910 75



**LAVADOR ALTA PRESSÃO 90° PARA CAIXA DE RODA E CHASSI**  
CÓD.: 07 61 0910 60



**LANÇA RETA PARA LAVADORAS DE ALTA PRESSÃO 45° - 1/4" X M14**

70cm - CÓD.: 07 61 0910 62

90cm - CÓD.: 07 61 0910 63



**LANÇA RETA PARA LAVADORAS DE ALTA PRESSÃO - 1/4" X M14**

70cm - CÓD.: 07 61 0910 64

90cm - CÓD.: 07 61 0910 65



**PISTOLA DE ÁGUA ALTA PRESSÃO**  
**SGT-9921** CÓD.: 07 01 9921 00

3 NÍVEIS DE REGULAGEM DE ESPUMA



## PISTOLA LAVADORA DE ALTA PRESSÃO À BATERIA



VISOR DIGITAL



MALETA COM 1 BATERIA

ACESSÓRIOS DE REPOSIÇÃO

**BATERIA**  
CÓD.: 0767860101  
**CARREGADOR**  
CÓD.: 0768750102

INFORMAÇÕES TÉCNICAS	SGT-8601
CÓDIGO	07 03 8601 00
TENSÃO	BIVOLT
BATERIA	21V / 1,5Ah
PRESSÃO NOMINAL	1,5 MPA
PRESSÃO MÁXIMA	4 MPA
VAZÃO	5 LITROS / min
MANGUEIRA	5 METROS
TEMPO DE CARGA	1,5h
TEMPO DE USO	+30min
PESO	2,5 kg

## CARRETEL ENROLADOR MANGUEIRA ÁGUA - ALTA PRESSÃO - 3.000psi



LIMITADOR DE CURSO



CONECTOR DE ENTRADA GIRATÓRIO

CONECTOR TERMINAL M22X14

**SGT-9010**

**CÓD.: 07 61 0390 10**

### Especificações Técnicas

- Capacidade: 10 metros de mangueira;
- Terminal M22x14;
- Material da mangueira: Mangueira de lata pressão com trama de aço;
- Dimensões: 400mm x 400mm x 170mm;
- Diâmetro da mangueira: 5/16";
- Conexão de entrada e saída: NPT 1/2";
- Peso: 13,7 kg.

COM RETRAÇÃO AUTOMÁTICA!

MANGUEIRA



10 Metros

## TORNADORES



Acompanha escova

### PISTOLA TORNADORA SEM RESERVATÓRIO COM ESCOVA



COMPRESSÃO MÁXIMA  
**90psi**

INFORMAÇÕES TÉCNICAS	SGT-9911
CÓDIGO	07 01 9911 00
VELOCIDADE LIVRE	2.400 à 3.600 RPM
CONSUMO DE AR	1/min = 120
RUÍDO	101,1 dB(A)
ENTRADA DE AR	1/4" FÊMEA
PRESSÃO DE AR	50-90 psi



### PISTOLA TORNADORA DE LIMPEZA MOTOR FLEXÍVEL

INFORMAÇÕES TÉCNICAS	SGT-9904
CÓDIGO	07 01 9904 00
CAPACIDADE DO RESERVATÓRIO	1L
CONSUMO DE AR	1/min = 180L (6,36PCM)
RUÍDO	101,1 dB(A)
ENTRADA DE AR	ENGATE RÁPIDO 1/4"
PRESSÃO DE AR	90 psi



### PISTOLA TORNADORA RETA COM ESCOVA

INFORMAÇÕES TÉCNICAS	SGT-9908
CÓDIGO	07 01 9908 00
PRESSÃO DE TRABALHO	25 bar (365 psi)
CONSUMO	70L / min
TEMPERATURA	50°C

## TORNADORES



**TORNADOR TUFÃO**

INFORMAÇÕES TÉCNICAS	SGT-9914
CÓDIGO	07 01 9914 00
CONSUMO MÁXIMO DE AR	5 PCM - 140 L/min
PRESSÃO DE TRABALHO	6 à 9 bar / 87 à 130 psi
VELOCIDADE LIVRE	4.000 à 6.000 RPM
CONSUMO MÁXIMO DE LÍQUIDO	110 CC/min
CAPACIDADE DO GALÃO	1L
NÍVEL DE RÚIDO	105 DB(A)
ENTRADA DE AR	1/4" NPT
MANGUEIRA DE AR	3/8" / 10 mm
DIMENSÕES (C x L x A)	315 x 120 x 245 mm
PESO	0,550 kg



**TORNADOR STORM DE LIMPEZA**

INFORMAÇÕES TÉCNICAS	SGT-9915
CÓDIGO	07 01 9915 00
CONSUMO MÁXIMO DE AR	5 PCM - 140 L/min
PRESSÃO DE TRABALHO	6,2 à 7,2 bar / 90 à 105 psi
VELOCIDADE LIVRE	4.000 à 6.000 RPM
CAPACIDADE DO GALÃO	1L
NÍVEL DE RÚIDO	105
ENTRADA DE AR	1/4"
MANGUEIRA DE AR	3/8" / 10 mm
DIMENSÕES (C x L x A)	280 x 125 x 220 mm
PESO	0,650 kg



**TORNADOR TWISTER II**

INFORMAÇÕES TÉCNICAS	SGT-9913
CÓDIGO	07 01 9913 00
CONSUMO MÁXIMO DE AR	6,36 PCM - 180 L/min
PRESSÃO DE TRABALHO	3,5 à 7,5 bar / 50 à 110 psi
VELOCIDADE LIVRE	4.000 à 8.000 RPM
CONSUMO MÁXIMO DE LÍQUIDO	110 CC/min
CAPACIDADE DO GALÃO	1L
NÍVEL DE RÚIDO	80 dB(A)
ENTRADA DE AR	1/4" NPT
MANGUEIRA DE AR	3/8" / 10 mm
DIMENSÕES (C x L x A)	315 x 120 x 245 mm
PESO	0,680 kg



**TORNADOR ESPUMA SHAMPOOZEIRA**

INFORMAÇÕES TÉCNICAS	SGT-9916
CÓDIGO	07 01 9916 00
CONSUMO MÁXIMO DE AR	5 PCM - 140 L/min
PRESSÃO DE TRABALHO	6,2 à 7,2 bar / 90 à 105 psi
CAPACIDADE DO GALÃO	1L
NÍVEL DE RÚIDO	93 dB(A)
ENTRADA DE AR	1/4"
MANGUEIRA DE AR	3/8" / 10 mm
DIMENSÕES (C x L x A)	380 x 125 x 250 mm
PESO	0,730 kg



**TORNADOR EXTRATOR**

INFORMAÇÕES TÉCNICAS	SGT-9917
CÓDIGO	07 01 9917 00
CONSUMO MÁXIMO DE AR	5 PCM - 140 L/min
PRESSÃO DE TRABALHO	6,2 à 7,2 bar / 90 à 105 psi
VELOCIDADE LIVRE	4.000 à 5.000 RPM
CAPACIDADE DO GALÃO	1L
ENTRADA DE AR	1/4"
MANGUEIRA DE AR	3/8" / 10 mm
DIMENSÕES (C x L x A)	360 x 125 x 275 mm
PESO	1.200 kg



**TORNADOR APLICADOR DE COATING**

INFORMAÇÕES TÉCNICAS	SGT-9935
CÓDIGO	07 01 9935 00
CONSUMO MÁXIMO DE AR	6,36 PCM - 180 L/min
PRESSÃO DE TRABALHO	3,5 à 7,5 bar / 50 à 110 psi
VELOCIDADE LIVRE	4.000 à 8.000 RPM
CAPACIDADE DO GALÃO	90mL
NÍVEL DE RÚIDO	80 dB(A)
ENTRADA DE AR	1/4" NPT
MANGUEIRA DE AR	3/8" / 10 mm
DIMENSÕES (C x L x A)	35 x 200 x 365 mm
PESO	0,493 kg

## ACESSÓRIOS DE REPOSIÇÃO

**TUBO GIRATÓRIO P/ SGT-9912/9913**

CÓD.: 07 51 9912 02



**CANECO SGT-9912/9913**  
CÓD.: 07 51 9912 40

**TUBO INTERNO SGT- 9914**

CÓD.: 07 51 9914 07



**CANECO SGT-9914**  
CÓD.: 07 51 9914 04

**KIT TUBO INTERNO P/ SGT-9912/9913**

CÓD.: 07 51 9912 14



**BICO ROLAMENTADO PARA TORNADOR**

CÓD.: 07 51 9915 03



**CANECO SGT-9916 / SGT-9915 / SGT-9917**  
CÓD.: 07 51 9916 13

**CABELINHO TORNADOR ROLAMENTADO**

CÓD.: 07 51 9915 13 - P/ SGT-9915  
CÓD.: 07 51 9911 00 - P/ SGT-9911

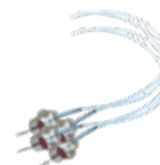

# BICO PARA ASPIRADOR DE PÓ

ACOMPANHA:  
Adaptador



BICO LONGO FLEXÍVEL PARA ASPIRADOR DE PÓ

CÓD.: 07 52 0139 99

## BICOS DE LAVAGEM

HOBBY



JOGO DE 5 BICOS 025

Ø - 0,94mm

CÓD.: 07 61 0910 17

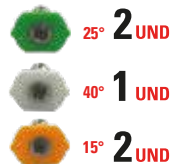

JOGO DE 5 BICOS 025

Ø - 0,94mm

CÓD.: 07 61 0910 20

PROFISSIONAL



JOGO DE 5 BICOS 040

Ø - 1,21mm

CÓD.: 07 61 0910 18



JOGO DE 5 BICOS 040

Ø - 1,21mm

CÓD.: 07 61 0910 21

INDUSTRIAL



JOGO DE 5 BICOS 055

Ø - 1,39mm

CÓD.: 07 61 0910 19



JOGO DE 5 BICOS 055

Ø - 1,39mm

CÓD.: 07 61 0910 22



BICO TURBO 030  
LINHA ECONÔMICA

Ø - 1,1mm

CÓD.: 07 61 0910 23



KIT ENGATE RÁPIDO  
COM REGISTRO  
PARA LAVADORAS  
DE ALTA PRESSÃO

CÓD.: 07 61 0910 04



ACOPLADOR GIRATÓRIO  
180° PARA LAVADORA  
DE ALTA PRESSÃO

CÓD.: 07 61 0910 05

## BICOS DE LAVAGEM



**BICO TURBO 025 P/ LAVADORAS DE ALTA PRESSÃO**

**Ø - 0,94mm**

CÓD.: 07 61 0910 14



**BICO TURBO 040 P/ LAVADORAS DE ALTA PRESSÃO**

**Ø - 1,21mm**

CÓD.: 07 61 0910 15



**BICO TURBO 055 P/ LAVADORAS DE ALTA PRESSÃO**

**Ø - 1,39mm**

CÓD.: 07 61 0910 16



**BICO DE LAVAGEM 6 EM 1 - 025**

**Ø - 0,94mm**

CÓD.: 07 61 0910 11



**BICO DE LAVAGEM 6 EM 1 - 040**

**Ø - 1,21mm**

CÓD.: 07 61 0910 12



**BICO DE LAVAGEM 6 EM 1 - 055**

**Ø - 1,39mm**

CÓD.: 07 61 0910 13

### BICOS ESGUICHO



**VERMELHO - 2,2mm**

CÓD.: 07 61 0910 80



**VERDE - 2,6mm**

CÓD.: 07 61 0910 81



**PRETO - 3,2mm**

CÓD.: 07 61 0910 82



**AZUL - 4,6mm**

CÓD.: 07 61 0910 83



**BICO LEQUE 15° 1/4" P/ LAVADORAS DE ALTA PRESSÃO**

040 - CÓD.: 07 61 0910 35

050 - CÓD.: 07 61 0910 36

060 - CÓD.: 07 61 0910 37

070 - CÓD.: 07 61 0910 38

080 - CÓD.: 07 61 0910 39



**BICO LEQUE 25° 1/4" P/ LAVADORAS DE ALTA PRESSÃO**

020 - CÓD.: 07 61 0910 40

025 - CÓD.: 07 61 0910 41

030 - CÓD.: 07 61 0910 42

035 - CÓD.: 07 61 0910 43

040 - CÓD.: 07 61 0910 44

045 - CÓD.: 07 61 0910 45

050 - CÓD.: 07 61 0910 46

060 - CÓD.: 07 61 0910 47

070 - CÓD.: 07 61 0910 48

080 - CÓD.: 07 61 0910 49



**BICO LEQUE**

**0,94 | 1,21 | 1,39**

CÓD.: 07 61 0910 26

## ESCOLHA O BICO CERTO PARA SUA LAVADORA

TAM. BICO	Ø	PRESSÃO (bar)																									VAZÃO (L/min)
		3	10	20	30	40	50	60	70	80	90	100	110	120	130	140	150	160	175	200	225	250	300	400	500		
025	0,94	0,4	0,7	1,0	1,3	1,4	1,6	1,7	1,8	2,0	2,1	2,2	2,3	2,4	2,5	2,6	2,7	2,8	2,9	3,1	3,3	3,5	3,8	4,4	4,9		
		0,6	1,0	1,5	1,8	2,1	2,4	2,6	2,8	3,0	3,2	3,4	3,6	3,7	3,8	4,0	4,2	4,3	4,5	4,8	5,1	5,4	5,9	6,7	7,5		
		0,8	1,4	2	2,5	2,8	3,2	3,5	3,7	4,0	4,2	4,5	4,7	4,8	5,0	5,3	5,4	5,6	5,9	6,3	6,7	7,0	7,7	8,9	9,9		
		1,0	1,6	2,5	3,1	3,5	4,0	4,3	4,7	5,0	5,3	5,6	5,9	6,1	6,4	6,6	6,9	7,1	7,5	8,0	8,5	9,0	9,9	11,4	12,7		
040	1,21	1,2	2,0	3,1	3,7	4,3	4,8	5,3	5,7	6,1	6,3	6,8	7,1	7,4	7,7	8,0	8,3	8,6	9,0	9,6	10,2	10,7	11,8	13,5	15,1		
		1,4	2,5	3,6	4,2	4,9	5,5	6,0	6,5	7,0	7,4	7,8	8,2	8,6	8,9	9,2	9,5	9,8	10,3	11,0	11,7	12,3	13,8	15,5	17,8		
		1,6	2,8	4,1	5,2	5,9	6,6	7,3	7,8	8,4	8,9	9,4	9,8	10,3	10,7	11,1	11,5	11,9	12,4	13,3	14,1	14,8	16,3	18,7	20,9		
		1,8	3,1	4,5	5,5	6,4	7,1	7,8	8,4	9,0	9,6	10,2	10,5	10,9	11,4	11,8	12,2	12,6	13,2	14,1	15,0	15,8	17,4	19,9	22,3		
055	1,39	2,0	3,5	5,1	6,2	7,1	8,0	8,7	9,4	10,0	10,7	11,3	11,8	12,4	12,9	13,4	13,8	14,3	14,9	16,0	16,9	17,9	19,7	22,6	25,3		
		2,2	3,7	5,6	6,8	7,8	8,7	9,6	10,3	11,1	11,8	12,4	13,0	13,6	14,1	14,7	15,2	15,7	16,4	17,5	18,6	19,6	21,7	25,0	28,0		
		2,4	4,1	6,1	7,4	8,6	9,6	10,4	11,3	12,1	12,8	13,6	14,3	14,9	15,5	16,0	16,7	17,2	18,0	19,2	20,4	21,5	23,7	27,1	30,3		

### UTILIZE O BICO CORRETO!

Bicos com diâmetro maior que o indicado podem causar perda de pressão no jato.

Bicos com diâmetro menor que o indicado podem causar sobrecarga na máquina, com risco de danos.

## CONECTORES DE MANGUEIRA PARA PISTOLA



**CONECTOR DE MANGUEIRA  
P/ PISTOLA  
BOSCH / BLACK&DECKER**  
CÓD.: 07 61 0911 30



**CONECTOR DE MANGUEIRA  
P/ PISTOLA - LAVOR**  
CÓD.: 07 61 0911 31



**CONECTOR DE MANGUEIRA  
P/ PISTOLA - KARCHER K**  
CÓD.: 07 61 0911 32



**CONECTOR DE MANGUEIRA  
P/ PISTOLA - NILFISK**  
CÓD.: 07 61 0911 33

## MANGUEIRAS PARA LAVADORAS DE ALTA PRESSÃO - NYLON



**MANGUEIRA TRAMA NYLON (M22/14 e 15 X M22/14 e 15)  
PARA LAVADORAS ALTA PRESSÃO - 7 METROS**  
CÓD.: 07 61 0350 01



**MANGUEIRA TRAMA NYLON (M22/14 e 15 X 1/4" MACHO)  
PARA LAVADORAS ALTA PRESSÃO - 7 METROS**  
CÓD.: 07 61 0350 02



**MANGUEIRA TRAMA NYLON (M22/14 e 15 X ENGATE RÁPIDO)  
PARA LAVADORAS ALTA PRESSÃO - 7 METROS**  
CÓD.: 07 61 0350 03



**MANGUEIRA TRAMA NYLON (M22/14 e 15 X 1/4" FÊMEA)  
PARA LAVADORAS ALTA PRESSÃO - 7 METROS**  
CÓD.: 07 61 0350 04



**MANGUEIRA TRAMA NYLON  
(M22/14 e 15 X M22/14 e 15) - 3 METROS**  
CÓD.: 07 61 0350 05



**MANGUEIRA TRAMA NYLON  
(M22/14 e 15 X 1/4" MACHO) - 3 METROS**  
CÓD.: 07 61 0350 06



**MANGUEIRA TRAMA NYLON  
(M22/14 e 15 X 1/4" FÊMEA) - 3 METROS**  
CÓD.: 07 61 0350 07

## MANGUEIRAS PARA LAVADORAS DE ALTA PRESSÃO - NYLON



**MANGUEIRA TRAMA NYLON**  
(M22/14 e 15 X M22/14 e 15) - 10 METROS  
CÓD.: 07 61 0350 15



**MANGUEIRA TRAMA NYLON**  
(M22/14 e 15 X 1/4" MACHO) - 10 METROS  
CÓD.: 07 61 0350 16



**MANGUEIRA TRAMA NYLON**  
(M22/14 e 15 X ENGATE RÁPIDO) - 10 METROS  
CÓD.: 07 61 0350 17



**MANGUEIRA TRAMA NYLON**  
(M22/14 e 15 X 1/4" FÊMEA) - 10 METROS  
CÓD.: 07 61 0350 18

## MANGUEIRAS PARA LAVADORAS DE ALTA PRESSÃO - AÇO



**MANGUEIRA TRAMA AÇO (M22/14 e 15 X M22/14) PARA LAVADORAS ALTA PRESSÃO - 12 METROS**  
CÓD.: 07 61 0350 11



**MANGUEIRA TRAMA AÇO (M22/14 e 15 X 1/4" MACHO) PARA LAVADORAS ALTA PRESSÃO - 12 METROS**  
CÓD.: 07 61 0350 12



**MANGUEIRA TRAMA AÇO (M22/14 e 15 X ENGATE RÁPIDO) PARA LAVADORAS ALTA PRESSÃO - 12 METROS**  
CÓD.: 07 61 0350 13



**MANGUEIRA TRAMA AÇO (M22/14 e 15 X 1/4" FÊMEA) PARA LAVADORAS ALTA PRESSÃO - 12 METROS**  
CÓD.: 07 61 0350 14

### INFORMAÇÕES TÉCNICAS - AÇO

**PRESSÃO MÁXIMA** 225 bar (3.250 psi)  
**TEMPERATURA** 60°C

### INFORMAÇÕES TÉCNICAS - NYLON

**PRESSÃO MÁXIMA** 135 bar (1.950 psi)  
**TEMPERATURA** 60°C



**EXTENSOR PARA MANGUEIRAS**  
M22x14 - M22x14  
CÓD.: 07 61 0911 15

# ENGATES E ADAPTADORES PARA LAVADORAS DE ALTA PRESSÃO

## CONECTORES



CONECTOR G1/4M X M14

CÓD.: 07 61 0911 09



CONECTOR G1/4M X G1/4M

CÓD.: 07 61 0911 10

## ENGATES RÁPIDOS



ENGATE RÁPIDO G-2SF 1/4"  
LAVADORAS DE ALTA PRESSÃO

CÓD.: 07 61 0409 10



ENGATE RÁPIDO G-2SM 1/4"  
LAVADORAS DE ALTA PRESSÃO

CÓD.: 07 61 0409 11



ENGATE RÁPIDO PARA  
MANGUEIRA LAVADORA M22/14F

CÓD.: 07 61 0409 15



ENGATE RÁPIDO PARA  
MANGUEIRA LAVADORA M22/15F

CÓD.: 07 61 0409 16

## PINOS DE ENGATE



PINO DE ENGATE G-2PM 1/4"  
LAVADORAS DE ALTA PRESSÃO

CÓD.: 07 61 0508 11



PINO DE ENGATE G-2PF 1/4"  
LAVADORAS DE ALTA PRESSÃO

CÓD.: 07 61 0508 12



PINO DE ENGATE PARA  
MANGUEIRA LAVADORA M22/14M

CÓD.: 07 61 0508 13



PINO DE ENGATE PARA  
MANGUEIRA LAVADORA M22/15M

CÓD.: 07 61 0508 14

## ADAPTADORES



ADAPTADOR CANHÃO  
ESPUMA X BOSCH

CÓD.: 07 61 0911 02



ADAPTADOR CANHÃO  
ESPUMA X NILFISK PRO

CÓD.: 07 61 0911 03



ADAPTADOR CANHÃO ESPUMA  
X KARCHER LINHA K - LATÃO

CÓD.: 07 61 0911 04



ADAPTADOR CANHÃO  
ESPUMA X BLACK&DECKER

CÓD.: 07 61 0911 05



ADAPTADOR CANHÃO  
ESPUMA X LAHOR

CÓD.: 07 61 0911 07



ADAPTADOR CANHÃO ESPUMA  
X WAP - NILFISK - KEW - ALTO HD

CÓD.: 07 61 0911 06



ADAPTADOR CANHÃO ESPUMA  
X KARCHER - LINHA HD

CÓD.: 07 61 0911 08



ADAPTADOR CANHÃO ESPUMA  
X KARCHER LINHA K - AMARELA

CÓD.: 07 61 0911 13



ADAPTADOR CANHÃO ESPUMA  
X M22M X G1/4M

CÓD.: 07 61 0911 12



ADAPTADOR M22X15  
PARA M22X14

CÓD.: 07 61 0911 14

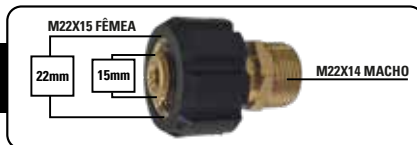

ADAPTADOR CANHÃO ESPUMA  
X JACTO 6000

CÓD.: 07 61 0911 01

## VARINHA



VARINHA DE CONVERSÃO  
SNOW FOAM 1/4"

CÓD.: 07 61 0911 50

## EXPOSITOR



**EXPOSITOR LAVAGEM AUTOMOTIVA**  
CÓD.: 12 03 0101 23

## LINHA DE BALDES



**BALDE SEPARADOR DE PARTÍCULAS COM CARRINHO 360°**  
CÓD.: 06 99 9900 35



**BALDE LIMPA BOINAS PARA POLITRIZ ROTATIVA**  
CÓD.: 06 99 9900 36



**BALDE DETAILER PRETO E BRANCO - 18L**  
CÓD.: 06 99 9900 37

**BALDE DETAILER PRETO E VERMELHO - 18L**  
CÓD.: 06 99 9900 38

**\*SEPARADOR DE PARTÍCULAS VERMELHO - 26cm**  
CÓD.: 06 99 9900 33

**\*SEPARADOR DE PARTÍCULAS AZUL - 26cm**  
CÓD.: 06 99 9900 34

**BALDE TRANSPARENTE SGT TOOLS**  
CÓD.: 06 99 9900 57

\*ITENS VENDIDOS SEPARADAMENTE.



**CARRINHO PARA BALDE DETAILER**  
CÓD.: 06 99 9900 65



**BALDE DOBRÁVEL 17 LITROS**  
CÓD.: 06 99 9900 70

## TOALHAS MICROFIBRA



### TOALHA EM MICROFIBRA SEM COSTURA - CINZA

LADOS LISO E FELPUDO

CÓD.: 18 01 0101 01



40x40



320 GSM



**COMPOSIÇÃO**  
• 80% Poliéster  
• 20% Poliamida



TECNOLOGIA COREANA



### TOALHA EM MICROFIBRA SEM COSTURA - AMARELA

LADOS LISO E FELPUDO

CÓD.: 18 01 0102 01



40x60



300 GSM



**COMPOSIÇÃO**  
• 80% Poliéster  
• 20% Poliamida



TECNOLOGIA COREANA



### TOALHA EM MICROFIBRA SEM COSTURA - VERMELHA

LADOS LISO E FELPUDO

CÓD.: 18 01 0102 02



40x60



300 GSM



**COMPOSIÇÃO**  
• 80% Poliéster  
• 20% Poliamida



TECNOLOGIA COREANA



### TOALHA EM MICROFIBRA SEM COSTURA - LARANJA

USO GERAL

CÓD.: 18 01 0105 01



40x40



200 GSM



**COMPOSIÇÃO**  
• 80% Poliéster  
• 20% Poliamida



TECNOLOGIA COREANA



### TOALHA DE SECAGEM TWIST - CINZA

CÓD.: 18 01 0104 01



60x90



600 GSM



**COMPOSIÇÃO**  
• 80% Poliéster  
• 20% Poliamida



TECNOLOGIA COREANA



### TOALHA DE SECAGEM SEM COSTURA - CINZA

CÓD.: 18 01 0103 01



50x90



340 GSM



**COMPOSIÇÃO**  
• 80% Poliéster  
• 20% Poliamida



TECNOLOGIA COREANA

TOALHAS MICROFIBRA



**TOALHA DE SECAGEM  
COM BORDA - ROXA**

CÓD.: 18 01 0104 02



50x80



550 GSM

**COMPOSIÇÃO**

- 80% Poliéster
- 20% Poliamida



**TOALHA EM MICROFIBRA  
COM BORDA - AMARELA**

LADOS LISO E FELPUDO

CÓD.: 18 01 0104 10



40x60



350 GSM

**COMPOSIÇÃO**

- 80% Poliéster
- 20% Poliamida



**PANO EM MICROFIBRA  
PARA VIDRO - AZUL**

CÓD.: 18 01 0106 01



40x40



230 GSM

**COMPOSIÇÃO**

- 80% Poliéster
- 20% Poliamida



**APLICADOR EM  
MICROFIBRA VERMELHO**

CÓD.: 18 01 0190 00

\*EMBALAGEM COM 20 UND



12



300 GSM

**COMPOSIÇÃO**

- 80% Poliéster
- 20% Poliamida



**KIT 4 PANOS EM  
MICROFIBRA**

CÓD.: 18 01 0105 04



35x35



230 GSM

**COMPOSIÇÃO**

- 80% Poliéster
- 20% Poliamida



**ROLO DE TOALHAS EM  
MICROFIBRA - CINZA**

CÓD.: 18 01 0105 05



30x30



200 GSM

**COMPOSIÇÃO**

- 80% Poliéster
- 20% Poliamida



## TOALHAS MICROFIBRA



### TOALHA EM MICROFIBRA SUPER MACIA - AZUL

CÓD.: 18 01 0105 02



40x40



500 GSM



**COMPOSIÇÃO**  
• 80% Poliéster  
• 20% Poliamida



TECNOLOGIA COREANA



### TOALHA DUPLA FACE EM MICROFIBRA VERMELHA E CINZA

LADOS LISO E FELPUDO

CÓD.: 18 01 0105 03



40x40



600 GSM



**COMPOSIÇÃO**  
• 80% Poliéster  
• 20% Poliamida



TECNOLOGIA COREANA

## PINCÉIS



### KIT 5 PINCÉIS MÉDIOS USO EXTERNO

CÓD.: 20 01 0100 01



### KIT 5 PINCÉIS MACIOS USO INTERNO

CÓD.: 20 01 0100 02



### KIT 3 PINCÉIS SUPER MACIOS USO INTERNO

CÓD.: 20 01 0100 03



### KIT PINCÉIS SUPER MACIOS, MACIOS E MÉDIOS

CÓD.: 20 01 0100 04



### PINCEL 4 EM 1 PARA DETALHAMENTO AUTOMOTIVO

CÓD.: 07 52 0139 05

### REFIS PARA PINCÉL 4 EM 1



REFIL LIMPEZA EXTERNA  
CÓD.: 07 52 0139 06



REFIL LIMPEZA ULTRA MACIO  
CÓD.: 07 52 0139 08



REFIL RESISTENTE À QUÍMICOS  
CÓD.: 07 52 0139 07



REFIL LIMPEZA MACIO  
CÓD.: 07 52 0139 09

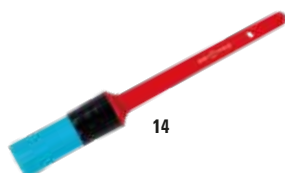

PINCEL MÉDIO  
USO EXTERNO  
CÓD.: 20 01 0100 10



PINCEL MACIO  
USO INTERNO  
CÓD.: 20 01 0100 11



PINCEL DETALHAMENTO  
INTERNO ULTRA MACIO  
CÓD.: 07 52 0139 98

## ALMOFADA EM MICROFIBRA



**ALMOFADA EM MICROFIBRA  
PARA LAVAGEM**  
CÓD.: 07 52 0139 95



## LUVAS



**LUVA MICROFIBRA - DUPLA FACE  
COM TENTÁCULOS 1600GSM - 20x29cm**  
CÓD.: 07 52 0139 20



**LUVA MICROFIBRA - UMA FACE  
COM TENTÁCULOS LIMPA INSETOS**  
1600GSM - 20x26cm  
CÓD.: 07 52 0139 21



**LUVA DUPLA FACE  
CLAYBAR E MICROFIBRA**  
CÓD.: 18 01 0200 01



**LUVA EM LÃ 100%  
MERINO AUSTRALIANO**  
CÓD.: 07 52 0139 23



**LUVA COM DEDOS MICROFIBRA  
E LIMPA INSETOS**  
CÓD.: 07 52 0139 25



**PAR DE LUVAS EM MICROFIBRA  
PARA DETALHAMENTO**  
CÓD.: 07 52 0139 22



**LUVA EM LÃ SINTÉTICA**  
CÓD.: 07 52 0139 24

## KITS DE LAVAGEM



### O KIT CONTÉM

- 1 Esponja em Microfibras;
- 1 Toalha para Vidros;
- 1 Toalha em Microfibras;

**KIT LAVAGEM AUTOMOTIVA  
3 PEÇAS**  
CÓD.: 07 52 0131 80



### O KIT CONTÉM

- 1 Toalha em Microfibras;
- 1 Toalha para Vidros;
- 1 Toalha Waffle;
- 1 Esponja em Microfibras 2 em 1;
- 3 Espumas de Enceramento;
- 1 Escova de Rodas;
- 1 Luva em Microfibras.

**KIT LAVAGEM AUTOMOTIVA  
9 PEÇAS**  
CÓD.: 07 52 0131 81

**ESCOVAS**



**ESCOVA EM SILICONE P/  
REMOÇÃO DE PELOS**  
CÓD.: 07 52 0139 50



**ESCOVA CURVA PARA  
PNEUS E CARPETES**  
CÓD.: 07 52 0139 51



**ESCOVA EM SILICONE PARA  
REMOÇÃO DE PELOS DE PETS**  
CÓD.: 07 52 0139 52



**ESCOVA MACIA  
PARA PNEUS**  
CÓD.: 07 52 0139 53



**ESCOVA LONGA  
PARA CAIXA DE RODA**  
CÓD.: 07 52 0139 54



**ESCOVA PARA  
LIMPEZA DE PNEUS**  
CÓD.: 07 52 0139 55



**ESCOVA PARA LIMPEZA DE  
BOINAS DE POLIMENTO**  
CÓD.: 07 52 0139 56



**ESCOVA PREMIUM  
PARA PNEUS**  
CÓD.: 07 52 0139 64



**ESCOVA MACIA  
PARA RODAS**  
CÓD.: 07 52 0139 91



**ESCOVA MACIA LONGA  
PARA CAIXA DE RODAS**  
CÓD.: 07 52 0139 92



**ESCOVA PARA  
FURO DE RODA**  
CÓD.: 07 52 0139 59



**ESCOVA TENTÁCULO MICROFIBRA**  
63cm - 98cm  
CÓD.: 07 52 0131 61



**ESCOVA MICROFIBRA  
DOBRÁVEL**  
CÓD.: 07 52 0131 62



**ESCOVA MICROFIBRA PARA  
FURO DE RODAS GROSSA CURVÁVEL**  
CÓD.: 07 52 0139 93



**ESCOVA MICROFIBRA PARA  
FURO DE RODAS FINA CURVÁVEL**  
CÓD.: 07 52 0139 94

**ESCOVAS**



**ESCOVA DE LIMPEZA DE ESTOFADOS MACIA 120mm - M14 PARA FURADEIRA E POLITRIZ**  
CÓD.: 07 52 0139 70



**ESCOVA DE LIMPEZA DE ESTOFADOS MÉDIA 120mm - M14 PARA FURADEIRA E POLITRIZ**  
CÓD.: 07 52 0139 71



**ESCOVA DE LIMPEZA DE ESTOFADOS AGRESSIVA 120mm - M14 PARA FURADEIRA E POLITRIZ**  
CÓD.: 07 52 0139 72



**KIT 3 ESCOVAS MACIAS DE LIMPEZA PARA FURADEIRA/PARAFUSADEIRA**  
CÓD.: 07 52 0139 57



**KIT 3 ESCOVAS MÉDIAS DE LIMPEZA PARA FURADEIRA/PARAFUSADEIRA**  
CÓD.: 07 52 0139 61



**KIT 3 ESCOVAS AGRESSIVAS DE LIMPEZA PARA FURADEIRA/PARAFUSADEIRA**  
CÓD.: 07 52 0139 58



**ESCOVA ESPECIAL PARA COURO**  
CÓD.: 07 52 0139 67



**ESCOVA ULTRA MACIA CRINA DE CAVALO COM CABO ERGONÔMICO**  
CÓD.: 07 52 0139 66



**ESCOVA CERDAS MÉDIAS COM CABO ERGONÔMICO**  
CÓD.: 07 52 0139 81



**ESCOVA ULTRA MACIA CRINA DE CAVALO CABO DE MADEIRA**  
CÓD.: 07 52 0139 65



**ESCOVA PARA CINTOS DE SEGURANÇA**  
CÓD.: 07 52 0139 60



**ESCOVA PARA LIMPEZA DE PARAFUSOS DE RODA**  
CÓD.: 07 52 0139 68



**ESCOVA PARA LIMPEZA DE RAIOS E AROS DE MOTOS E CINTOS DE SEGURANÇA**  
CÓD.: 07 52 0139 69



**ESCOVA PARA LIMPEZA DE CORRENTE DE MOTO**  
CÓD.: 07 52 0139 90



**ESCOVA DUPLA PARA CANTOS**  
CÓD.: 07 52 0139 76



**ESCOVA DUPLA PARA INTERIORES E AR-CONDICIONADO**  
CÓD.: 07 52 0139 77



**ESCOVA DUPLA PARA INTERIORES**  
CÓD.: 07 52 0139 75

## ESCOVAS



**REMOVEDOR DE PELOS DE PETS**  
CÓD.: 07 52 0131 67



**ESCOVA EM V PARA CANTOS**  
CÓD.: 07 52 0131 66



**ESCOVA COM RESERVATÓRIO**  
CÓD.: 07 52 0131 68



**ESCOVA PARA DETALHAMENTO EM GAPS**  
CÓD.: 07 52 0131 65



**KIT 4 ESCOVAS EXTRA MACIAS**  
CÓD.: 07 52 0139 12



**MINI STICK PARA DETALHAMENTO**  
CÓD.: 07 52 0131 69



**KIT 3 ESCOVAS AÇO INOX - LATÃO - NYLON**  
CÓD.: 07 52 0139 80

## APLICADORES DE PNEU PRETINHO



**ESCOVA EM ESPUMA APLICADORA DE PNEU PRETINHO**  
CÓD.: 07 52 0139 62



**APLICADOR DE PNEU PRETINHO COM DISPENSER**  
CÓD.: 20 01 0200 01



**BOINA REFIL PARA APLICADOR PNEU PRETINHO**  
CÓD.: 20 01 0200 02



**APLICADOR DE PNEU PRETINHO (PACOTE COM 10 UNIDADES)**  
CÓD.: 07 52 0139 96



**APLICADOR PREMIUM PARA PNEUS**  
CÓD.: 07 52 0139 78



**APLICADOR PREMIUM PARA PNEUS IRON SHAPE**  
CÓD.: 07 52 0139 97

## LÂMINAS E ESPÁTULAS



### LÂMINAS DE SILICONE PARA SECAGEM

27 cm X 3,4 cm      30 cm X 6 cm  
 CÓD.: 07 52 0139 73    CÓD.: 07 52 0139 74



### KIT 11 ESPÁTULAS PARA PAINÉIS E PORTAS

CÓD.: 06 99 9900 50

## KITS DIVERSOS



### KIT 3 EM 1 PARA VIDROS

CÓD.: 07 01 9927 50



## DISPENSER



### DISPENSER DETAILERS 5 LITROS

CÓD.: 06 99 9900 58

**HIGIENIZAÇÃO DIVERSOS****RANCAPÊLO**

CÓD.: 0752013985

**GARRAÃO**

CÓD.: 0699990028

**NEVÔ CANHÃO DE ESPUMA PRO**

CÓD.: 0701991901

**SNOWMÃO**

CÓD.: 0701992601

**MÃOZINHA**

CÓD.: 0752013928

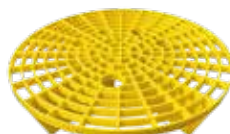
**GRADE DUBALDE**

CÓD.: 0699990032

**UBALDE**

CÓD.: 0699990039

## HIGIENIZAÇÃO DIVERSOS



**UAPLICADÔ**  
CÓD.: 0752013982

**UAPLICADÔ REFIL**



CÓD.: 0752013983



**LIMPABOINA**  
CÓD.: 0752013984



**EXTENSOR DE LIMPEZA CATACANTO**  
CÓD.: 0752013163



**REFIL CATACANTO - 5 UNID.**  
CÓD.: 0752013164

## KIT PRO CHATO COM CARRO



### KIT PRO CHATO COM CARRO

CÓD.: 0752013182

### Contém:

- 1 TOALHA EM LÃ CORAL;
- 1 TOALHA WAFFLE;
- 1 TOALHA MICROFIBRA;
- 1 ESPONJA DE LAVAGEM;
- 1 ESCOVA DE RODAS;
- 1 ESCOVA DE PNEUS;
- 1 LÂMINA DE SECAGEM;
- 1 ESCOVA EM MICROFIBRA;
- 1 BALDE DOBRÁVEL.

**LIMPEZA DIVERSOS**



**CANECO SNOW  
CHANTILLY**



CÓD.: 0751993405

**SNOW CHANTILLY**

CÓD.: 0701993405



**SNOW CHANTILLY MANUAL**

CÓD.: 0701992405



**TOALHA TWIST**

CÓD.: 1801010403



**LUVA DE DEDOS  
EM MICROFIBRA**

CÓD.: 1801020002



**ESCOVA DE BANHO  
PARA CAIXA DE RODAS**

CÓD.: 2002040001

**ILUMINAÇÃO**

**15**

**LINHA 2026**

- ✓ Lanternas LED Cob
- ✓ Lanternas de Inspeção
- ✓ Lanternas 180°
- ✓ Lanternas de Cabeça
- ✓ Lanterna para Capô
- ✓ Lanternas de Bolso
- ✓ Lanternas CRI96+
- ✓ Lanternas Holofote
- ✓ Iluminação em Led Hex.

**LANTERNAS**

**LANTERNA LED COB**  
**SGT-8501**



**INFORMAÇÕES TÉCNICAS**

<b>CÓDIGO</b>	07 03 8501 00
<b>POTÊNCIA</b>	3W (LED TOPO) / 10W (LED FRONTAL)
<b>LÂMPADA</b>	LED COB
<b>FLUXO LUMINOSO</b>	170lm (LED TOPO) / 300lm (LED FRONTAL)
<b>BATERIA</b>	3,7V / 2Ah
<b>AUTONOMIA</b>	3 HORAS
<b>TEMPO DE CARREGAMENTO</b>	2,5 HORAS
<b>CARREGADOR</b>	USB
<b>FIXAÇÃO</b>	GANCHO / IMÃ
<b>PROVA D'ÁGUA</b>	IPX4
<b>DIMENSÕES</b>	155 x 40 x 20 mm
<b>PESO</b>	0,132 kg

**LANTERNA 180° LED COB**  
**SGT-8503**



180°



**INFORMAÇÕES TÉCNICAS**

<b>CÓDIGO</b>	07 03 8503 00
<b>TENSÃO DE ENTRADA</b>	5V - 1Ah
<b>LÂMPADA</b>	LED
<b>FLUXO LUMINOSO</b>	100lm (LED TOPO) / 800lm (LED FRONTAL)
<b>BATERIA</b>	3,7V / 1.800mAh
<b>AUTONOMIA</b>	3 à 4 HORAS
<b>TEMPO DE CARREGAMENTO</b>	3 HORAS
<b>CARREGADOR</b>	USB PROTEGIDO
<b>FIXAÇÃO</b>	GANCHO / IMÃ / BASE PARA TRIPÉ
<b>PROVA D'ÁGUA</b>	IPX4
<b>DIMENSÕES</b>	155 x 30 x 35 mm
<b>PESO</b>	0,150 kg

**LANTERNA DE CABEÇA**  
**SGT-8510**



SENSOR DE MOVIMENTO

**INFORMAÇÕES TÉCNICAS**

<b>CÓDIGO</b>	07 03 8510 00
<b>POTÊNCIA</b>	5W
<b>LÂMPADA</b>	LED BULB XPE
<b>FLUXO LUMINOSO</b>	150lm
<b>BATERIA</b>	3,7V / 2Ah
<b>AUTONOMIA</b>	5 HORAS
<b>TEMPO DE CARREGAMENTO</b>	6 HORAS
<b>CARREGADOR</b>	USB
<b>FIXAÇÃO</b>	ELÁSTICO AJUSTÁVEL
<b>PROVA D'ÁGUA</b>	IPX4
<b>DIMENSÕES</b>	80mm
<b>PESO</b>	0,070 kg

## LANTERNAS

# LANTERNA LED PARA CAPÔ E INTERIOR AUTOMOTIVO SGT-8520



Comprimento total montado - 1030mm

## INFORMAÇÕES TÉCNICAS

CÓDIGO	07 03 8520 00
INTERRUPTOR	3 MODOS: APAGADO / 50% / 100%
FLUXO LUMINOSO POR LÂMPADA	600lm
BATERIA	2 CONJUNTOS DE BATERIAS 2.000mAh
AUTONOMIA	4 à 5 HORAS
TEMPO DE CARREGAMENTO	4 à 5 HORAS
CARREGADOR	USB
FIXAÇÃO	3 IMÃS POR EMPUNHADURA E GANCHO GIRATÓRIO



SGT-8511 - LANTERNA DE CABEÇA  
3W - 350lm  
CÓD.: 07 03 8511 00



LANTERNA DE BOLSO MAGNÉTICA  
LED COB LUZ BRANCA 120lm  
CÓD.: 07 03 8515 00

## LANTERNAS CRI 96+

# LANTERNA DE CABEÇA SGT-8516



Sensor Frontal

## INFORMAÇÕES TÉCNICAS

CÓDIGO	07 03 8516 00
LUZ PRINCIPAL	10W LED COB / 300 lúmens
BATERIA	LI-ION 1500mAh / 3.7V
TEMPO DE CARREGAMENTO	≈ 3 HORAS
GRAU DE PROTEÇÃO	IK07
PROTEÇÃO	IP65
CONEXÃO	USB TIPO C
TEMPO DE USO	≈ 3.5 HORAS

QUENTE

NEUTRA

FRIA

2700K

4500K

6500K

96+

CRI

300  
lúmens

COB LED

60°

AJUSTÁVEL

LI-ION

2700K  
4500K  
6500K

3 CORES

USB-C

SENSOR

## LANTERNA DE INSPEÇÃO SGT-8517

### INFORMAÇÕES TÉCNICAS

<b>CÓDIGO</b>	07 03 8517 00
<b>LUZ PRINCIPAL</b>	10W COB LED (2700K / 4500K / 6500K)
<b>LUZ DO TOPO</b>	3W SMD LED 6500K
<b>LUZ PRINCIPAL</b>	250/500 lúmens
<b>LUZ DO TOPO</b>	100 lúmens
<b>BATERIA</b>	3.7V - 2600mAh - LI-ION
<b>TEMPO DE CARREGAMENTO</b>	3 HORAS
<b>PROTEÇÃO</b>	IP65
<b>GRAU DE PROTEÇÃO</b>	IK07
<b>TEMPO DE USO - LUZ PRINCIPAL</b>	2,5 - 4 HORAS
<b>TEMPO DE USO - LUZ DO TOPO</b>	10 HORAS
<b>PESO</b>	235 kg
<b>DIMENSÕES</b>	198 x 57 x 40 mm
<b>CONEXÃO</b>	USB TIPO C - 1M - 5V - 1A

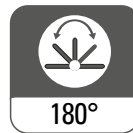

GANCHO COM ALÇA AJUSTÁVEL 180°



INDICADOR DE BATERIA

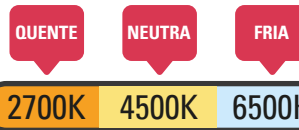

## LANTERNA DE INSPEÇÃO 3 CORES SGT-8525

### INFORMAÇÕES TÉCNICAS

<b>CÓDIGO</b>	07 03 8525 00
<b>LUZ PRINCIPAL</b>	10W COB LED (2700K / 4500K / 6500K)
<b>LUZ DO TOPO</b>	3W SMD LED 6500K
<b>LUZ PRINCIPAL</b>	500 lúmens
<b>LUZ DO TOPO</b>	70 lúmens
<b>BATERIA</b>	3.7V - 2000mAh - LI-ION
<b>GRAU DE PROTEÇÃO</b>	IK07
<b>TEMPO DE USO - LUZ PRINCIPAL</b>	2 - 3 HORAS
<b>TEMPO DE USO - LUZ DO TOPO</b>	8 HORAS
<b>PESO</b>	145 kg
<b>DIMENSÕES</b>	47 x 47 x 170 mm
<b>CONEXÃO</b>	USB TIPO C

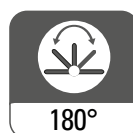

GANCHO COM ALÇA AJUSTÁVEL 180°



INDICADOR DE BATERIA

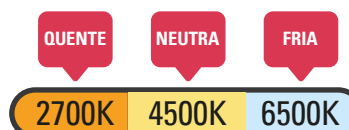

## LANTERNA HOLOFOTE - REFLETOR DE INSPEÇÃO - 700lm SGT-8518



INFORMAÇÕES TÉCNICAS	
CÓDIGO	07 03 8518 00
LUZ	10W LED COB / 700 lúmens
BATERIA	LI-ION 2600mAh / 3.7V
TEMPO DE CARREGAMENTO	≈ 3.5 HORAS
GRAU DE PROTEÇÃO	IK07
PROTEÇÃO	IP65
CONEXÃO	USB TIPO C
TEMPO DE USO	≈ 2.0 HORAS

QUENTE NEUTRA FRIA  
2700K 4500K 6500K  
**COB TECHNOLOGY**

**3 CORES**  
**96+ CRI**  
**700 lúmens COB LED**  
**180°**

**MAGNÉTICO**  
**LI-ION**

## LANTERNA HOLOFOTE - REFLETOR DE INSPEÇÃO - 1400lm SGT-8519



INFORMAÇÕES TÉCNICAS	
CÓDIGO	07 03 8519 00
LUZ	20W LED COB / 1400 lúmens
BATERIA	LI-ION 5000mAh / 3.7V
TEMPO DE CARREGAMENTO	≈ 3.5 HORAS
GRAU DE PROTEÇÃO	IK07
PROTEÇÃO	IP65
CONEXÃO	USB TIPO C
TEMPO DE USO	≈ 2.0 HORAS

QUENTE NEUTRA FRIA  
2700K 3500K 4500K 5500K 6500K  
**COB TECHNOLOGY**

**5 CORES**  
**96+ CRI**  
**1400 lúmens COB LED**  
**180°**

**MAGNÉTICO**  
**LI-ION**

# ILUMINAÇÃO EM LED - HEX

\*Não acompanha gabarito

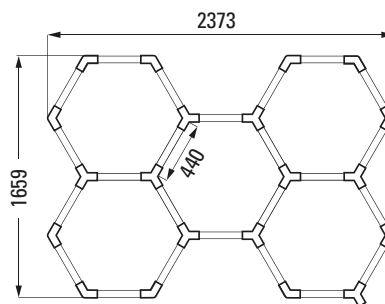
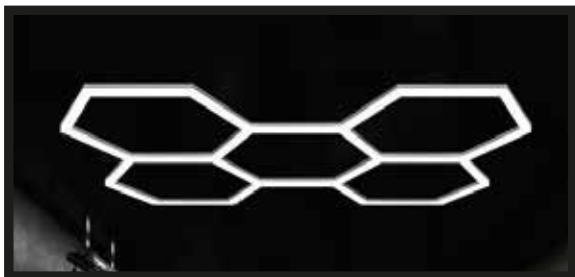

**ILUMINAÇÃO EM LED HEX.  
COM 5 CÉLULAS - CRI>90**  
CÓD.: 16 02 0100 05

\*Não acompanha gabarito

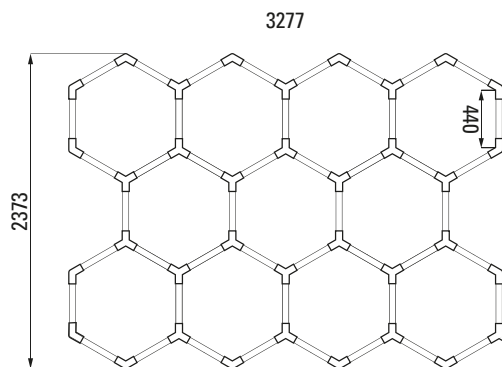

**ILUMINAÇÃO EM LED HEX.  
COM 11 CÉLULAS - CRI>90**  
CÓD.: 16 02 0100 11

\*Não acompanha gabarito

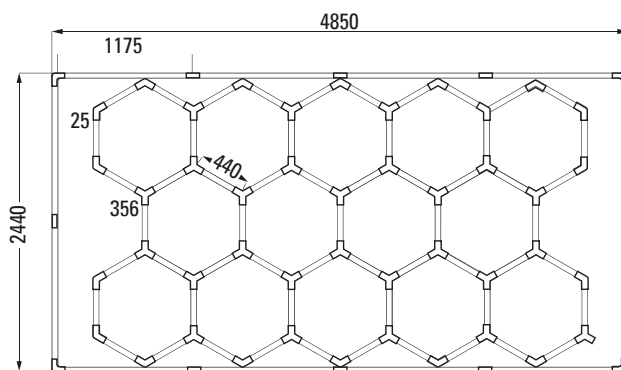

**ILUMINAÇÃO EM LED HEX.  
COM 14 CÉLULAS - CRI>90**  
CÓD.: 16 02 0100 14

## PEÇAS DE REPOSIÇÃO:

<p><b>TUBO 440mm</b></p>  <p>CÓD.: 0754010001</p>	<p><b>TUBO 1175mm</b></p>  <p>CÓD.: 0754010002</p>	<p><b>CONECTOR FORMATO Y</b></p>  <p>CÓD.: 0754010003</p>	<p><b>CONECTOR 120°</b></p>  <p>CÓD.: 0754010004</p>	<p><b>CONECTOR 90°</b></p>  <p>CÓD.: 0754010007</p>
<p><b>CONECTOR 180°</b></p>  <p>CÓD.: 0754010008</p>	<p><b>CABO DE ENERGIA</b></p>  <p>CÓD.: 0754010005</p>	<p><b>PARAFUSO</b></p>  <p>CÓD.: 0754010006</p>	<p><b>KIT INSTALAÇÃO ILUMINAÇÃO EM LED - 1</b></p>  <p>1 Metro CÓD.: 0754010010</p>	<p><b>KIT INSTALAÇÃO ILUMINAÇÃO EM LED - 2</b></p>  <p>2 Metros CÓD.: 0754010011</p>

***SOPRADORES***

**16**

***LINHA 2026***

- ✓ Sopradores-Aspiradores de pó
- ✓ Soprador Hurricane
- ✓ Pistolas - Bicos de Ar

**SOPRADORES ELÉTRICOS**



SOPRADOR E ASPIRADOR DE AR E PÓ - 600W  
COM SACO COLETOR

CÓDIGO	EMBALAGEM	TENSÃO
0702560100	1	110V
0702560101	1	220V

INFORMAÇÕES TÉCNICAS	SGT-5601
TENSÃO	MODELOS 110V E 220V
POTÊNCIA	600W
FREQUÊNCIA	50Hz / 60Hz
VELOCIDADE LIVRE	0-16.000 RPM
VOLUME DE AR	2.5m³/min
DIMENSÕES (C x L x H)	200 x 170 x 200 mm
COMPRIMENTO DO TUBO	195 mm
PESO	1,0 kg



Botão trava do gatilho!

7 metros de cabo!

**SOPRADORES ELÉTRICOS**



Botão trava do gatilho

SOPRADOR E ASPIRADOR DE AR E PÓ - 500W  
COM SACO COLETOR

CÓDIGO	EMBALAGEM	TENSÃO
0702560000	1	110V
0702560001	1	220V

INFORMAÇÕES TÉCNICAS	PWR-5600
TENSÃO	MODELOS 110V E 220V
POTÊNCIA	500W
FREQUÊNCIA	50Hz / 60Hz
VELOCIDADE LIVRE	0-13.000 RPM
VOLUME DE AR	2.3m³/min
DIMENSÕES (C x L x H)	200 x 170 x 200 mm
COMPRIMENTO DO TUBO	195 mm
PESO	1,0 kg

## SOPRADORES ELÉTRICOS

SOPRADOR HURRICANE  
1350W

CÓDIGO	EMBALAGEM	TENSÃO
07 02 5606 00	1	127V
07 02 5606 01	1	220V

INFORMAÇÕES TÉCNICAS		SGT-5606
TENSÃO	MODELOS 127V E 220V	
POTÊNCIA	1350W	
FREQUÊNCIA	60Hz	
VELOCIDADE LIVRE	0-22.000 RPM	
FLUXO DE AR	90 CFM	
CABO	8 Metros	
COMPRIMENTO APROXIMADO	260 x 270 x 120 mm	
PESO	1,5 kg	



Bico Estreito



Bico Redondo



Bico Largo

Potência  
**1350W**

Cabo com  
**8 METROS**

## PISTOLAS / BICOS DE AR

ENTRADA  
DE AR  
**1/4"**  
NPT

PISTOLA DE LIMPEZA DG-10-01

SGT-3310 CÓD.: 07 01 3310 00

PRESSÃO DE TRABALHO 60 psi



SGT-3311 PISTOLA DE AR CURTA - 100mm

CÓDIGO 07 01 3311 00

SGT-3312 PISTOLA DE AR LONGA - 300mm

CÓDIGO 07 01 3312 00



SGT-3315 PISTOLA DE AR PREMIUM CURTA - 100mm

CÓDIGO 07 01 3315 00

SGT-3316 PISTOLA DE AR PREMIUM LONGA - 300mm

CÓDIGO 07 01 3316 00

# ORGANIZADORES 17

LINHA 2026

- ✓ Banquetas
- ✓ Carros Esteira
- ✓ Carrinhos
- ✓ Carrinhos de Ferramentas
- ✓ Kits EVA para Carrinho de Ferramentas
- ✓ Armários Modulados
- ✓ Bancada de Trabalho
- ✓ Suportes e Acessórios
- ✓ Painéis

## BANQUETAS

### BANQUETA 360 GRAUS DETAILER/MECÂNICO



CÓDIGO	CAP. DE CARGA	RODÍZIOS
06 99 9900 10	100 kg	COM TRAVA

COMPARTIMENTOS
BANDEJA INFERIOR PARA ACONDICIONAMENTO DE ACESSÓRIOS



### BANQUETA 360 GRAUS RED&SHINE



CÓDIGO	CAP. DE CARGA	RODÍZIOS
06 99 9900 11	150 kg	COM TRAVA

COMPARTIMENTOS
2 LATERAIS E 1 GAVETA



### BANQUETA DE TRABALHO 360 GRAUS DETAILER/MECÂNICO



EMBALAGEM COM 5 UND

CÓDIGO	CAP. DE CARGA	DIMENSÕES
06 99 9900 12	150 kg	340 x 360 x 480

COMPARTIMENTOS
3 INFERIORES + 1 COMPARTIMENTO COM TAMPA



### BANQUETA FIXA COM BANDEJA PARA MECÂNICO



CÓDIGO	CAP. DE CARGA	DIMENSÕES
06 99 9900 15	113 kg	350 x 380 x 360

COMPARTIMENTO
BANDEJA INFERIOR DE 365MM x 365MM



\*Não acompanha ferramentas

## CARRO ESTEIRA / BANCO DOBRÁVEL 2 EM 1



MODO BANCO



MODO CARRO ESTEIRA

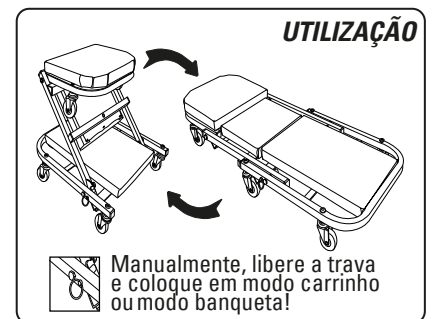

Manualmente, libere a trava e coloque em modo carrinho ou modo banquetta!

## CARRO ESTEIRA / BANCO DOBRÁVEL 40" - 2 EM 1

CÓD.: 06 99 9900 02

## CARRO ESTEIRA / BANCO DOBRÁVEL 2 EM 1



**CARRO ESTEIRA / BANCO DOBRÁVEL 36" - 2 EM 1**  
CÓD.: 06 99 9900 03

## CARRINHOS

### CARRINHO 360 GRAUS DETAILERS / MECÂNICOS



CÓDIGO	GIRO DE	CAP. DE CARGA	DIMENSÕES
06 99 9900 31	360°	135 kg	980 x 810 x 430

3 ANDARES DE BANDEJA  
INFERIOR, INTERMEDIÁRIA E SUPERIOR



### CARRINHO DETAILERS RED&SHINE II



CÓDIGO	GIRO DE	CAP. DE CARGA	DIMENSÕES
06 99 9900 52	360°	100 kg	900 x 810 x 430

3 ANDARES DE BANDEJA  
45KG DE CAPACIDADE POR BANDEJA



### CARRINHO DETAILERS DOBRÁVEL



CÓDIGO	GIRO DE	CAP. DE CARGA	DIMENSÕES
06 99 9900 51	360°	90 kg	640 x 375 x 830

3 ANDARES DE BANDEJA  
30KG DE CAPACIDADE POR BANDEJA



### CARRINHO DETAILERS DOBRÁVEL GRANDE



CÓDIGO	GIRO DE	CAP. DE CARGA	DIM. ABERTO
06 99 9900 53	360°	90 kg	840 x 490 x 1050

DIM. FECHADO 1340 X 160  
3 ANDARES DE BANDEJA  
30kg DE CAPACIDADE POR BANDEJA



## CARRINHOS

### CARRINHO 3 BANDEJAS (VERMELHO - AMARELO - AZUL)



CARRINHO VERMELHO	CARRINHO AMARELO	CARRINHO AZUL
06 99 9900 60	06 99 9900 61	06 99 9900 62
GIRO DE	CAPACIDADE DE CARGA	DIMENSÕES
360°	100 kg	980 x 810 x 43
<b>3 ANDARES DE BANDEJA</b>		
INFERIOR, INTERMEDIÁRIA E SUPERIOR		

### CARRINHO PARA FERRAMENTAS EM AÇO 3 BANDEJAS



CÓDIGO	GIRO DE	CAP. DE CARGA	DIMENSÕES
12 05 1006 09	360°	90 kg	790 x 710 x 350
<b>3 ANDARES DE BANDEJA</b>			
30kg DE CAPACIDADE POR BANDEJA			



### CARRINHO PARA FERRAMENTAS EM AÇO 3 BANDEJAS COM GAVETA



CÓDIGO	GIRO DE	CAP. DE CARGA	DIMENSÕES
12 05 1006 11	360°	90 kg	770 x 755 x 350
<b>3 ANDARES DE BANDEJA COM 1 GAVETA</b>			
30kg DE CAPACIDADE POR BANDEJA			



2 Rodízios giratório c/trava

### CARRINHOS DE FERRAMENTAS (TIPO TROLLEY)



**CARRO DE FERRAMENTAS TIPO TROLLEY**  
CÓD.: 12 05 1006 10

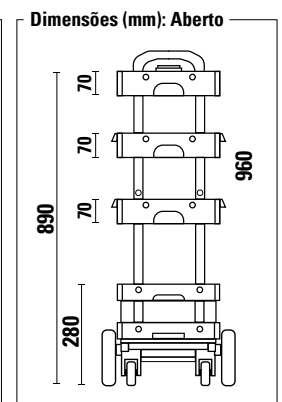
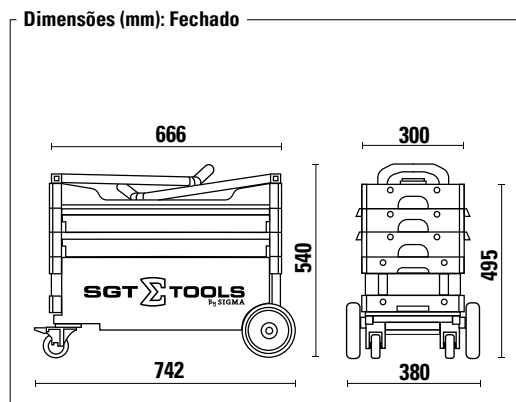

## CARRINHOS DE FERRAMENTAS - 6 GAVETAS



### CARRINHO VERMELHO

12 05 1006 01

### CARRINHO AZUL

12 05 1006 02

### CARRINHO VERDE

12 05 1006 05

### CARRINHO PRETO

12 05 1006 03

### CARRINHO CINZA

12 05 1006 04

### DIMENSÕES

684 x 462 x 940

### ACESSÓRIOS DE REPOSIÇÃO

RODÍZIO COM FREIO - CÓD.:0741100601

RODÍZIO SEM FREIO - CÓD.:0741100602

CORREDIÇA TELESCÓPICA - CÓD.:0741100603

TAMPO SUPERIOR - CÓD.:0741100604

### GAVETA ALT. 140mm

30kg

### GAVETA ALT. 70mm

25kg



## CARRINHOS DE FERRAMENTAS - 7 GAVETAS



### CARRINHO VERMELHO

12 05 1006 21

### CARRINHO AZUL

12 05 1006 22

### CARRINHO PRETO

12 05 1006 23

### CARRINHO CINZA

12 05 1006 24

### CARRINHO VERDE

12 05 1006 25

### DIMENSÕES

≈ 880 x 465 x 910

### GAVETA ALT. 140mm

≈ 30kg

### SEGURANÇA

FECHADURA E CHAVE

### GAVETA ALT. 70mm

≈ 25kg



## KIT EVA PARA CARRINHO DE FERRAMENTAS



**KIT EVA - 2 BANDEJAS  
PARA FERRAMENTAS 178 PEÇAS  
PARA CARRINHO 6 GAVETAS**  
CÓD.: 12 05 0101 78A



**KIT EVA - 2 BANDEJAS  
PARA FERRAMENTAS 178 PEÇAS  
PARA CARRINHO 7 GAVETAS**  
CÓD.: 12 05 0101 79A



## JOGO DE FERRAMENTAS - 4 BANDEJAS EM EVA 125 PEÇAS

CÓD.: 06 99 9400 10

## ARMÁRIOS MODULADOS



### CONJUNTO DE ARMÁRIOS MODULADOS - 9 PEÇAS

**ARMÁRIO VERMELHO**

12 05 1006 50

**ARMÁRIO AZUL**

12 05 1006 51

**ARMÁRIO PRETO**

12 05 1006 52

**ARMÁRIO CINZA**

12 05 1006 53

**ARMÁRIO VERDE**

12 05 1006 54

**Inclui**

- 1 Armário alto com portas.
- 2 Armários de parede.
- 1 Armário com 1 gaveta e 2 portas e rodízios.
- 1 Armário com 5 gavetas e rodízios.
- 1 Bancada de 1600mm.
- 6 Painéis Pegboard e 4 prateleiras de conexão.

## BANCADA DE TRABALHO



**TRANSFORMAÇÃO RÁPIDA!**

Modifique a bancada em poucos segundos!

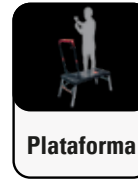
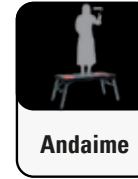
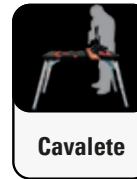
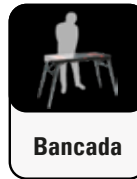

**BANCADA DE TRABALHO  
7 EM 1**

Capacidade  
Máxima **150kg**

### INFORMAÇÕES TÉCNICAS

CÓDIGO	12 06 0200 05
PESO LÍQUIDO/BRUTO	13.5kg / 15.5kg
TAM. GERAL (DOBRADO)	108.5x54.5x15.5cm
TAM. GERAL (ESTENDIDO)	139x59x78cm

### INFORMAÇÕES TÉCNICAS

TAM. ÁREA DE TRABALHO	108.5x54.5cm
ALT. MODO ANDAIME/PLATAFORMA	52cm
ALT. MODO BANCADA/CAVALETE	78cm

## SUPORTES E ACESSÓRIOS PARA DETALHAMENTO AUTOMOTIVO



**SUPOORTE PLÁSTICO  
PARA POLITRIZ**  
CÓD.: 06 99 9900 20



**JOGO DE GRAMPOS PARA  
TAPETES AUTOMOTIVOS**  
CÓD.: 06 99 9700 00



**SUPOORTE PLÁSTICO MODELO EM V  
PARA POLITRIZES**  
CÓD.: 06 99 9900 22

## SUORTES E ACESSÓRIOS PARA DETALHAMENTO AUTOMOTIVO



**SUORTE PARA PULVERIZADORES  
5 FUROS + 5 GANCHOS**  
CÓD.: 06 99 9900 21



**SUORTE ORGANIZADORES  
DE PINCÉIS E PULVERIZADORES**  
CÓD.: 06 99 9900 23



**PORTA ACESSÓRIOS PARA  
BALDES DETAILERS**  
CÓD.: 06 99 9900 55



**SUORTE PARA PISTOLA  
LAVADORA DE ALTA PRESSÃO**  
CÓD.: 06 99 9700 01



**ESCADA DOBRÁVEL PARA  
DETALHAMENTO**  
CÓD.: 06 99 9900 13



**ESCADA DOBRÁVEL 3 DEGRAUS  
PARA DETALHAMENTO**  
CÓD.: 06 99 9900 14



**BOLSA ORGANIZADORA  
DETAILER**  
CÓD.: 12 04 0000 01



**SUORTE PARA  
DETALHAMENTO DE RODAS**

### INFORMAÇÕES TÉCNICAS

<b>CÓDIGO</b>	07 61 1000 10
<b>DIMENSÕES (C x L x A)</b>	170 x 750 x 120 mm
<b>PESO</b>	10,200 kg

## SUORTES E ACESSÓRIOS PARA DETALHAMENTO AUTOMOTIVO



**RAMPA PLÁSTICA PARA AUTOMÓVEIS (PAR) - 2,5 TON**

**INFORMAÇÕES TÉCNICAS**

<b>CÓDIGO</b>	06 99 9901 25
<b>DIMENSÕES (C x L x A)</b>	900 x 330 x 220 mm
<b>PESO (POR RAMPA)</b>	3,7 kg

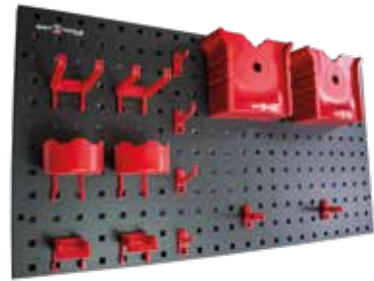

**PAINEL ORGANIZADOR  
DETAILERS - 14 PEÇAS**  
CÓD.: 06 99 9900 48

### PAINEL GAVETEIRO - 15 CAIXAS



CÓDIGO	QUANTIDADE	COR
0699990040	1 ORGANIZADOR	AZUL
0699990042	1 ORGANIZADOR	VERMELHO
0699990044	1 ORGANIZADOR	LARANJA
0699990046	1 ORGANIZADOR	AMARELO

**Contém**

- 1 painel de 31,5cm x 37,5cm;
- 9 caixas menores: 10,9cm x 9cm x 5cm;
- 6 caixas maiores: 16,3cm x 10,3cm x 7,5cm;
- 4 parafusos e 4 buchas para fixação.

### PAINEL ORGANIZADOR DE FERRAMENTAS - 18 PEÇAS



CÓDIGO	QUANTIDADE	COR
0699990041	1 ORGANIZADOR	AZUL
0699990043	1 ORGANIZADOR	VERMELHO
0699990045	1 ORGANIZADOR	LARANJA
0699990047	1 ORGANIZADOR	AMARELO

18 PEÇAS



**Contém**

- 2 painéis de 47,5cm x 27,2cm;
- 4 caixas de 10cm x 10cm x 5cm;
- 14 porta ferramentas;
- 4 parafusos e 4 buchas para fixação

***CURADORA UV*** **18**

***LINHA 2026***

✓ Fast Curing ***EVO*** Sigma

## CURADORA MANUAL UV



## FAST CURING EVO SIGMA

CÓDIGO	EMBALAGEM	TENSÃO
07 03 8800 00	1	BIVOLT

## BATERIA FAST CURING EVO SIGMA

CÓDIGO	EMBALAGEM	TENSÃO
07 67 3880 07	1	BIVOLT

## INFORMAÇÕES TÉCNICAS

ÁREA DE EXPOSIÇÃO	60mm
TENSÃO CARREGADOR (V)	BIVOLT
FREQUÊNCIA	60Hz
POTÊNCIA NOMINAL	90W
DIMENSÕES (C x L x A)	140 x 75 x 255 mm
PESO APROXIMADO	0,850 kg



## Benefícios

- Redução do tempo de secagem em até 80%;
- Maior eficiência no trabalho, reduzindo o tempo de espera entre as etapas de pintura;
- Menor consumo de energia em comparação com métodos de secagem tradicionais;
- Ecologicamente correto, pois não utiliza mercúrio e não emite ozônio;
- Leve e portátil.

## Como funciona

**Luz UV:** O sistema utiliza luz ultravioleta de LEDs para iniciar uma reação fotoquímica nos produtos formulados para essa tecnologia.

**Secagem Rápida:** A reação química causa a polimerização das partículas do produto, resultando em uma cura rápida, muitas vezes em segundos

## Aplicações

Desenvolvido para realizar a secagem UV (Cura) dos mais diversos tipos de produtos como:

- Reparos automotivos;
- Marcenarias;
- Serigrafias e brindes;
- Comunicação visual;
- Entre outros.

***PINTURA***

**19**

***LINHA 2026***

- ✓ Pistolas de Pintura - Gravidade
- ✓ Pistolas de Pintura - Sucção
- ✓ Micropintura
- ✓ Aerógrafos
- ✓ Pistolas Elétricas

## LINHA DE PINTURA - GRAVIDADE

**HVLP**  
**1,0mm** ENTRADA DE AR  
**1/4"** NPT

KIT BICO/CAPA/AGULHA 1.0mm PARA SGT-3010



CÓD.: 07 61 0930 10

CANECA PARA PISTOLA DE PINTURA 125ml - ROSCA FÊMEA



CÓD.: 07 52 3010 60



**HVLP**  
**1,4mm** ENTRADA DE AR  
**1/4"** NPT

KIT BICO/CAPA/AGULHA 1.4mm PARA SGT-3011A



CÓD.: 07 61 0930 14

CANECA PARA PISTOLA DE PINTURA 600ml - ROSCA FÊMEA



CÓD.: 07 52 3011 42



**IDEAL PARA PINTURA**

**HVLP**  
**1,3mm** ENTRADA DE AR  
**1/4"** NPT

KIT BICO/CAPA/AGULHA 1.3mm PARA SGT-3011B



CÓD.: 07 61 0930 11

CANECA PARA PISTOLA DE PINTURA 600ml - ROSCA FÊMEA



CÓD.: 07 52 3011 42



**IDEAL PARA PINTURA**

### INFORMAÇÕES TÉCNICAS SGT-3010A

<b>CÓDIGO</b>	07 01 3010 21
<b>Ø DO BICO</b>	1,0 mm
<b>CAPACIDADE DA CANECA</b>	125 mL
<b>LEQUE</b>	11-16 cm
<b>PRESSÃO DE TRABALHO</b>	29 à 50,8 psi
<b>CONSUMO DE AR</b>	1 à 2 PCM
<b>PESO</b>	0,290 kg

### INFORMAÇÕES TÉCNICAS SGT-3011A

<b>CÓDIGO</b>	07 01 3011 21
<b>Ø DO BICO</b>	1,4 mm
<b>CAPACIDADE DA CANECA</b>	600 mL
<b>LEQUE</b>	18-25 cm
<b>PRESSÃO DE TRABALHO</b>	29 à 50,8 psi
<b>CONSUMO DE AR</b>	2,5 à 3,5 PCM
<b>PESO</b>	0,640 kg

### INFORMAÇÕES TÉCNICAS SGT-3011B

<b>CÓDIGO</b>	07 01 3011 22
<b>Ø DO BICO</b>	1,3 mm
<b>CAPACIDADE DA CANECA</b>	600 mL
<b>LEQUE</b>	18-25 cm
<b>PRESSÃO DE TRABALHO</b>	29 à 50,8 psi
<b>CONSUMO DE AR</b>	2,5 à 3,5 PCM
<b>PESO</b>	0,640 kg

**HVLP**  
**1,7mm** ENTRADA DE AR  
**1/4"** NPT

KIT BICO/CAPA/AGULHA 1.7mm PARA SGT-3012A

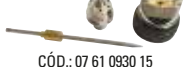

CÓD.: 07 61 0930 15

CANECA PARA PISTOLA DE PINTURA 600ml - ROSCA FÊMEA



CÓD.: 07 52 3011 42



**IDEAL PARA PRIMER**

### INFORMAÇÕES TÉCNICAS SGT-3012A

<b>CÓDIGO</b>	07 01 3012 21
<b>Ø DO BICO</b>	1,7 mm
<b>CAPACIDADE DA CANECA</b>	600 mL
<b>LEQUE</b>	18-25 cm
<b>PRESSÃO DE TRABALHO</b>	29 à 50,8 psi
<b>CONSUMO DE AR</b>	2,5 à 3,5 PCM
<b>PESO</b>	0,640 kg

## ACESSÓRIOS

### RPP-05

Regulador de Pressão para Pistola de Pintura com Manômetro 1/4"  
Cód.: 07 61 0800 05



### RPP-06

Regulador de Pressão Digital 1/4" com Manômetro para Pistola de Pintura  
Cód.: 07 61 0800 06



### CONVENCIONAL - 1,5mm

KIT BICO/CAPA/AGULHA 1.5mm PARA SGT-3013



CÓD.: 07 61 0930 13

CANECA PARA PISTOLA DE PINTURA 600ml - ROSCA MACHO



CÓD.: 07 52 3013 11

ENTRADA DE AR  
**1/4"** NPT



### INFORMAÇÕES TÉCNICAS SGT-3013B

<b>CÓDIGO</b>	07 01 3013 22
<b>Ø DO BICO</b>	1,5 mm
<b>CAPACIDADE DA CANECA</b>	600 mL
<b>LEQUE</b>	16-20 cm
<b>PRESSÃO DE TRABALHO</b>	43,5 à 58 psi
<b>CONSUMO DE AR</b>	3 à 4 PCM
<b>PESO</b>	0,600 kg

KIT BICO/CAPA/AGULHA 1.0mm PARA SGT-3710

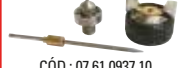

CÓD.: 07 61 0937 10

CANECA PARA PISTOLA DE PINTURA 250mL - ROSCA FÊMEA



CÓD.: 07 51 3710 24

### LINHA PROFESSIONAL

### INFORMAÇÕES TÉCNICAS SGT-3710A

<b>CÓDIGO</b>	07 01 3710 00
<b>Ø DO BICO</b>	1,0 mm
<b>CAPACIDADE DA CANECA</b>	250 mL
<b>LEQUE</b>	11-16 cm
<b>PRESSÃO DE TRABALHO</b>	29 à 50,8 psi
<b>CONSUMO DE AR</b>	1 à 2 PCM
<b>PESO</b>	0,290 kg



ENTRADA DE AR  
**1/4"** NPT

**HVLP**  
**1,0mm**

### LINHA PREMIUM

### INFORMAÇÕES TÉCNICAS SGT-3811

<b>CÓDIGO</b>	07 01 3811 00
<b>Ø DO BICO</b>	1,4 mm
<b>CAPACIDADE DA CANECA</b>	600 mL
<b>LEQUE</b>	20-40 cm
<b>PRESSÃO DE TRABALHO</b>	29 à 50,8 psi
<b>CONSUMO DE AR</b>	6 à 10 PCM
<b>PESO</b>	0,640 kg



ENTRADA DE AR  
**1/4"** NPT

**HVLP**  
**1,4mm**



**LINHA SUPER PREMIUM**



ENTRADA DE AR <b>1/4"</b> NPT	<b>HVLP</b> <b>1,3mm</b>	<b>CÓDIGO</b> <b>07 01 3815 00</b>
-------------------------------------	-----------------------------	---------------------------------------

CANECA PARA PISTOLA DE PINTURA 600mL - ROSCA FÊMEA



CÓD.: 07 51 3815 22

KIT BICO/CAPA/AGULHA 1,3mm PARA SGT-3815



CÓD.: 07 51 3815 01

**INFORMAÇÕES TÉCNICAS SGT-3815**

<b>Ø DO BICO</b>	1,3 mm
<b>CAPACIDADE DA CANECA</b>	600 mL
<b>LEQUE</b>	26-29 cm
<b>PRESSÃO DE TRABALHO</b>	22 à 32 psi
<b>CONSUMO DE AR</b>	9 à 12 PCM
<b>MATERIAL DO BICO E AGULHA</b>	AÇO INOX



**Bico Repartido**  
**LINHA SUPER PREMIUM**



ENTRADA DE AR <b>1/4"</b> NPT	<b>HVLP</b> <b>1,3mm</b>	<b>CÓDIGO</b> <b>07 01 3820 00</b>
-------------------------------------	-----------------------------	---------------------------------------

ENTRADA DE AR <b>1/4"</b> NPT	<b>HVLP</b> <b>1,4mm</b>	<b>CÓDIGO</b> <b>07 01 3820 01</b>
-------------------------------------	-----------------------------	---------------------------------------

CANECA PARA PISTOLA DE PINTURA 600mL - ROSCA FÊMEA



CÓD.: 07 51 3815 22

KIT BICO/CAPA/AGULHA PARA SGT-3820



1,3mm - CÔD.: 07 51 3820 01  
1,4mm - CÔD.: 07 51 3820 011

**INFORMAÇÕES TÉCNICAS SGT-3820**

<b>Ø DO BICO</b>	1,3 mm e 1,4 mm
<b>CAPACIDADE DA CANECA</b>	600 mL
<b>LEQUE</b>	26-35 cm
<b>PRESSÃO DE TRABALHO</b>	8 à 29 psi
<b>CONSUMO DE AR</b>	9 à 12 PCM
<b>MATERIAL DO BICO E AGULHA</b>	AÇO INOX

# LINHA DE PINTURA - SUÇÃO



Ø DO BICO 1,7mm  
ENTRADA DE AR 1/4" NPT

**IDEAL PARA PRIMER**

KIT BICO/CAPA/AGULHA 1.8mm PARA SGT-3112A



CÓD.: 07 61 0931 12

<b>INFORMAÇÕES TÉCNICAS</b>	<b>SGT-3112A</b>
CÓDIGO	07 01 3112 21
Ø DO BICO	1,7 mm
CAPACIDADE DA CANECA	1.000 mL
LEQUE	14-18 cm
PRESSÃO DE TRABALHO	43 à 58 psi
CONSUMO DE AR	3 à 4 PCM
PESO	0,490 kg



Ø DO BICO 1,5mm  
ENTRADA DE AR 1/4" NPT

**IDEAL PARA PRIMER**

KIT BICO/CAPA/AGULHA 1.8mm PARA SGT-3113A



CÓD.: 07 61 0930 13

<b>INFORMAÇÕES TÉCNICAS</b>	<b>SGT-3113A</b>
CÓDIGO	07 01 3113 21
Ø DO BICO	1,5 mm
CAPACIDADE DA CANECA	1.000 mL
LEQUE	14-18 CM
PRESSÃO DE TRABALHO	43 à 58 psi
CONSUMO DE AR	3 à 4 PCM
PESO	0,490 kg



Ø DO BICO 1,3mm  
ENTRADA DE AR 1/4" NPT

**AR DIRETO**

<b>INFORMAÇÕES TÉCNICAS</b>	<b>SGT-3210A</b>
CÓDIGO	07 01 3210 21
Ø DO BICO	1,3 mm
CAPACIDADE DA CANECA	750 mL
LEQUE	20-25 cm
PRESSÃO DE TRABALHO	29 à 40 psi
CONSUMO DE AR	1 à 2 PCM
PESO	0,600 kg



Ø DO BICO 1,3mm  
ENTRADA DE AR 1/4" NPT

**AR DIRETO**

<b>INFORMAÇÕES TÉCNICAS</b>	<b>SGT-3290</b>
CÓDIGO	07 01 3290 20
Ø DO BICO	1,3 mm
CAPACIDADE DA CANECA	650 mL
LEQUE	20 cm
PRESSÃO DE TRABALHO	29 à 40 psi
CONSUMO DE AR	0,9 PCM
PESO	0,500 kg



ENTRADA DE AR 1/4" NPT  
**PISTOLA TIPO CP-10**  
**TANQUE LINHA PROFISSIONAL**

<b>INFORMAÇÕES TÉCNICAS</b>	<b>SGT-3201</b>
CÓDIGO	07 01 3201 10
DIÂMETRO DO BICO	1,0 mm
LEQUE	20 à 25 cm
<b>INFORMAÇÕES TÉCNICAS</b>	<b>SGT-3202</b>
CÓDIGO	07 01 3202 18
DIÂMETRO DO BICO	1,8 mm
LEQUE	20 à 25 cm



Ø DO BICO 1,8mm  
ENTRADA DE AR 1/4" NPT

**PISTOLA TIPO CP-10**

**CANECO LINHA PROFISSIONAL**

<b>INFORMAÇÕES TÉCNICAS</b>	<b>SGT-3203</b>
CÓDIGO	07 01 3203 18
DIÂMETRO DO BICO	1,8 mm
LEQUE	20 à 25 cm
CANECA	1,0 L



ENTRADA DE AR 1/4" NPT

Acompanha Extensor

**PISTOLA PARA EMBORRACHAMENTO BATE PEDRA**

**SGT-3410 CÓD.: 07 01 3410 00**

PRESSÃO DE TRABALHO 45 à 80 psi

## LINHA DE PINTURA - SUÇÃO



### TANQUE DE PINTURA COM MANGUEIRA E COM PISTOLA

10L - SEM AGITADOR

CONEXÃO  
1/4"  
NPS

#### INFORMAÇÕES TÉCNICAS **SGT-3601-CMP**

CÓDIGO	07 01 3601 01
CAPACIDADE DO TANQUE	10 LITROS
PRESSÃO MÁXIMA	40 lbs - pol <sup>2</sup>
DIMENSÕES	33 x 33 x 52 cm
PESO	11,0 kg



### TANQUE DE PINTURA SEM MANGUEIRA E SEM PISTOLA

\*Não acompanha mangueira e pistola.

10L - SEM AGITADOR

CONEXÃO  
1/4"  
NPS

#### INFORMAÇÕES TÉCNICAS **SGT-3601**

CÓDIGO	07 01 3601 00
CAPACIDADE DO TANQUE	10 LITROS
PRESSÃO MÁXIMA	40 lbs - pol <sup>2</sup>
DIMENSÕES	33 x 33 x 52 cm
PESO	9 kg



#### PISTOLA DE PINTURA PARA TANQUE

**SGT-3204**

CÓD.: 07 01 3204 12



#### KIT MANGUEIRA PARA TANQUE

**SGT-3601**

CÓD.: 07 61 0336 01

## MICROPINTURA



#### CANETA MICROPINTURA

#### INFORMAÇÕES TÉCNICAS **SGT-3860**

CÓDIGO	07 01 3860 00
PONTA	0,5 mm

#### INFORMAÇÕES TÉCNICAS **SGT-3861**

CÓDIGO	07 01 3861 00
PONTA	0,7 mm

## AERÓGRAFOS



**KIT AERÓGRAFO SUÇÃO**  
0,3MM - COPO 22ml

INFORMAÇÕES TÉCNICAS	SGT-3850
CÓDIGO	07 01 3850 00
DIÂMETRO DO BICO	0,3 mm
DIÂMETRO ALTERNATIVO DOS BICOS	0,5 mm/0,8 mm
COPO	22 mL
REGULADOR	G1/4(F) - M5(M)
TIPO DE ACIONAMENTO	BOTÃO
COMPOSIÇÃO	PLÁSTICO, BORRACHA, METAL E VIDRO
DIMENSÕES DA PISTOLA (C x L x A)	13,5 x 1,5 x 3,5 mm
PESO DA PISTOLA	0,025 kg



**AERÓGRAFO GRAVIDADE**  
0,3MM - COPO 7ml

INFORMAÇÕES TÉCNICAS	SGT-3851
CÓDIGO	07 01 3851 00
DIÂMETRO DO BICO	0,3 mm
DIÂMETRO ALTERNATIVO DOS BICOS	0,5 mm/0,3 mm/0,5 mm
COPO	7 mL
PRESSÃO DE TRABALHO	15-50 psi
TIPO DE ACIONAMENTO	BOTÃO
COMPOSIÇÃO	CORPO EM PLÁSTICO
DIMENSÕES DA PISTOLA (C x L x A)	15,5 x 2,5 x 6,5 mm
PESO DA PISTOLA	0,110 kg

## PISTOLAS ELÉTRICAS PULVERIZADORAS PARA PINTURA



CÓD.: 0702605001	CÓD.: 0702605000
TENSÃO 110V	TENSÃO 220V
EMBALAGEM 1 UND	EMBALAGEM 1 UND



INFORMAÇÕES TÉCNICAS	SGT-6050
FREQUÊNCIA NOMINAL	60 Hz
RESERVATÓRIO DE TINTA	700 ml
MÁXIMA VISCOSIDADE	60 DIN/s
MÁXIMO DE FLUXO	800 mL / min
BICO	∅ 1.8 à 2.6 mm
POTÊNCIA	350W



CÓD.: 0702605101	CÓD.: 0702605100
TENSÃO 110V	TENSÃO 220V
EMBALAGEM 1 UND	EMBALAGEM 1 UND



INFORMAÇÕES TÉCNICAS	SGT-6051
FREQUÊNCIA NOMINAL	60 Hz
RESERVATÓRIO DE TINTA	700 mL
MÁXIMA VISCOSIDADE	50 DIN/s
MÁXIMO DE FLUXO	850 mL / min
BICO	∅ 2,6 mm
POTÊNCIA	500W

**CONSTRUÇÃO**

**20**

**LINHA 2026**

- ✓ Marteletos, Rompedores, Perfuradores e Demolidores
- ✓ Máquinas de Pintura Airless
- ✓ Acessórios Airless
- ✓ Pistola Projetora de Textura
- ✓ Lixadeiras de Parede
- ✓ Desempenadeiras
- ✓ Cortadores de Parede
- ✓ Ventosas de Sucção
- ✓ Passa Fios
- ✓ Misturador Elétrico de Argamassa e Tintas

## MARTELETES ROMPEDORES, PERFURADORES E DEMOLIDORES



**620W**

**J 2.6**

Sistema **SDS Plus**

Linha **CONSTRUÇÃO CIVIL**



<b>CÓD.: 0702580201</b>	<b>CÓD.: 0702580200</b>
TENSÃO 110V	TENSÃO 220V
EMBALAGEM 1 UND	EMBALAGEM 1 UND

INFORMAÇÕES TÉCNICAS		SGT-5802
FORÇA DE IMPACTO		2.6J
POTÊNCIA		620W
FREQUÊNCIA		60 Hz
VELOCIDADE		0-1100 RPM
IMPACTO MÁXIMO		4850 BPM
PESO APROXIMADO		2,7 kg

**Acompanha**  
 1 Ponteira  
 1 Talhadeira  
 3 Brocas  
 1 Medidor de Profundidade



**800W**

**J 3.0**

Sistema **SDS Plus**

Linha **CONSTRUÇÃO CIVIL**



<b>CÓD.: 0702580301</b>	<b>CÓD.: 0702580300</b>
TENSÃO 110V	TENSÃO 220V
EMBALAGEM 1 UND	EMBALAGEM 1 UND

INFORMAÇÕES TÉCNICAS		SGT-5803
FORÇA DE IMPACTO		3.0J
POTÊNCIA		800W
FREQUÊNCIA		60 Hz
VELOCIDADE		0-1250 RPM
IMPACTO MÁXIMO		4900 BPM
PESO APROXIMADO		2,7 kg

**Acompanha**  
 1 Ponteira  
 1 Talhadeira  
 3 Brocas  
 1 Medidor de Profundidade



**1200W**

**J 20**

Linha **CONSTRUÇÃO CIVIL**

<b>CÓD.: 0702580400</b>	
TENSÃO	220V
EMBALAGEM	1 UND

INFORMAÇÕES TÉCNICAS		SGT-5804
FORÇA DE IMPACTO		20J
POTÊNCIA		1200W
FREQUÊNCIA		60 Hz
IMPACTO MÁXIMO		3600 BPM
PESO APROXIMADO		16,5 kg

**Acompanha**  
 1 Ponteira  
 1 Talhadeira



**1700W**

**J 70**

Linha **CONSTRUÇÃO CIVIL**

<b>CÓD.: 0702580500</b>	
VOLTAGEM	220V
EMBALAGEM	1 UND

INFORMAÇÕES TÉCNICAS		SGT-5805
JAULES		70J
POTÊNCIA		1700W
FREQUÊNCIA		60 Hz
IMPACTO MÁXIMO		1900 BPM
PESO APROXIMADO		15 kg

**Acompanha**  
 1 Ponteira  
 1 Talhadeira

# MÁQUINAS DE PINTURA AIRLESS



Acompanha  
**Pistola e mangueira.**

INFORMAÇÕES TÉCNICAS	SGT-6001
CÓDIGO	07 02 6001 00
TENSÃO	220V / 50-60 Hz
POTÊNCIA DO MOTOR	650W / 0,87HP
VAZÃO MÁXIMA	1,2 LITROS / min
BICO PADRÃO	517
OUTROS BICOS APLICÁVEIS	515 / 519 / 521
COMPRIMENTO DA MANGUEIRA	7,5 METROS
PRESSÃO MÁXIMA DE SAÍDA	3.000 psi
PESO	8,3 kg



Acompanha  
**Pistola, mangueira e extensor.**

INFORMAÇÕES TÉCNICAS	SGT-6008
CÓDIGO	07 02 6008 00
TENSÃO	220V / 240V
POTÊNCIA DO MOTOR	2.800W / 3,8HP
VAZÃO MÁXIMA	4 LITROS / min
BICO PADRÃO	517
OUTROS BICOS APLICÁVEIS	515 / 519 / 521
COMPRIMENTO DA MANGUEIRA	15 METROS
PRESSÃO MÁXIMA DE SAÍDA	3.300 psi
PESO	26,5 kg



INFORMAÇÕES TÉCNICAS	SGT-6009
CÓDIGO	07 02 6009 00
TENSÃO	220V / 240V
POTÊNCIA DO MOTOR	1.500W / 2HP
VAZÃO MÁXIMA	4 LITROS / min
BICO PADRÃO	517
OUTROS BICOS APLICÁVEIS	515 / 519 / 521
COMPRIMENTO DA MANGUEIRA	15 METROS
PRESSÃO MÁXIMA DE SAÍDA	3.263 psi
PESO	26,5 kg

## APLICABILIDADE POR TIPO DE TINTA

TIPOS DE TINTAS	SGT-6001	SGT-6008	SGT-6009
LATEX	● ● ●	● ● ●	● ● ●
ESMALTE	●	● ● ●	● ● ●
VERNIZ	●	● ● ●	● ● ●
EPÓXI	✗	● ●	● ●

## GABARITO DE APLICABILIDADE

CLASSIFICAÇÃO	
● ● ●	EXCELENTE
● ●	BOM
●	REGULAR
✗	NÃO APLICÁVEL

## ACESSÓRIOS PARA MÁQUINAS DE PINTURA AIRLESS



HASTE DE EXTENSÃO P/ MÁQUINA DE PINTURA AIRLESS

CÓDIGO	MODELO
07 54 6021 07	HASTE DE EXTENSÃO 0.45m P/ MÁQUINAS DE PINTURA AIRLESS 6002 / 6008 / 6009
07 54 6021 11	HASTE DE EXTENSÃO 0.3m P/ MÁQUINAS DE PINTURA AIRLESS 6002 / 6008
07 54 6021 12	HASTE DE EXTENSÃO 0.6m P/ MÁQUINAS DE PINTURA AIRLESS 6002 / 6008
07 54 6021 13	HASTE DE EXTENSÃO 1.0m P/ MÁQUINAS DE PINTURA AIRLESS 6002 / 6008
07 54 6021 14	HASTE DE EXTENSÃO 1.8m P/ MÁQUINAS DE PINTURA AIRLESS 6002 / 6008



FILTRO MALHA PARA PISTOLA AIRLESS 6002/6008/6009

CÓDIGO	MODELO
07 54 6002 09	FILTRO (MALHA 60) - PISTOLA AIRLESS 6002 / 6008 / 6009
07 54 6002 10	FILTRO (MALHA 100) - PISTOLA AIRLESS 6002 / 6008 / 6009
07 54 6002 11	FILTRO (MALHA 150) - PISTOLA AIRLESS 6002 / 6008 / 6009
07 54 6002 12	FILTRO (MALHA 50) - PISTOLA AIRLESS 6002 / 6008 / 6009



**PISTOLA AIRLESS 6001**  
COD.: 07 52 6010 01



**PISTOLA AIRLESS 6001 / 6008**  
COD.: 07 64 6001 11



**PISTOLA AIRLESS 6009**  
COD.: 07 54 6009 62



**PORTA BICO AIRLESS**  
COD.: 07 54 6002 58



**KIT REPARO AIRLESS PARA SGT-6002**  
COD.: 07 54 6022 00

CÓDIGO	MODELO
07 64 6002 11	BICO AIRLESS 211 - 1,1mm - LEQUE 10-15cm
07 64 6002 13	BICO AIRLESS 213 - 1,3mm - LEQUE 15-20cm
07 64 6003 13	BICO AIRLESS 313 - 1,3mm - LEQUE 15-20cm
07 64 6003 15	BICO AIRLESS 315 - 1,5mm - LEQUE 15-20cm
07 64 6003 17	BICO AIRLESS 317 - 1,7mm - LEQUE 15-20cm
07 64 6004 13	BICO AIRLESS 413 - 1,3mm - LEQUE 20-25cm
07 64 6004 15	BICO AIRLESS 415 - 1,5mm - LEQUE 20-25cm
07 64 6004 17	BICO AIRLESS 417 - 1,7mm - LEQUE 20-25cm
07 64 6004 19	BICO AIRLESS 419 - 1,9mm - LEQUE 20-25cm
07 64 6004 21	BICO AIRLESS 421 - 2,1mm - LEQUE 20-25cm
07 64 6004 23	BICO AIRLESS 423 - 2,3mm - LEQUE 20-25cm
07 64 6004 25	BICO AIRLESS 425 - 2,5mm - LEQUE 20-25cm
07 64 6004 27	BICO AIRLESS 427 - 2,7mm - LEQUE 20-25cm
07 64 6004 29	BICO AIRLESS 429 - 2,9mm - LEQUE 20-25cm
07 64 6005 13	BICO AIRLESS 513 - 1,3mm - LEQUE 25-30cm
07 64 6005 15	BICO AIRLESS 515 - 1,5mm - LEQUE 25-30cm
07 64 6005 17	BICO AIRLESS 517 - 1,7mm - LEQUE 25-30cm

CÓDIGO	MODELO
07 64 6005 19	BICO AIRLESS 519 - 1,9mm - LEQUE 20-25cm
07 64 6005 21	BICO AIRLESS 521 - 2,1mm - LEQUE 25-30cm
07 64 6005 23	BICO AIRLESS 523 - 2,3mm - LEQUE 25-30cm
07 64 6005 25	BICO AIRLESS 525 - 2,5mm - LEQUE 25-30cm
07 64 6005 27	BICO AIRLESS 527 - 2,7mm - LEQUE 25-30cm
07 64 6005 29	BICO AIRLESS 529 - 2,9mm - LEQUE 25-30cm
07 64 6006 13	BICO AIRLESS 613 - 1,3mm - LEQUE 30-35cm
07 64 6006 15	BICO AIRLESS 615 - 1,5mm - LEQUE 30-35cm
07 64 6006 17	BICO AIRLESS 617 - 1,7mm - LEQUE 30-35cm
07 64 6006 19	BICO AIRLESS 619 - 1,9mm - LEQUE 30-35cm
07 64 6006 21	BICO AIRLESS 621 - 2,1mm - LEQUE 30-35cm
07 64 6006 23	BICO AIRLESS 623 - 2,3mm - LEQUE 30-35cm
07 64 6006 25	BICO AIRLESS 625 - 2,5mm - LEQUE 30-35cm
07 64 6006 27	BICO AIRLESS 627 - 2,7mm - LEQUE 30-35cm
07 64 6006 29	BICO AIRLESS 629 - 2,9mm - LEQUE 30-35cm
07 64 6007 23	BICO AIRLESS 723 - 2,3mm - LEQUE 35-40cm
07 64 6007 25	BICO AIRLESS 725 - 2,5mm - LEQUE 35-40cm



**BICOS PARA AIRLESS**

## PISTOLA PROJETORA DE TEXTURA

**SGT-3415**

**PISTOLA PROJETORA DE TEXTURA - 5 LITROS**  
CÓD.: 07 01 3415 00



CAPACIDADE DA CANECA  
**5 Litros**

CONSUMO DE AR  
**6-8,8pcm**

PRESSÃO DE TRABALHO  
**43-58psi**

COMPRESSÃO MÍNIMA  
**15pcm à 20pcm**

**DIÂMETRO DO BICO**  
**4,5 mm 6,0 mm 8,0 mm**

## LIXADEIRAS



- 01** Cabo/Haste expansível para locais altos. Pode ser ajustado sem o auxílio de ferramentas.
- 02** Botão Liga/Desliga com proteção contra poeira e impactos. **Com auto trava.**
- 03** Regulagem de velocidade por botão e início suave.
- 04** Design dobrável para fácil armazenamento.
- 05** Mola auxiliar para lixamento de teto.
- 06** Construída em sistema de vácuo.
- 07** Poderoso motor de **850W**.
- 08** Lanterna de LED para melhor visibilidade.
- 09** Com grande poder de sucção.
- 10** Cabeça de lixar com design flutuante para parede irregular que evita arranhões graças à suspensão da mola que se movimenta 5mm para cima e 5mm para baixo.

### LIXADEIRA ELÉTRICA TELESCÓPICA DE TETO E PAREDE - 850W

INFORMAÇÕES TÉCNICAS	SGT-4301
CÓDIGO	07 02 4301 00
TENSÃO	220V
VELOCIDADE MÁXIMA	1.800 RPM
DIÂMETRO DA LIXA	225 mm
FREQUÊNCIA	60 Hz



SUPORTE VELCRADO SGT-4301
CÓD.: 0754430104
LIXA SGT-4301
CÓD.: 0754430101



### LIXADEIRA ELÉTRICA DE PAREDE - 1050W

INFORMAÇÕES TÉCNICAS	SGT-4305
CÓDIGO	07 02 4305 00
VOLTAGEM	220V
VELOCIDADE LIVRE	1.200 - 2.300 RPM
DIÂMETRO DA LIXA	180 mm
FREQUÊNCIA	60 Hz



SUPORTE VELCRADO SGT-4305
CÓD.: 0754430504
LIXA SGT-4305
CÓD.: 0754430501



BOTÕES DE ACIONAMENTO, TRAVA E VELOCIDADE

## DESEMPENADEIRA MANUAL



### DESEMPENADEIRAS MANUAIS DE PAREDE

- 25cm - CÓD.: 06 14 0200 01
- 40cm - CÓD.: 06 14 0200 02
- 60cm - CÓD.: 06 14 0200 03



### CABO EXTENSOR PARA DESEMPENADEIRA MANUAL 90-200cm

CÓD.: 06 14 0200 10

## DESEMPENADEIRA ELÉTRICA



DIÂMETRO DA LIXA  
**370mm**

ILUMINAÇÃO EM  
**LED**

### ACESSÓRIOS INCLUSOS



INFORMAÇÕES TÉCNICAS		SGT-5900
CÓDIGO	07 02 5900 00	
TENSÃO	220V	
VELOCIDADE MÁXIMA	200 RPM	
DIÂMETRO DA LIXA	370 mm	
FREQUÊNCIA	60 Hz	



1 DISCO ESTRIADO  
CÓD.: 0754590037

1 DISCO LIXA  
CÓD.: 0754590001

1 DISCO ESPONJA  
CÓD.: 0754590036

## CORTADORES DE PAREDE

### CORTADOR DE PAREDE ELÉTRICO - 35mm - 2000W



INFORMAÇÕES TÉCNICAS		SGT-6100
CÓDIGO	07 02 6100 00	
TENSÃO	220V	
VELOCIDADE MÁXIMA	2000 RPM	
POTÊNCIA	2000W	
PROF. E LARG. MÁX. DO CORTE	35 mm	
FREQUÊNCIA	60 Hz	

### ACESSÓRIOS INCLUSOS



**MALETA PARA TRANSPORTE**

### FRESA PARA REPOSIÇÃO



25mm - CÓD.: 0754610051  
35mm - CÓD.: 0754610051

### CORTADOR DE CONCRETO ELÉTRICO - 195mm - 3000W



INFORMAÇÕES TÉCNICAS		SGT-6105
CÓDIGO	07 02 6105 00	
TENSÃO	220V	
VELOCIDADE MÁXIMA	8000 RPM	
POTÊNCIA	3000W	
PROFUNDIDADE. MÁX. DO CORTE	72 mm	
DIÂMETRO DO DISCO	195 mm	
FREQUÊNCIA	60 Hz	

### ACESSÓRIOS INCLUSOS



**Brushless**  
Motor Digital

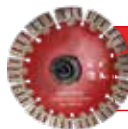

**DISCO DE CORTE PARA SGT-6105**

CÓD.: 0301610501

### CORTADOR DE CONCRETO ELÉTRICO 500mm - 3000W



\*DISCO DE CORTE  
VENDIDO SEPARADAMENTE!

INFORMAÇÕES TÉCNICAS		SGT-6110
CÓDIGO	07 02 6110 00	
TENSÃO	220V	
VELOCIDADE MÁXIMA	2500 RPM	
POTÊNCIA	3000W	
PROFUNDIDADE. MÁX. DO CORTE	200 mm	
DIÂMETRO DO DISCO	500 mm	
FREQUÊNCIA	60 Hz	

### ACESSÓRIOS INCLUSOS



**DISCO DE CORTE PARA SGT-6110**

CÓD.: 0301611001

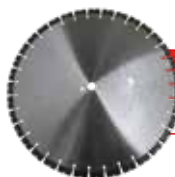

## CORTADORES DE PAREDE



BOMBA D'ÁGUA SGT-6115  
CÓD.: 07546115138

### CORTADOR DE CONCRETO ELÉTRICO - 410mm - 5000W

INFORMAÇÕES TÉCNICAS	SGT-6115
CÓDIGO	07 02 6115 00
TENSÃO	220V
VELOCIDADE	2.200 RPM
DIÂMETRO DO DISCO	410 mm
PROF. MÁXIMA DO CORTE	300 mm
FREQUÊNCIA	60 Hz

#### ACESSÓRIOS INCLUSOS

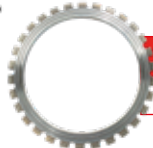

#### DISCO DE CORTE PARA SGT-6115

CÓD.: 0301611501

## VENTOSAS DE SUÇÃO



### VENTOSA PROFISSIONAL SUÇÃO À VÁCUO - 200mm

INFORMAÇÕES TÉCNICAS	
CÓDIGO	06 06 0100 01
DIÂM. DO DISCO DE SUÇÃO	200 mm
CAPACIDADE	150 kg

#### ACESSÓRIOS INCLUSOS



### VENTOSA DE SUÇÃO À VÁCUO - À BATERIA 200mm

INFORMAÇÕES TÉCNICAS	
CÓDIGO	07 03 8902 00
DIÂM. DO DISCO DE SUÇÃO	200 mm
CAPACIDADE	130 kg

#### ACESSÓRIOS INCLUSOS



## PASSA FIOS - 30 METROS

INFORMAÇÕES TÉCNICAS	SGT-8650
CÓDIGO	07 03 8650 00
FORÇA	0-800 N
VELOCIDADE LIVRE	0-2.600 RPM
VELOCIDADE	0-40 m / min
COMPRIMENTO DO CABO	30 m
DIMENSÕES DO CABO	5,8 m
PESO DA MÁQUINA	4,5 kg
PESO DA BATERIA	1,0 kg



BRUSHLESS  
SEM ESCOVAS  
MOTOR DIGITAL

FERRAMENTA À BATERIA  
LI-ION 4.0Ah | 21V

#### ATENÇÃO!

ESTA FERRAMENTA SÓ FUNCIONA  
COM A EMPUNHADURA!



#### Características

- Desenho ergonômico;
- Regulagem de torque em 3 níveis;
- Maior autonomia (2 baterias 21V de Lithium-Ion);
- Cabo passa fio com 30 metros;
- Carregador entrada 110V-220V / AC 50Hz/60Hz;
- Função de parada automática ao final do curso.

#### ACESSÓRIOS DE REPOSIÇÃO

BATERIA  
CÓD.: 0767865001  
CARREGADOR  
CÓD.: 0767865002



• PUNHO ANTIADERENTE



• INTERRUPTOR DE VERIFICAÇÃO DA BATERIA  
• ACIONAMENTO DA PARADA AUTOMÁTICA



• ALÇA COM GANCHO PARA  
ECONOMIZAR ESFORÇOS

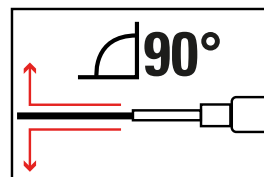

• FIO PODE SER AJUSTADO  
DE 0-90°

## MARTELETES ROMPEDORES, PERFURADORES E DEMOLIDORES



Sistema  
**SDS Plus**

**1010W**

**10**

Linha  
**CONSTRUÇÃO CIVIL**

**CÓD.: 0702580000**

TENSÃO 220V  
EMBALAGEM 1 UND

**CÓD.: 0702580001**

TENSÃO 127V  
EMBALAGEM 1 UND

**INFORMAÇÕES TÉCNICAS SGT-5800-PRO**

FORÇA DE IMPACTO	10J
POTÊNCIA	1010W
FREQUÊNCIA	60 Hz
PESO APROXIMADO	5,6 kg

**Acompanha**  
1 Ponteira 280 X 17mm.  
1 Talhadeira 280 x 17mm.  
1 Chave da Tampa de Lubrificação.



**1240W**

**45**

Linha  
**CONSTRUÇÃO CIVIL**

**CÓD.: 0702580100**

TENSÃO 220V  
EMBALAGEM 1 UND

**INFORMAÇÕES TÉCNICAS SGT-5801-PRO**

FORÇA DE IMPACTO	45J
POTÊNCIA	1240W
FREQUÊNCIA	60 Hz
PESO APROXIMADO	18,0 kg

**Acompanha**  
1 Ponteira.  
1 Talhadeira.



## MISTURADOR ELÉTRICO DE ARGAMASSA E TINTAS



BOTÃO DE TRAVA



Altura total: **810mm**  
Altura da pá com extensor: **590mm**

**CÓD.: 0702550000**

TENSÃO 127V  
EMBALAGEM 1 UND

**CÓD.: 0702550001**

TENSÃO 220V  
EMBALAGEM 1 UND

**INFORMAÇÕES TÉCNICAS SGT-5500-PRO**

TENSÃO	127V ou 220V
POTÊNCIA	1200W
FREQUÊNCIA	60 Hz
VELOCIDADE LIVRE	0 - 850 RPM
DIÂMETRO DA ROSCA	M14
DIMENSÕES APROX. (C x L x A)	310 x 190 x 810 mm
PESO APROXIMADO	4 kg

**Acessórios**  
• Pá Misturadora M14 - **CÓD.: 0754550001**  
• Haste do Misturador - **CÓD.: 0754550002**

**APLICADORES  
DE SELANTES**

**21**

**LINHA 2026**

- ✓ Calafetadores Pneumáticos
- ✓ Calafetadores à Bateria

CALAFETADORES PNEUMÁTICOS



CORTA O FLUXO  
AO SOLTAR O  
GATILHO

PARA CARTUCHOS - 300mL	
INFORMAÇÕES TÉCNICAS	SGT-1009
CÓDIGO	07 01 1009 00
CONSUMO MÁXIMO DE AR	14 PCM - 396L / min
PRESSÃO DE TRABALHO	4.1 bar / 60 psi
FORÇA DE APLICAÇÃO	1.500 N
CAPACIDADE DO CARTUCHO	300 mL
VOLUME DE AR	2.8m³/min
NÍVEL DE RUÍDO	82 dB(A)
VIBRAÇÃO	<2,5 m/s²
ENTRADA DE AR	1/4" NPT
MANGUEIRA DE AR	3/8" / 10 mm
DIMENSÕES (C x L x A)	263 x 80 x 270 mm
PESO	0,750 kg



CORTA O FLUXO  
AO SOLTAR O  
GATILHO

PARA SACHÊS - 400mL / 600mL	
INFORMAÇÕES TÉCNICAS	SGT-1013
CÓDIGO	07 01 1013 00
CONSUMO MÁXIMO DE AR	14 PCM - 396L / min
PRESSÃO DE TRABALHO	4.1 bar / 60 psi
FORÇA DE APLICAÇÃO	1.500 N
CAPACIDADE DO SACHÊ	400 mL / 600 mL
NÍVEL DE RUÍDO	82 dB(A)
VIBRAÇÃO	<2,5 m/s²
ENTRADA DE AR	1/4" NPT
MANGUEIRA DE AR	3/8" / 10 mm
DIMENSÕES (C x L x A)	410 x 80 x 270 mm
PESO	0,900 kg

CALAFETADORES À BATERIA



CORTA O FLUXO  
AO SOLTAR O  
GATILHO

PARA CARTUCHOS ATÉ 310mL	
INFORMAÇÕES TÉCNICAS	SGT-8001
CÓDIGO	07 03 8001 00
VELOCIDADE DE DESLOCAMENTO SEM CARGA	0,5mm/s - 8,7mm/s
VELOCIDADE VARIÁVEL E REVERSÍVEL	SIM
VELOCIDADES	6
FORÇA MÁXIMA	6.500 Nm
TEMPO DE CARGA DA BATERIA	75 min
PESO DO EQUIPAMENTOT	1,8 kg (SEM BATERIA)

MALETA COM 2 BATERIAS  
E 1 CARREGADOR



ACESSÓRIOS DE REPOSIÇÃO

**BATERIA**  
CÓD.: 0767800101  
**CARREGADOR**  
CÓD.: 0767800102



CORTA O FLUXO  
AO SOLTAR O  
GATILHO

PARA SACHÊS - 600mL	
INFORMAÇÕES TÉCNICAS	SGT-8002
CÓDIGO	07 03 8002 00
VELOCIDADE DE DESLOCAMENTO SEM CARGA	0,5mm/s - 8,7mm/s
VELOCIDADE VARIÁVEL E REVERSÍVEL	SIM
VELOCIDADES	6
FORÇA MÁXIMA	6.500 Nm
TEMPO DE CARGA DA BATERIA	75 min
PESO DO EQUIPAMENTO	1,8 kg (SEM BATERIA)

MALETA COM 2 BATERIAS  
E 1 CARREGADOR



ACESSÓRIOS DE REPOSIÇÃO

**BATERIA**  
CÓD.: 0767800101  
**CARREGADOR**  
CÓD.: 0767800102

# ***BORRACHARIA*** **22**

**LINHA 2026**

- ✓ Reparo de Pneus
- ✓ Agulhas e Escareadores
- ✓ Chave Saca Núcleo
- ✓ Calibrador de Pressão
- ✓ Tarraxas
- ✓ Bicos Infladores
- ✓ Alicates para Balanceamento
- ✓ Medidores de Desgaste
- ✓ Espátulas
- ✓ Brocas Fresas
- ✓ Kits Espátulas Naja
- ✓ Chaves de Roda
- ✓ Descoladores
- ✓ Destalonadores
- ✓ Martelete Destalonador
- ✓ Vaselina Vegetal

## LINHA DE BORRACHARIA



**REPARO DE PNEUS SEM  
CÂMARA - 100x6mm**  
CÓD.: 06 13 0101 01



**REPARO DE PNEUS SEM  
CÂMARA - 200x6mm**  
CÓD.: 06 13 0101 02



**KIT REPARO DE PNEUS  
SEM CÂMARA**  
CÓD.: 06 13 0101 10



**AGULHA DE APLICAÇÃO  
DE REPARO COM CABO**  
CÓD.: 06 13 0100 14



**ESCREADOR DE FURO  
COM CABO**  
CÓD.: 06 13 0100 15



**KIT AGULHA + ESCREADOR  
COM CABOS**  
CÓD.: 06 13 0100 21



**RODILHO ROLETE 6mm  
PARA REMENDO EM  
PNEUS BORRACHEIRO**  
CÓD.: 06 13 0100 23



**RODILHO ROLETE 8mm  
PARA REMENDO EM  
PNEUS BORRACHEIRO**  
CÓD.: 06 13 0100 24



**RODILHO ROLETE 12mm  
PARA REMENDO EM  
PNEUS BORRACHEIRO**  
CÓD.: 06 13 0100 25



**CHAVE SACA NÚCLEO  
TIPO FENDA - 25mm  
(PACOTE COM 10 UND)**  
CÓD.: 06 13 0100 04



**CHAVE SACA NÚCLEO  
TIPO FENDA - 100mm  
(PACOTE COM 10 UND)**  
CÓD.: 06 13 0100 05



**CHAVE SACA NÚCLEO  
DUPLA 2MM - 3mm  
(PACOTE COM 10 UND)**  
CÓD.: 06 13 0100 06

## LINHA DE BORRACHARIA



**CALIBRADOR DE PRESSÃO  
DUPLO BICO RETO  
160psi P/ PNEUS**  
CÓD.: 06 13 0100 40



**CALIBRADOR DE PRESSÃO  
DUPLO - 160psi P/ PNEUS**  
CÓD.: 06 13 0100 41



**CALIBRADOR/MEDIDOR  
DE PNEUS TIPO  
CANETA - MANUAL**  
CÓD.: 06 13 0100 42



**TARRAXA SACA NÚCLEO  
4 FUNÇÕES  
(PACOTE COM 10 UND)**  
CÓD.: 06 13 0100 03



**TARRAXA SACA NÚCLEO  
LONGA - DUPLA FUNÇÃO  
(PACOTE COM 10 UND)**  
CÓD.: 06 13 0100 02



**BICO INFLADOR 1/4\"  
COM PRESILHA - 24mm  
(PACOTE COM 10 UND)**  
CÓD.: 06 13 0100 09



**BICO INFLADOR PARA  
PNEUS - TIPO BOLA**  
CÓD.: 06 13 0100 43



**BICO INFLADOR PARA  
PNEUS - TIPO BOLA  
COM TRAVA**  
CÓD.: 06 13 0100 44

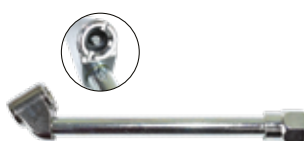

**BICO INFLADOR DUPLO  
1/4\" - 150mm  
(PACOTE COM 5 UND)**  
CÓD.: 06 13 0100 10



**BICO INFLADOR DUPLO  
RETO - 1/4\" - 150mm  
(PACOTE COM 5 UND)**  
CÓD.: 06 13 0100 08



**BICO INFLADOR DUPLO  
JUMBO - 1/4\"**  
CÓD.: 06 13 0100 45



**BICO INFLADOR  
DUPLO LONGO COM  
CABO EMBORRACHADO**  
CÓD.: 06 13 0100 46



**ALICATE PARA  
BALANCEAMENTO  
DE RODAS 10\"**  
CÓD.: 06 13 0100 20



**FERRAMENTA PARA  
VÁLVULA 273mm**  
CÓD.: 06 13 0100 01

**LINHA DE BORRACHARIA**



**MEDIDOR DE DESGASTE DE PNEUS EM PLÁSTICO**

CÓD.: 06 13 0100 12



**MEDIDOR DE DESGASTE DE PNEUS EM AÇO**

CÓD.: 06 13 0100 11



**MEDIDOR DE DESGASTE DE PNEUS DIGITAL**

CÓD.: 06 13 0100 13



12" / 30cm

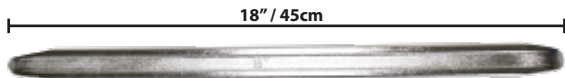

18" / 45cm



24" / 60cm

**ESPÁTULA CHATA - BORRACHARIA 12" - 30cm**

CÓDIGO 06 13 0100 17

**ESPÁTULA CHATA - BORRACHARIA 18" - 45cm**

CÓDIGO 06 13 0100 18

**ESPÁTULA CHATA - BORRACHARIA 24" - 60cm**

CÓDIGO 06 13 0100 19



3mm



6mm



8mm

**BROCA FRESA METAL DURO PARA REPARO DE PNEUS - 3mm**

CÓDIGO 02 03 0103 00

**BROCA FRESA METAL DURO PARA REPARO DE PNEUS - 6mm**

CÓDIGO 02 03 0106 00

**BROCA FRESA METAL DURO PARA REPARO DE PNEUS - 8mm**

CÓDIGO 02 03 0108 00



**KIT ESPÁTULAS TIPO NAJA - CAMINHÕES**

CÓD.: 06 13 0100 22

## LINHA DE BORRACHARIA



**CHAVE DE RODA 14" (350mm) CRUZ 17cm - 19cm - 21cm - 23cm**

**CÓDIGO** 06 01 0600 01

**CHAVE DE RODA 20" (500mm) CRUZ 17cm - 19cm - 21cm - 23cm**

**CÓDIGO** 06 01 0600 02



**CHAVE DE RODA L 17mm COM ESPÁTULA**

**CÓDIGO** 06 01 0600 17

**CHAVE DE RODA L 19mm COM ESPÁTULA**

**CÓDIGO** 06 01 0600 19

**CHAVE DE RODA L 21mm COM ESPÁTULA**

**CÓDIGO** 06 01 0600 21



**CHAVE DE RODA 27X32mm  
COM CABO**

**CÓD.:** 06 01 0600 05



**CHAVE DE RODA 30X33mm  
COM CABO**

**CÓD.:** 06 01 0600 06

## DESCOLADORES



**DESCOLADOR DE PNEUS AGRÍCOLA/CAMINHÃO**

**SGT-9820** **CÓD.:** 06 99 9820 00



**DESCOLADOR MANUAL PARA PNEUS**

**CÓD.:** 06 13 0100 30

## DESTALONADORES



DESTALONADOR HIDRÁULICO DE PNEUS

**SGT-9960**    **CÓD.: 07 01 9960 00**

DESTALONADOR PNEUMÁTICO PARA PNEUS

## INFORMAÇÕES TÉCNICAS

CÓDIGO	07 01 9960 01
ALTURA APROXIMADA	300 mm
COMPRIMENTO APROXIMADO	690 mm
LARGURA APROXIMADA	55 mm
PESO APROXIMADO	35,3 kg

## MARTELETE DESTALONADOR PNEUMÁTICO



## ACOMPANHA:

- 1 CINZEL
- 1 TALHADEIRA
- MARTELO
- 1 CUNHA

## KIT ENGATE



MARTELETE DESTALONADOR PNEUMÁTICO

## INFORMAÇÕES TÉCNICAS

**SGT-1520**

CÓDIGO	07 01 1520 01
CONSUMO MÁXIMO DE AR	26L/S / 55 PCM
PRESSÃO DE TRABALHO	6.3 bar / 90 psi
IMPACTO	43J
PESO APROXIMADO	10,9 kg

## SGT CHEMICALS - VASELINA VEGETAL

**SGT**  **CHEMICALS**  
By SIGMA

A VASELINA VEGETAL - PASTA PARA MONTAGEM DE PNEUS foi desenvolvida para proporcionar facilidade de montagem e desmontagem de pneus de todos os portes.

**CÓD.: 01 01 0300 32**

**ELEVAÇÃO  
AUTOMOTIVA**

**23**

**LINHA 2026**

- ✓ Macacos Hidráulicos
- ✓ Macacos Pneumáticos
- ✓ Macacos Hidropneumáticos
- ✓ Macaco e Prancha Off-Road
- ✓ Elevadores
- ✓ Patins Posicionador
- ✓ Cavaletes

## MACACOS HIDRÁULICOS

MACACO TIPO JACARÉ REBAIXADO  
2,5TON / 385mm

SGT-2025	CÓDIGO	QTD. CAIXA	TON
	0706202500	1	2,5

## ESPECIFICAÇÕES TÉCNICAS

FAIXA DE ELEVAÇÃO	85-385 mm
COMPRIMENTO	56 cm
LARGURA	22 cm
ALTURA	13 cm
PESO	12,7 kg

MACACO TIPO JACARÉ REBAIXADO  
3TON / 460mm

SGT-2030	CÓDIGO	QTD. CAIXA	TON
	0706203000	1	3

## ESPECIFICAÇÕES TÉCNICAS

FAIXA DE ELEVAÇÃO	140-460 mm
COMPRIMENTO	57 cm
LARGURA	34 cm
ALTURA	17 cm
PESO	22,4 kg

## ATENÇÃO

- Não sobrecarregue o macaco além da sua capacidade nominal.
- Utilize o macaco sempre em locais firmes e em superfícies planas.



**kg**  
**1000 kg (1t)**

MACACO TIPO SANFONA UNIVERSAL  
1000kg - CARROS PASSEIO

1000kg	CÓDIGO	QTD. CAIXA	TON
	0706210001	1	1

## ESPECIFICAÇÕES TÉCNICAS

FAIXA DE ELEVAÇÃO	79-315 mm
COMPRIMENTO	36,5 cm
ALTURA MÍNIMA	7,9 cm
ALTURA MÁXIMA	31,5 cm
PESO	1,2 kg

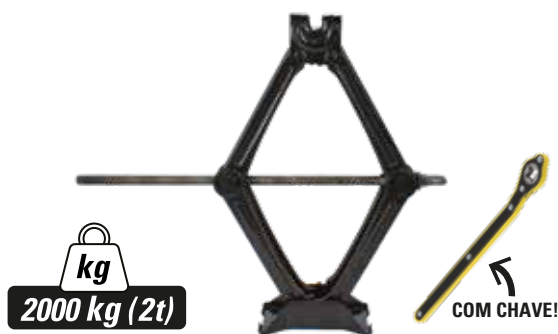

**kg**  
**2000 kg (2t)**

MACACO TIPO SANFONA UNIVERSAL  
2000kg - CARROS PASSEIO

2000kg	CÓDIGO	QTD. CAIXA	TON
	0706210002	1	2

## ESPECIFICAÇÕES TÉCNICAS

FAIXA DE ELEVAÇÃO	100-390 mm
COMPRIMENTO	42,6 cm
ALTURA MÍNIMA	10 cm
ALTURA MÁXIMA	39 cm
PESO	1,7 kg

COM CHAVE!

## MACACOS PNEUMÁTICOS/HIDROPNEUMÁTICOS



### MACACO PARA CÂMBIO 500kg

SGT-3050	CÓDIGO	QTD. CAIXA	TON
	0706305000	1	3

#### ESPECIFICAÇÕES TÉCNICAS

ALTURA MÍNIMA APROXIMADA	800 mm
ALTURA MÁXIMA APROXIMADA	1720 mm
CAPACIDADE DE CARGA	2t
PESO	4,3 kg



### MACACO PNEUMÁTICO 3,5TON BOLSA 3 GOMOS

SGT-3035	CÓDIGO	QTD. CAIXA	TON
	07 06 3035 00	1	3,5

#### ESPECIFICAÇÕES TÉCNICAS

PRESSÃO DE TRABALHO	120 psi
CAPACIDADE DE CARGA	3,5 t
ALTURA MÍNIMA	150 mm
ALTURA MÁXIMA	400 mm
QUANTIDADE DE GOMOS	03



Válvula de Segurança



Base Emborrachada



Rodinhas de nylon que não danificam o piso



Livre de vazamento de óleo

## MACACOS PNEUMÁTICOS/HIDROPNEUMÁTICOS



### MACACO HIDROPNEUMÁTICO 35TON

INFORMAÇÕES TÉCNICAS	SGT-3040
CÓDIGO	07 06 3040 00
ALTURA MÍNIMA APROXIMADO	280 mm
ALTURA MÁXIMA APROXIMADO	420 mm
ALTURA DE AJUSTE APROXIMADO	120 mm
ALTURA DE LEVANTAMENTO APROXIMADO	155 mm
PRESSÃO IDEAL DE TRABALHO	120 à 180 psi
PROLONGADORES	30 mm, 60 mm e 100 mm

### PEÇAS DE REPOSIÇÃO

Código	Descrição
0740304001	BOMBA DE OLEO - SGT-3040
0740304051	TUBO DE AR - SGT-3040

### PEÇAS DE REPOSIÇÃO: HIDRÁULICO

Código	Descrição
0740304003	ANEL 70X3,5 - SGT-3040
0740304005	ANEL 111X102
0740304012	ANEL 7,8X1,9 - SGT-3040
0740304021	ANEL 75X6 - SGT-3040
0740304022	ANEL 65X5,3 - SGT-3040
0740304026	ANEL 171X6 - SGT-3040
0740304027	ANEL 87,5X82 - SGT-3040

## MACACO E PRANCHA OFF-ROAD



### BASE EM NYLON PARA MACACO TIPO FARM JACK OFF-ROAD- PARA CHOQUE

CÓD.: 06 99 9901 29



**MACACO TIPO FARM JACK  
OFF-ROAD - PARA CHOQUE - 3TON - 48"**  
CÓD.: 07 61 1000 35

**PAR DE PRANCHAS PARA  
DESATOLAR VEÍCULOS  
OFF-ROAD**  
CÓD.: 06 99 9901 26

# ELEVADORES



## ELEVADOR GANGORRA 1.5 TON PORTÁTIL

### INFORMAÇÕES TÉCNICAS

<b>CÓDIGO</b>	07 61 1000 40
<b>CAPACIDADE</b>	1.5 t
<b>ALTURA MÍNIMA</b>	150 mm
<b>ALTURA MÁXIMA</b>	585 mm
<b>COMPRIMENTO</b>	1530 mm
<b>PESO APROXIMADO</b>	58 kg

### MEDIDAS

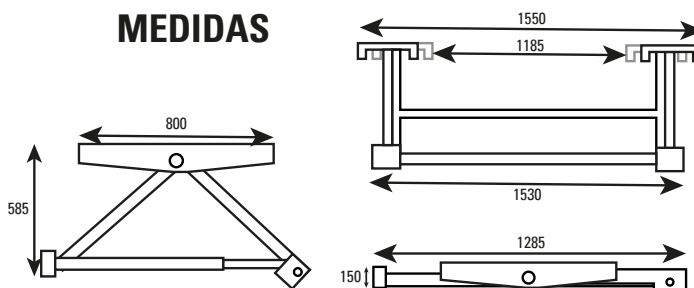

MODO FECHADO



ALÍVIO DE PRESSÃO  
DO HIDRÁULICO

## MINI ELEVADOR HIDRÁULICO PARA MOTOS - 135KG

### INFORMAÇÕES TÉCNICAS

<b>CÓDIGO</b>	07 61 1000 44
<b>CAPACIDADE</b>	135 kg
<b>ALTURA MÍNIMA</b>	87 mm
<b>ALTURA MÁXIMA</b>	36 mm
<b>PESO APROXIMADO</b>	27 kg

### PEÇAS DE REPOSIÇÃO

Código	Descrição
0740004401	ALMOFADA DE BORRACHA - MINI ELEV.135kg
0740004411	ROLO INFERIOR - MINI ELEV.135kg
0740004422	BOMBA DE OLEO / PISTAO DE ELEVAÇÃO - MINI ELEV.135kg
0740004426	RODIZIO COM TRAVA - MINI ELEV.135kg
0740004428	PORCA DE AMORTECIMENTO - MINI ELEV.135kg
0740004429	RODIZIO SEM TRAVA - MINI ELEV.135kg

## ELEVADORES

MINI ELEVADOR HIDRÁULICO  
PARA MOTOS - 680kg

## INFORMAÇÕES TÉCNICAS

CÓDIGO	07 61 1000 43
CAPACIDADE	680 kg
ALTURA MÍNIMA	12 mm
ALTURA MÁXIMA	35 mm
PESO APROXIMADO	28 kg

## PEÇAS DE REPOSIÇÃO

Código	Descrição
07404000119	CAPA DE BORRACHA ESQ./ DIR. - MINI ELEV. 680kg
0740400127	BOMBA DE ÓLEO / CILINDRO DE ELEVAÇÃO - MINI ELEV. 680kg



PEDAL HIDRÁULICO

TRAVA EM 3 NÍVEIS  
DE ALTURATRAVA DE SEGURANÇA  
NO PISOELEVADOR AUTOMOTIVO  
2,5TON - 470mm

## INFORMAÇÕES TÉCNICAS

CÓDIGO	07 61 1000 45
CAPACIDADE	2.5 t
ALTURA MÍNIMA	110 mm
ALTURA MÁXIMA	480 mm
LARGURA MÍNIMA	720 mm
LARGURA MÁXIMA	1119 mm
PESO APROXIMADO	21 kg

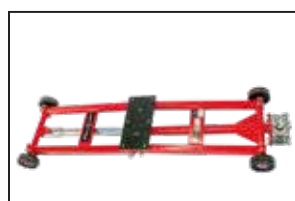

PARAFUSADEIRA NÃO INCLUSA

## PEÇAS DE REPOSIÇÃO

Código	Descrição
0740004506	TURBINA - ELEV.AUT.2,5t
0740004511	ALMOFADA DE BORRACHA - ELEV.AUT.2,5t
0740004519	TUBO ROSQUEADO - ELEV.AUT.2,5t
0740004522	RODAS - ELEV.AUT.2,5t

## ELEVADORES



### MESA ELEVADORA PARA MOTOS

#### INFORMAÇÕES TÉCNICAS

CÓDIGO	07 61 1000 41
ALTURA MÁXIMA APROXIMADA	350 mm
ALTURA MÍNIMA APROXIMADA	80 mm
COMPRIMENTO APROXIMADO	360 mm
LARGURA APROXIMADA	220 mm
PESO APROXIMADO	11,6 kg
MATERIAL	AÇO GALVANIZADO



## PATINS POSICIONADOR

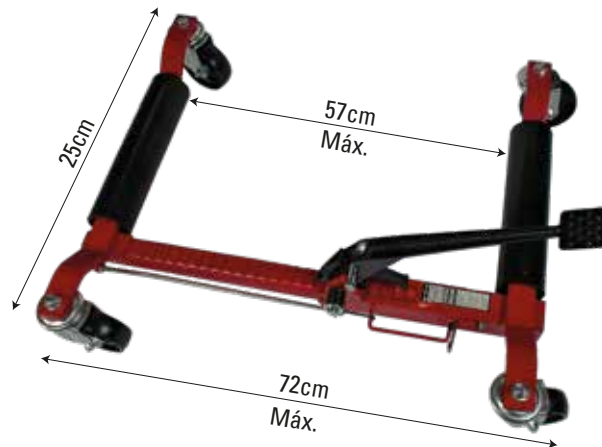

### PAR DE PATINS POSICIONADOR DE VEÍCULOS - 567kg

#### INFORMAÇÕES TÉCNICAS

CÓDIGO	07 61 1000 30
CAPACIDADE POR RODA	135 kg
CAPACIDADE TOTAL (4 RODAS)	87 mm
ABERTURA MÁXIMA	36 mm
PESO APROXIMADO	27 kg

**CAPACIDADE: 567kg POR PATINS**

**ATENÇÃO: São necessários dois pares para movimentar um veículo.**

**CAPACIDADE TOTAL COM 2 PARES**

**2.268kg**

## PEÇAS DE REPOSIÇÃO

Código	Descrição
074040004	RODIZIO - PATINS
074040010	PLACA DA MOLA - PATINS
074040015	LINGUETA MAIOR - PATINS
074040019	LINGUETA MENOR - PATINS



### SUPOORTE PARA 4 PATINS POSICIONADOR

CÓD.: 07 61 1000 36



\*Não acompanha patins posicionadores

## CAVALETES

**KIT 2 CAVALETES AUTOMOTIVOS  
3 TONELADAS**

CÓDIGO	CAPACIDADE
07 61 1000 20	3 TONELADAS

**ESPECIFICAÇÃO TÉCNICA (3 TONELADAS)**

- Material: Aço;
- Equipado com pino de trava de segurança;
- Altura mínima: 260mm;
- Altura máxima: 400mm;
- Dimensões da Base: 200mm x 200mm.

**KIT 2 CAVALETES AUTOMOTIVOS  
6 TONELADAS**

CÓDIGO	CAPACIDADE
07 61 1000 21	6 TONELADAS

**ESPECIFICAÇÃO TÉCNICA (6 TONELADAS)**

- Material: Aço;
- Equipado com pino de trava de segurança;
- Altura mínima: 370mm;
- Altura máxima: 570mm;
- Dimensões da Base: 270mm x 220mm.

**CAVALETE AUTOMOTIVO - 30 TONELADAS**

CÓDIGO	QTD. CAIXA	CAPACIDADE
07 61 1000 22	1 UND	30 TONELADAS

**ESPECIFICAÇÃO TÉCNICA (30 TONELADAS)**

- Material: Aço;
- Equipado com pino de trava de segurança;
- Altura mínima: 700mm;
- Altura máxima: 950mm;
- Dimensões da Base: 470mm x 470mm x 470mm.

**MECÂNICA**

**24**

**LINHA 2026**

- ✓ Desparafusadeiras de Grampo
- ✓ Encolhedor de Molas
- ✓ Suportes para Motor
- ✓ Guincho Hidráulico
- ✓ Coletores de Óleo
- ✓ Ferramentas para Mecânica
- ✓ Calibradores
- ✓ Carrinhos Esteira
- ✓ Acoplador com Engate
- ✓ Graxeiras
- ✓ Engraxadeiras
- ✓ Propulsora Pneumática para Graxa
- ✓ Rebitadeira Pneumática
- ✓ Endoscópios/Boroscópios
- ✓ Ferramentas Especiais
- ✓ Chaves Offset
- ✓ Medidores de Ângulo
- ✓ Chaves e Alicates
- ✓ Martelos e Marretas
- ✓ Kits Punção e Saca Pino
- ✓ Jogo de Ferramentas
- ✓ Jogos de Soquete Sextavado e Estriado

## DESPARAFUSADEIRA DE GRAMPO LONGA



## INFORMAÇÕES TÉCNICAS SGT-4150-01

CÓDIGO	07 02 4150 01
VELOCIDADE DE SAÍDA	8 R/min
TORQUE MÁXIMO	3800 Nm
POTÊNCIA	4.0 KW / 5.4 CV
VOLTAGEM	380V
DIMENSÕES (C x L x A)	230 x 44 x 55 mm
PESO APROXIMADO	85 kg



## INFORMAÇÕES TÉCNICAS SGT-4150

CÓDIGO	07 02 4150 00
CABEÇA	GIRO 360°
MOTOR	4.0 KW / 5.4 CV
TORQUE MÁXIMO	5.000 Nm / 510 kgf.m
VELOCIDADE MÁXIMA	17 RPM
VOLTAGEM	220 TRIFÁSICO / 380 VOLTS
DIMENSÕES (C x L x A)	2200 x 420 x 400 mm
ENCAIXE QUADRADO	1"
PESO	86 kg

## DESPARAFUSADEIRA DE GRAMPO CURTA



## INFORMAÇÕES TÉCNICAS SGT-4151

CÓDIGO	07 02 4151 00
CABEÇA	GIRO 360°
MOTOR	3.0 KW / 4 CV
TORQUE MÁXIMO	3.800 Nm / 390 kgf.m
VELOCIDADE MÁXIMA	17 RPM
VOLTAGEM	*380 VOLTS
DIMENSÕES (C x L x A)	162 x 40 x 34,5 mm
ENCAIXE QUADRADO	1"
PESO	70 kg

\*PODE SER ALTERADO PARA 220V POR UM PROFISSIONAL ESPECIALIZADO!

## ENCOLHEDOR DE MOLAS



Diâmetro Aproximado

≈ 35cm

Altura Aproximada  
≈ 115cm

## ENCOLHEDOR MANUAL DE MOLAS 1 TON

## INFORMAÇÕES TÉCNICAS

CÓDIGO	06 99 9925 00
DIÂMETRO MÁXIMO DA MOLA DESTACÁVEL	200 mm
ALTURA MÁXIMA DA MOLA DESTACÁVEL	500 mm
TENSÃO DE COMPRESSÃO	997kg - 1t
PESO APROXIMADO	30 kg
DIMENSÃO APROXIMADA	350 x 350 x 900 mm

## APLICAÇÕES

Projetado para otimizar a compressão durante o processo de reparo de molas e amortecedores de veículos. Ferramenta indispensável em oficinas automotivas e mecânicas. Sua aplicação versátil abrange tanto a desmontagem quanto a montagem de componentes relacionados a sistemas de molas, proporcionando uma abordagem eficaz e segura para lidar com tarefas complexas.

## SUPORE PARA MOTOR



**SUPORE PARA MOTOR - 450kg**

### INFORMAÇÕES TÉCNICAS

CÓDIGO	07 61 1000 03
ALTURA APROXIMADA	830 mm
COMPRIMENTO APROXIMADO	870 mm
LARGURA APROXIMADA	410mm à 780mm
PESO APROXIMADO	19,4 kg
MATERIAL	FERRO DE ALTA RESISTÊNCIA
CAPACIDADE DE CARGA	450 kg



**SUPORE PARA MOTOR - 600kg**

### INFORMAÇÕES TÉCNICAS

CÓDIGO	07 61 1000 04
ALTURA APROXIMADA	950 mm
COMPRIMENTO APROXIMADO	820 mm
LARGURA APROXIMADA	730 mm
PESO APROXIMADO	25 kg
MATERIAL	FERRO DE ALTA RESISTÊNCIA
CAPACIDADE DE CARGA	600 kg

## GUINCHO HIDRÁULICO

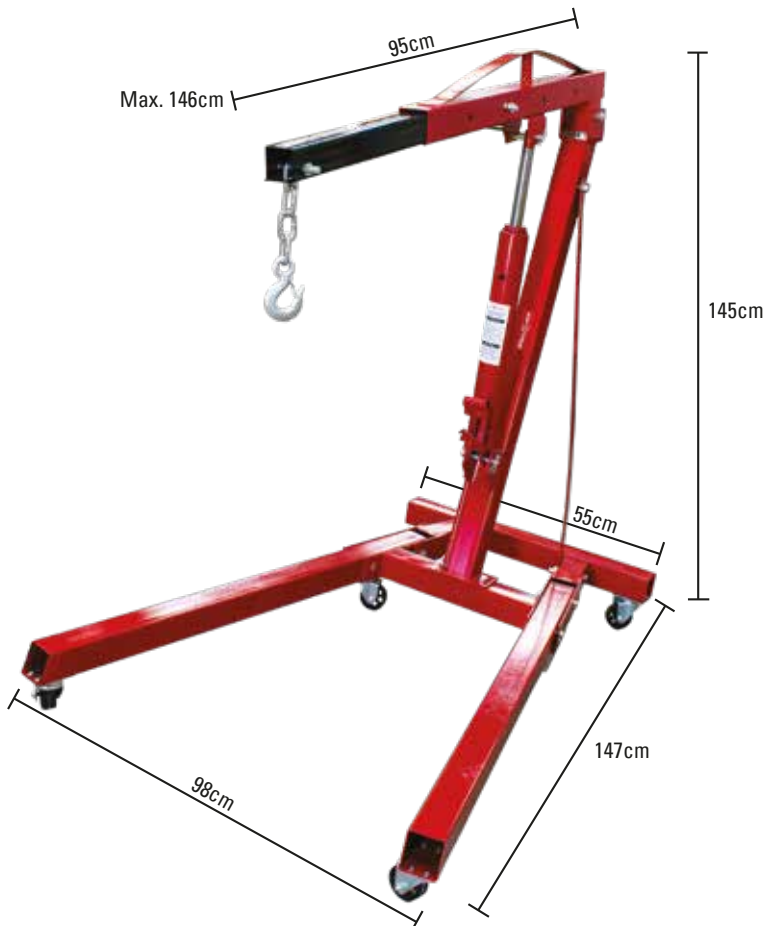

**GUINCHO HIDRÁULICO  
DOBRÁVEL - 2TON**

### INFORMAÇÕES TÉCNICAS

CÓDIGO	07 61 1000 42
ALTURA APROXIMADA	1450 mm
COMPRIMENTO APROXIMADO	1470 mm
LARGURA APROXIMADA	980 mm
PESO APROXIMADO	60 kg
CAPACIDADE DE CARGA	2 t

## BACIA COLETORA DE ÓLEO 15 LITROS



CÓD.: 06 99 9901 05

## Especificações Técnicas

- Capacidade do reservatório: 15 litros;
- Material: Polietileno;
- Cor: Preta;
- Dimensões:
  - Comprimento: 580 mm;
  - Largura: 450 mm;
  - Altura: 120 mm;
- Peso: 4,5 kg.

## COLETORES DE ÓLEO



Tampa do reservatório com respiro

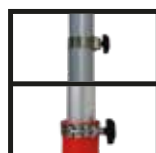

Abraçadeira de fixação ou regulagem (2x)



Alça de transporte



Presilha para regulagem de altura



Tampa do reservatório



Respiro



Abraçadeira de fixação



Porta objetos



Registro de escoamento

## COLETOR DE ÓLEO 30 LITROS

CÓD.: 06 99 9901 10

## ESPECIFICAÇÕES TÉCNICAS

PESO	4,200 kg
CAPACIDADE	30 LITROS
DIMENSÕES DO RESERVATÓRIO	Ø45 cm
ALTURA COM RODAS	40 cm
ALTURA MÁXIMA DOS TUBOS	50 cm
DIÂMETRO DOS TUBOS EXTERNOS	Ø46 MENOR Ø49 MAIOR

## COLETOR DE ÓLEO 75 LITROS

CÓD.: 06 99 9901 11

## ESPECIFICAÇÕES TÉCNICAS

PESO	8,000 kg
CAPACIDADE	75 LITROS
DIMENSÕES DO RESERVATÓRIO	Ø45 cm
ALTURA COM RODAS	60 cm
ALTURA MÁXIMA DOS TUBOS	50 cm
DIÂMETRO DOS TUBOS EXTERNOS	Ø46 MENOR Ø49 MAIOR

## COLETORES DE ÓLEO



**COLETOR DE ÓLEO À VÁCUO  
80 LITROS - COM CARRINHO**

**CÓD.: 06 99 9901 15**

## ESPECIFICAÇÕES TÉCNICAS

PESO	30 KG
ALTURA APROXIMADA	1520 mm
LARGURA APROXIMADA	420 mm
CAPACIDADE DO RECIPIENTE DE INSPEÇÃO DE ÓLEO	9 LITROS
CAPACIDADE DO RESERVATÓRIO	80 LITROS
SONDAS DE SUÇÃO INCLUSAS	5

## FERRAMENTAS PARA MECÂNICA



**BANDEJA MAGNÉTICA  
REDONDA INOX 150mm**

CÓD.: 06 99 9902 00



**BANDEJA MAGNÉTICA  
RETANGULAR INOX**

140mm x 240mm

CÓD.: 06 99 9902 01



**BANDEJA MAGNÉTICA  
RETANGULAR INOX  
GRANDE - 270mm x 290mm**

CÓD.: 06 99 9902 02



**KIT 3 BANDEJAS  
MAGNÉTICAS EM  
SILICONE**

CÓD.: 06 99 9902 05



**KIT FUNIL PARA  
ENCHIMENTO DE  
LIQ. DE ARREFECIMENTO**

CÓD.: 06 99 9901 04



**JOGO DE ALICATE P/  
ESTRANGULAR MANG.:  
3 PEÇAS**

CÓD.: 06 02 0100 00

## FERRAMENTAS PARA MECÂNICA



**BOMBA DE FURADEIRA  
PARAFUSADEIRA PARA  
TRANSFERÊNCIA  
DE LÍQUIDOS**

CÓD.: 06 99 9600 03



**BOMBA DE  
TRANSFERÊNCIA  
DE COMBUSTÍVEL  
E LÍQUIDOS À PILHA**

CÓD.: 06 99 9600 02



**BOMBA DE  
TRANSFERÊNCIA  
MANUAL COM  
SIFÃO PARA LÍQUIDOS  
E COMBUSTÍVEIS**

CÓD.: 06 99 9600 04



**FUNIL COM  
ADAPTADOR  
PARA GALÃO**  
CÓD.: 06 99 9901 02



**BOMBA MANUAL PARA  
TRANSFERÊNCIA DE ÓLEO  
COMBUSTÍVEL E FLUIDOS**

CÓD.: 06 99 9600 01



**SERINGA P/ INJETAR E  
EXTRAIR FLUIDOS - 200mL**

CÓD.: 06 99 9600 05



**SERINGA P/ INJETAR E  
EXTRAIR FLUIDOS - 1,5L**

CÓD.: 06 99 9600 06



**BOMBA MANUAL PARA  
RETIRADA DE FLUIDOS  
9 LITROS**

CÓD.: 06 99 9600 11

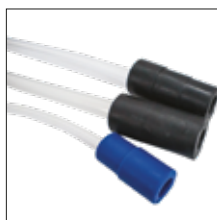

**FUNIL DE ÓLEO AUTO  
AJUSTÁVEL UNIVERSAL**

CÓD.: 06 99 9901 00

## CALIBRADORES



**CALIBRADOR E MEDIDOR DE PRESSÃO DE PNEUS DIGITAL**

CÓD.: 07 61 0850 05



**CALIBRADOR E MEDIDOR DE PRESSÃO DE PNEUS ANALÓGICO**

CÓD.: 07 61 0850 01

## CARRINHO ESTEIRA PARA MECÂNICOS - CAPACIDADE 150 kg

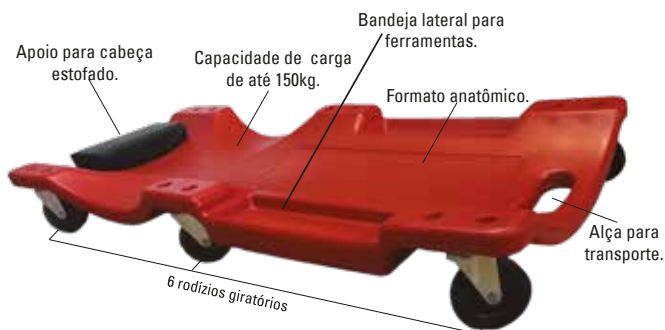

VERSÃO VERMELHA

**CÓD.: 06 99 9900 00**

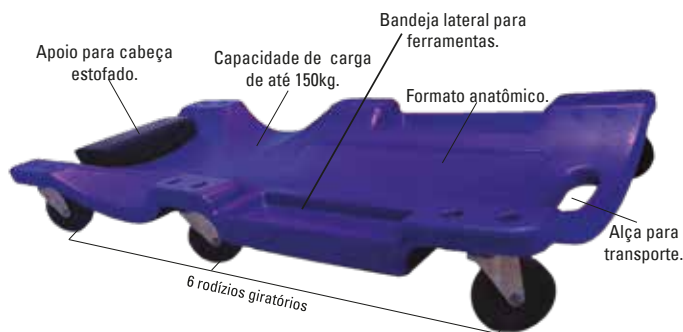

VERSÃO AZUL

**CÓD.: 06 99 9900 01**

## ACOPLADOR COM ENGATE RÁPIDO PARA GRAXEIRO



### ESPECIFICAÇÕES TÉCNICAS

<b>CÓDIGO</b>	07 61 1590 00
<b>ALTURA APROXIMADA</b>	85 mm
<b>COMPRIMENTO APROXIMADO</b>	70 mm
<b>LARGURA APROXIMADA</b>	1,5 mm
<b>PESO APROXIMADO</b>	0,093 kg
<b>MATERIAL</b>	AÇO INOXIDÁVEL
<b>DIÂMETRO DA ROSCA</b>	10 mm / 0,4"

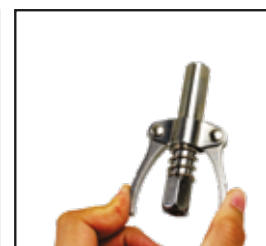

## GRAXEIRAS / ENGRAXADEIRAS



**BOMBA MANUAL DE GRAXA 500kg**  
**EXTENSÃO RÍGIDA E FLEXÍVEL**

### ESPECIFICAÇÕES TÉCNICAS

<b>CÓDIGO</b>	06 15 0100 03
<b>CAPACIDADE</b>	500 kg
<b>DIMENSÕES (A x C x L)</b>	360 x 120 x 70 mm
<b>PESO APROXIMADO</b>	1 kg

EXTENSÃO RÍGIDA COM BICO APLICADOR



EXTENSÃO FLEXÍVEL COM BICO ACOPLADOR



## GRAXEIRAS / ENGRAXADEIRAS



MANGUEIRA FLEXÍVEL  
EM AÇO - AMBOS COM  
BICO APLICADOR

## ENGRAXADEIRA PNEUMÁTICA 400kg

## ESPECIFICAÇÕES TÉCNICAS

SGT-4000

CÓDIGO	07 01 4000 00
CAPACIDADE	400 kg
DIMENSÕES (A x C x L)	400 x 70 x 180 mm
PESO APROXIMADO	1,4 kg
PRESSÃO DE TRABALHO	30-150psi
ROSCA DE ENTRADA	1/4" NPT (INTERNA)



MANGUEIRA  
DE 1.80m

MANGUEIRA  
DE 1.50m

EXTENSÃO FLEXÍVEL COM BICO ACOPLADOR



EXTENSÃO RÍGIDA COM BICO APLICADOR



## ESPECIFICAÇÕES TÉCNICAS

## BOMBA MANUAL DE GRAXA - 4kg

MANGUEIRA	1/4" - 1,50 cm
DIMENSÕES (A x C x L)	440 x 255 x 180 mm
PESO APROXIMADO	4,15 kg

## BOMBA MANUAL DE GRAXA - 8kg

MANGUEIRA	1/4" - 1,80 cm
DIMENSÕES (A x C x L)	540 x 260 x 180 mm
PESO APROXIMADO	4,95 kg

## PROPULSORA PNEUMÁTICA PARA GRAXA - 12L



Pistola de Graxa



## ESPECIFICAÇÕES TÉCNICAS

CÓDIGO	07 01 9900 12
RELAÇÃO DE PRESSÃO	50:1 (COM DESGASTE POR ABRASÃO OMITIDO)
PRESSÃO DE AR COMPRIMIDO	0,6 - 0,8 MPa
DIÂMETRO DO CILINDRO DE AR	70 mm
CURSO DO CILINDRO	35 mm
VELOCIDADE DE TRANSMISSÃO DE GRAXA	0-0,85 LITRO/min
PRESSÃO DE TRANSMISSÃO	30-40 MPa
PRESSÃO DE TRABALHO	87 à 116 psi - 6 à 8 bar
CAPACIDADE MÁXIMA	12 LITROS
CONSUMO DE AR	7 PCM

## REBITADEIRA PNEUMÁTICA

### REBITADEIRA PNEUMÁTICA PARA LONA DE FREIO

#### ESPECIFICAÇÕES TÉCNICAS



<b>CÓDIGO</b>	07 01 0715 00
<b>PRESSÃO DE TRABALHO</b>	58-174 psi / 0,4-1,2 bar
<b>FORÇA NOMINAL</b>	60.000 N
<b>CURSO MÁXIMO DE REBITAGEM</b>	26 mm
<b>DIÂMETRO MÁXIMO DO REBITE</b>	10 mm
<b>ACIONAMENTO</b>	PEDAL PNEUMÁTICO
<b>FONTE DE ENERGIA</b>	AR COMPRIMIDO
<b>DIMENSÕES (C x L x A)</b>	455 x 460 x 1170 mm
<b>PESO APROXIMADO</b>	55 kg

#### Accessórios de Reposição

CÓD.: 0751070001  
KIT CINZÉIS

CÓD.: 0751070002  
KIT REPARO DO CILINDRO

CÓD.: 0751070003  
PEDAL

#### Contém



KIT CINZÉIS

## ENDOSCÓPIOS / BOROSCÓPIOS

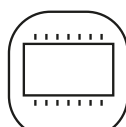

DISPLAY  
DE 5"



SUORTE ANDROID  
OTG/PC



1920x1080  
PIXELS

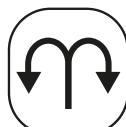

CÂMERA  
ARTICULAR  
180°



A PROVA DE  
ÁGUA E ÓLEO



TEMPERATURA  
MÁXIMA: 60°C

Display e suporte para celular

### ENDOSCÓPIO/BOROSCÓPIO DIGITAL ARTICULADO 5" LENTE 6,0mm - 1 METRO - RESOLUÇÃO 1920x1080p

#### ESPECIFICAÇÕES TÉCNICAS - CÂMERA

<b>CÓDIGO</b>	08 10 0200 05
<b>SENSOR DE IMAGEM</b>	1/6.5" - CMOS
<b>PIXELS</b>	1920 x 1080p
<b>DISTÂNCIA FOCAL</b>	30mm - 80mm
<b>ÂNGULO DE VISÃO</b>	360°
<b>TAMANHO DA LENTE</b>	6,0mm
<b>TAMANHO DO TUBO</b>	1 METRO
<b>FONTE DE LUZ</b>	0402 LED*8
<b>CORRENTE DE TRABALHO</b>	≅200mAh
<b>ÂNGULO DE ARTICULAÇÃO</b>	2 LADOS (180°)
<b>TEMPERATURA DE TRABALHO</b>	-10°C / 60°C
<b>NÍVEL DE PROTEÇÃO</b>	IP67

#### ESPECIFICAÇÕES TÉCNICAS - DISPLAY

<b>TELA</b>	1/6.5" - CMOS
<b>PIXELS</b>	1920 x 1080p
<b>BATERIA</b>	-
<b>CORRENTE DE TRABALHO (MONITOR)</b>	500mAh
<b>CORRENTE DE TRABALHO (CÂMERA)</b>	180mAh
<b>CORRENTE DE ESPERA</b>	<40uA (Microamps)
<b>POTÊNCIA MÁXIMA</b>	3.5 W



## ENDOSCÓPIOS / BOROSCÓPIOS



A PROVA DE  
ÁGUA E POEIRA



1920x1080  
PIXELS

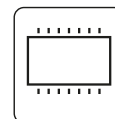

DISPLAY  
DE 2,8"

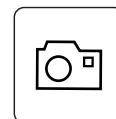

MODO  
FOTO

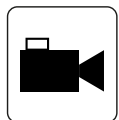

MODO  
VÍDEO

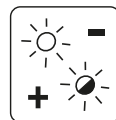

CONTROLE  
DE LUZ

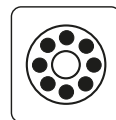

CÂMERA  
COM LED



BATERIA  
RECARREGÁVEL

## ENDOSCOPIO/BOROSCOPIO DIGITAL 2,8" LENTE 5,5mm - 1 METRO - RESOLUCAO 1920x1080p

ESPECIFICAÇÕES TÉCNICAS - CÂMERA E DISPLAY	
CÓDIGO	08 10 0200 01
SENSOR DE IMAGEM	2,8" - IPS HD
PIXELS	1920 x 1080p
DIÂMETRO DA CÂMERA	5,5 mm
ÂNGULO DE ARTICULAÇÃO	2 LADOS (180°)
LENTE FOCAL	5 cm - 500 cm
PERSPECTIVA HORIZONTAL	(70°)
NÍVEL DE PROTEÇÃO	IP68 (para as lentes)

ESPECIFICAÇÕES TÉCNICAS	
TELA	2,8" - IPS HD
PIXELS	1920 x 1080p
CARTÃO MICRO TF	FAT32
TAMANHO DO CABO	1 metro (Opcional 2m/ 5m/ 10m)
ENTRADA CARREGADOR	TIPO - C
TEMPERATURA DE TRABALHO	-10°C / 60°C

Spray Lateral

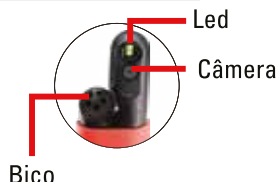

## ENDOSCÓPIO/BOROSCÓPIO DIGITAL P/ LIMPEZA AR CONDICIONADO 3,5" - 0,80m - RESOLUÇÃO 1280x720p

ESPECIFICAÇÕES TÉCNICAS - SONDA	
CÓDIGO	08 10 0200 06
APLICADOR DO SCANNER	SPRAY LATERAL
SENSOR DE IMAGEM	CMOS
RESOLUÇÃO	720(H) x 625(V)(P)
DISTÂNCIA DO FOCO	30MM - 80MM
ÂNGULO DE VISÃO	80 GRAUS
COMPRIMENTO DA SONDA	800MM
LED	2 x 0805 LED

ESPECIFICAÇÕES TÉCNICAS - DISPLAY	
TELA	320 (RGB) x 240 - MONITOR DE 3,5"
BATERIA	1650mAh - BATERIA DE POLÍMERO DE LÍTIO
CORRENTE DURANTE O USO	300mA
CORRENTE DURANTE A PAUSA	MENOS DE 40 MICROAMPER
POTÊNCIA MÁXIMA	MENOS DE 2W



## ENDOSCÓPIOS / BOROSCÓPIOS



Para uso com Windows, Tables e Celulares Android!



**CAMERA SONDA ENDOSCOPIO/BOROSCOPIO PARA MECANICA USB TIPO-C - LENTE 5,5mm - 1 METRO**

### ESPECIFICAÇÕES TÉCNICAS

<b>CÓDIGO</b>	08 10 0100 00
<b>RESOLUÇÃO</b>	640x480p / 1280x720p
<b>TAMANHO DA LENTE</b>	5.5 mm
<b>DIÂMETRO DA LENTE</b>	8.0 mm / 7.0 mm / 5.5 mm
<b>ÂNGULO DE VISÃO</b>	63°
<b>NÍVEL DE PROTEÇÃO</b>	IP67
<b>ALIMENTAÇÃO</b>	5v DC via USB tipo C
<b>TAMANHO DO CABO</b>	1 metro (Opcional 2m/ 5m/ 10m)
<b>FORMATO DA FOTO</b>	JPEG
<b>FORMATO DO VÍDEO</b>	AVI
<b>SUPOORTE A COMPUTADORES</b>	XP / W7 / W8 / VISTA
<b>ENTRADA USB</b>	USB - 3.0A

## FERRAMENTAS ESPECIAIS



**KIT DE FERRAMENTAS PARA SINCRONISMO BMW - N51/N52/N53/N55**  
CÓD.:06 99 9400 15



**KIT DE FERRAMENTAS PARA SINCRONISMO MERCEDES BENZ MOTOR M271**  
CÓD.:06 99 9400 16



**KIT DE FERRAMENTAS PARA SINCRONISMO VW- MOTOR EA211 1.0MPI/1.0-1.4TSI/1.6MSI**  
CÓD.:06 99 9400 17



**KIT DE FERRAMENTAS PARA SINCRONISMO VOLVO - B4204**  
CÓD.:06 99 9400 18



**KIT DE FERRAMENTAS PARA SINCRONISMO LAND ROVER E VOLVO 3.0, 3.6 T6**  
CÓD.:06 99 9400 19



**KIT DE FERRAMENTAS PARA SINCRONISMO FIAT - MOTOR FIRE E EVO 8V**  
CÓD.:06 99 9400 35



**KIT DE FERRAMENTAS PARA SINCRONISMO GM ONIX 1.0 - 1.2 - 12V**  
CÓD.:06 99 9400 36



**TESTE DE VÁCUO PARA SISTEMA DE ARREFECIMENTO**  
CÓD.:06 99 9400 23

## FERRAMENTAS ESPECIAIS



**ENCOLHEDORA DE MOLAS PARA USO EM PNEUMÁTICA**  
CÓD.:06 99 9400 31



**KIT DE FERRAMENTAS PARA REMOÇÃO E INSTALAÇÃO DE VÁLVULAS**  
CÓD.:06 99 9300 25



**KIT EXTRATORES DE PARAFUSOS E PORCAS DANIFICADAS (10MM À 27MM) - 14 PEÇAS**  
CÓD.:06 99 9300 43



**KIT DE FERRAMENTAS PARA TROCA DA CORREIA RENAULT (1.6 - 16V)**  
CÓD.:06 99 9400 34



**KIT DE SOQUETES DE VELA ARTICULADO**  
CÓD.:06 99 9400 21



**KIT DE FERRAMENTAS P/ CORTAR/REMOVER PORCAS DANIFICADAS (9MM À 27MM) 4 PEÇAS**  
CÓD.:06 99 9300 44



**KIT SACA POLIAS 4 PEÇAS**  
CÓD.:06 99 9300 38



**KIT SACA POLIAS 13 PEÇAS**  
CÓD.:06 99 9300 39



**KIT DE FERRAMENTAS PARA POLIA DO ALTERNADOR 30 PEÇAS**  
CÓD.:06 99 9400 28



**KIT DE CINTAS DE ANÉIS E ALICATES DE PISTÃO**  
CÓD.:06 99 9400 20



**KIT DE SOQUETES PARA SENSOR DE OXIGÊNIO Sonda LAMBDA 11 PEÇAS**  
CÓD.:06 99 9400 22



**KIT ROSCA POSTIÇA (M5-M12) HELICOIL 131 PEÇAS**  
CÓD.:06 99 9400 29



**KIT DE FERRAMENTAS P/ RESETAR EMBREAGEM POWERSHIFT**  
CÓD.:06 99 9400 32



**MANIFOLD PARA AR CONDICIONADO**  
CÓD.:06 99 9400 30



**KIT DE FERRAMENTAS PARA EXTRAÇÃO DE BICOS INJETORES DIESEL**  
CÓD.:06 99 9300 26



**KIT DE FERRAMENTAS P/ INSTALAÇÃO E EXTRAÇÃO DE ROLAMENTOS 31 PEÇAS**  
CÓD.:06 99 9300 32

## FERRAMENTAS ESPECIAIS



**KIT DE EXTRATORES DE HOMOCINÉTICA TIPO GARFO**  
**5 PEÇAS**  
CÓD.:06 99 9300 34



**KIT DE EXTRATORES DE TERMINAIS DE DIREÇÃO E PIVÔS**  
**6 PEÇAS**  
CÓD.:06 99 9300 35



**KIT DE EXTRATORES DE ROLAMENTO**  
**12 PEÇAS**  
CÓD.:06 99 9300 40



**JOGO DE FERRAMENTAS PARA REMOVER SOM AUTOMOTIVO**  
**20 PEÇAS**  
CÓD.:06 99 9300 41



**KIT PARA EXTRAIR TERMINAIS DE CONECTORES ELÉTRICOS**  
**23 PEÇAS**  
CÓD.:06 99 9300 42



**KIT DE ALICATES PARA REMOÇÃO DA MANGUEIRA DE ARREFECIMENTO**  
**9 PEÇAS**  
CÓD.:06 99 9300 45



**KIT DE FERRAMENTAS P/ INSTALAÇÃO E REMOÇÃO DA MOLA DO FREIO - 14 PEÇAS**  
CÓD.:06 99 9300 46



**KIT DE FERRAMENTAS P/ INSTALAÇÃO E REMOÇÃO DA MOLA DO FREIO - 8 PEÇAS**  
CÓD.:06 99 9300 47



**SGT-9903K - KIT DE FERRAMENTAS PARA RETORNAR ÊMBOLO DA PINÇA DE FREIO TRASEIRO PNEUMÁTICO - 16 PEÇAS**  
CÓD.:07 01 9903 00



**SGT-990401 SANGRADOR DE FREIO PNEUMÁTICO**  
CÓD.:07 01 9904 01



**SGT-990402K - KIT SANGRADOR DE FREIO PNEUMÁTICO COM MALETA DE ACESSÓRIOS**  
CÓD.:07 01 9904 02



**KIT DE FERRAMENTAS PARA REMOVER RETENTORES**  
CÓD.:06 99 9300 37



**BOMBA MANUAL PARA INJETAR ÓLEO DE CÂMBIO COM 15 ADAPTADORES**  
CÓD.:06 99 9600 10



**SGT-9812- CONJUNTO DE FERRAMENTA PNEUMÁTICA COM 21 PEÇAS PARA EXTRAÇÃO DE BICO INJETOR DIESEL**  
CÓD.:06 99 9812 00

## FERRAMENTAS ESPECIAIS



**KIT FUNIL PARA  
ÓLEO DE MOTOR**  
**15 PEÇAS**  
CÓD.:06 99 9901 06



**KIT FUNIL PARA  
ÓLEO DE MOTOR**  
**24 PEÇAS**  
CÓD.:06 99 9901 07



**SACA FILTRO DE  
ÓLEO 2 GARRAS**  
**60mm à 80mm**  
CÓD.:06 99 9300 27



**SACA FILTRO DE  
ÓLEO 2 GARRAS**  
**80mm à 110mm**  
CÓD.:06 99 9300 28



**EXTRATOR DE  
RETENTOR**  
CÓD.:06 99 9300 36



**CHAVE AJUSTÁVEL  
PARA SACAR TAMPA  
DA BOMBA DE  
COMBUSTÍVEL**  
CÓD.:06 99 9300 29



**MEDIDOR DE  
DISCO DE FREIO**  
CÓD.:08 09 0001 06



**ALICATE EXTRATOR  
DE CONECTOR  
POP-TOP P/ FILTRO  
DE COMBUSTÍVEL**  
CÓD.:06 99 9300 30



**BARRA PARA  
VERIFICAR FOLGA  
DE SUSPENSÃO**  
CÓD.:06 99 9400 26



**TESTE DE FLUIDO  
DE FREIO TIPO  
CANETA**  
CÓD.:08 09 0001 08



**TESTE DE FLUIDO  
DE FREIO POR  
EBULIÇÃO**  
CÓD.:08 09 0001 07



**JOGO CENTRALIZADOR  
DE EMBREAGEM**  
CÓD.:06 99 9400 25



**CHAVE JUNTA  
AXIAL**  
**27mm à 42mm**  
CÓD.:06 99 9400 27



**JOGO DE  
ALAVANCAS**  
**4 PEÇAS**  
CÓD.:06 99 9400 33



**MEDIDOR DE ESPESSURA PARA  
PASTILHA DE FREIO**  
CÓD.:08 09 0001 05

## CHAVES OFFSET



CONJUNTO DE CHAVES DE  
EXTENSÃO OFFSET

CÓD.:0603999999

## MEDIDORES DE ÂNGULO



MEDIDOR DE ÂNGULO 1/2"

CÓD.:06 12 0301 12



MEDIDOR DE ÂNGULO 1/2" COM HASTE  
FLEXÍVEL E PONTA IMANTADA

CÓD.:06 13 0301 13

## CHAVES E ALICATES



### CHAVE FIXA

Código	Tamanho	Código	Tamanho
06 01 0100 01	6x7mm	06 01 0100 05	14x15mm
06 01 0100 02	8x9mm	06 01 0100 06	16x17mm
06 01 0100 03	10x11mm	06 01 0100 07	18x19mm
06 01 0100 04	12x13mm	06 01 0100 08	20x22mm



**KIT CHAVE FIXA**  
(6X7mm a 20X22mm)  
8 PEÇAS

Código

06 01 0100 90



### CHAVE ESTRELA

Código	Tamanho	Código	Tamanho
06 01 0300 01	6x7mm	06 01 0300 05	14x15mm
06 01 0300 02	8x9mm	06 01 0300 06	16x17mm
06 01 0300 03	10x11mm	06 01 0300 07	18x19mm
06 01 0300 04	12x13mm	06 01 0300 08	20x22mm



**KIT CHAVE ESTRELA**  
(6X7mm a 20X22mm)  
8 PEÇAS

Código

06 01 0300 90

## CHAVES E ALICATES



## CHAVE COMBINADA

Código	Tamanho
06 01 0200 01	6mm
06 01 0200 02	7mm
06 01 0200 03	8mm
06 01 0200 04	9mm
06 01 0200 05	10mm
06 01 0200 06	11mm

Código	Tamanho
06 01 0200 07	12mm
06 01 0200 08	13mm
06 01 0200 09	14mm
06 01 0200 10	15mm
06 01 0200 11	16mm
06 01 0200 12	17mm

Código	Tamanho
06 01 0200 13	18mm
06 01 0200 14	19mm
06 01 0200 15	20mm
06 01 0200 16	21mm
06 01 0200 17	22mm



**KIT CHAVES COMBINADAS**  
(6,8,9,10,11,13,17 e 19mm)  
**8 PEÇAS**

**Código**

06 01 0200 90



**KIT CHAVES COMBINADAS**  
(6,7,8,9,10,11,12,13,14,17,  
19 e 22mm) - **12 PEÇAS**

**Código**

06 01 0200 91



**KIT CHAVES COMBINADAS**  
(6mm a 28mm - 30mm e 32mm)  
**25 PEÇAS**

**Código**

06 01 0200 92

## KITS PUNÇÃO E SACA PINO



**KIT PUNÇÃO**  
**MARCADOR NUMÉRICO**  
**0-9**  
CÓD.: 06 99 9200 01



**KIT PUNÇÃO**  
**MARCADOR ALFABÉTICO**  
**A-Z**  
CÓD.: 06 99 9200 02



**KIT SACA PINO**  
**LONGO - 8"**  
**5 PEÇAS**  
CÓD.: 06 99 9200 03

## JOGOS DE FERRAMENTAS



Veja a composição no Qr-code acima



### SGT-KIT178 - 178 PEÇAS

JOGO DE FERRAMENTAS CR-V MASTER 178 PEÇAS PARA OFICINAS 1/2" - 1/4" - 3/8" - CRV - AÇO S2

CÓD.: 06 99 9400 01



Veja a composição no Qr-code acima



### SGT-KIT216 - 216 PEÇAS

JOGO DE FERRAMENTAS COMPLETO 1/4" - 3/8" - 1/2"

CÓD.: 06 99 9400 40

## KITS - JOGOS DE SOQUETE SEXTAVADO E ESTRIADO



Veja a composição no Qr-code acima



### SGT-KIT57 - 57 PEÇAS

JOGO DE SOQUETES SEXTAVADOS 1/4"

CÓD.: 06 99 9400 41



Veja a composição no Qr-code acima



### SGT-KIT94 - 94 PEÇAS

JOGO DE SOQUETES SEXTAVADOS 1/4" - 1/2"

CÓD.: 06 99 9400 42



Veja a composição no Qr-code acima



### SGT-KIT22 - 22 PEÇAS

JOGO DE SOQUETES ESTRIADOS 8mm à 32mm - 1/2"

CÓD.: 06 99 9400 43



## LINHA MAXX TOOLS

### CHAVES E ALICATES



### CHAVE FIXA



### KIT CHAVE FIXA (6X7mm a 20X22mm) 8 PEÇAS

Código

06 01 0199 90

Código

06 01 0199 01

Tamanho

6x7mm

06 01 0199 02

8x9mm

06 01 0199 03

10x11mm

06 01 0199 04

12x13mm

Código

06 01 0199 05

Tamanho

14x15mm

06 01 0199 06

16x17mm

06 01 0199 07

18x19mm

06 01 0199 08

20x22mm

## CHAVES E ALICATES



## CHAVE ESTRELA

Código	Tamanho	Código	Tamanho
06 01 0399 01	6x7mm	06 01 0399 05	14x15mm
06 01 0399 02	8x9mm	06 01 0399 06	16x17mm
06 01 0399 03	10x11mm	06 01 0399 07	18x19mm
06 01 0399 04	12x13mm	06 01 0399 08	20x22mm

KIT CHAVE ESTRELA  
(6X7mm a 20X22mm)

8 PEÇAS

Código

06 01 0399 90



## CHAVE COMBINADA

Código	Tamanho	Código	Tamanho	Código	Tamanho
06 01 0299 01	6mm	06 01 0299 07	12mm	06 01 0299 13	18mm
06 01 0299 02	7mm	06 01 0299 08	13mm	06 01 0299 14	19mm
06 01 0299 03	8mm	06 01 0299 09	14mm	06 01 0299 15	20mm
06 01 0299 04	9mm	06 01 0299 10	15mm	06 01 0299 16	21mm
06 01 0299 05	10mm	06 01 0299 11	16mm	06 01 0299 17	22mm
06 01 0299 06	11mm	06 01 0299 12	17mm		



**KIT CHAVES COMBINADAS**  
(6,8,9,10,11,13,17 e 19mm)  
8 PEÇAS

Código

06 01 0299 90



**KIT CHAVES COMBINADAS**  
(6,7,8,9,10,11,12,13,14,17,  
19 e 22mm) - 12 PEÇAS

Código

06 01 0299 91



**KIT CHAVES COMBINADAS**  
(6mm a 28mm - 30mm  
e 32mm) - 25 PEÇAS

Código

06 01 0299 92

## ALICATES



**ALICATE BOMBA  
D'AGUA 10''**  
CÓD.: 06 02 0500 01



**ALICATE  
TORQUE 12''**  
CÓD.: 06 02 9900 02



**ALICATE  
TORQUE 8''**  
CÓD.: 06 02 9900 01



**ALICATE  
BICO LONGO 6''**  
CÓD.: 06 02 0300 01



**ALICATE DE CORTE  
DIAGONAL 6''**  
CÓD.: 06 02 0200 01



**ALICATE  
UNIVERSAL 8''**  
CÓD.: 06 02 0400 01



**ALICATE DE  
PRESSÃO 10''**  
CÓD.: 06 02 0100 01

## MARTELOS E MARRETAS



**MARTELO BOLA  
600kg**  
CÓD.: 06 04 0100 01



**MARRETA OITAVADA  
1kg**  
CÓD.: 06 04 0100 10



**MARRETA OITAVADA  
1,5kg**  
CÓD.: 06 04 0100 11



**MARRETA OITAVADA  
2kg**  
CÓD.: 06 04 0100 12



**MARRETA OITAVADA  
3kg**  
CÓD.: 06 04 0100 13

**FERRAMENTAS  
ISOLADAS**

**25**

**LINHA 2026**

- ✓ Kit 10 Peças - Ferramenta Isoladas 1000V
- ✓ Kit 25 Peças - Ferramenta Isoladas 1000V
- ✓ Kit 31 Peças - Ferramenta Isoladas 1000V

**KITS DE FERRAMENTAS ISOLADAS**



**KIT 10 PEÇAS  
FERRAMENTAS ISOLADAS  
1000V**  
CÓD.: 06 99 99400 02

**Itens inclusos**

- 2 Chaves de fenda isoladas: SL4x100, SL5,5x125;
- 2 Chaves phillips isoladas: PH1X80, PH2x100;
- 1 Caneta de teste de tensão isolada: 60-1000V;
- 1 Faca desencapadora de fio isolada: 200mm;
- 1 Alicate bico longo isolado: 6";
- 1 Alicate de corte isolado: 6";
- 1 Alicate universal isolado: 7";
- 1 Chave ajustável isolada: 8".



**KIT 25 PEÇAS  
FERRAMENTAS ISOLADAS  
1000V**  
CÓD.: 06 99 99400 03

**Itens inclusos**

- 3 Chaves de fenda isoladas: SL2,5x0,4x75mm, SL4x0,8x100mm, SL5,5x1x125mm.
- 3 Chaves phillips isoladas: PH0X75mm, PH1X80mm, PH2x100mm.
- 7 Chaves fixas isoladas: 8mm, 10mm, 12mm, 13mm, 14mm, 15mm, 17mm.
- 2 Facas desencapadoras de fios isoladas: 200mm.
- 1 Alicate de corte isolado : 6".
- 1 Alicate universal isolado: 8".
- 1 Chave em T isolada: 3/8".
- 7 Soquetes encaixe 3/8" isolados: 8mm, 10mm, 11mm, 12mm, 13mm, 14mm, 16mm.



**KIT 31 PEÇAS  
FERRAMENTAS ISOLADAS  
1000V**  
CÓD.: 06 99 99400 04

**Itens inclusos**

- 1 Alicate universal isolado: 8".
- 1 Alicate bico longo isolado: 6".
- 1 Alicate de corte isolado: 6".
- 2 Chaves de fenda isoladas; SL4x100, SL6,5x150.
- 2 Chaves phillips isoladas; PH2x100, PH3x150.
- 5 Chaves fixas isoladas: 8mm, 10mm, 12mm, 14mm, 17mm
- 1 Chave catraca reversível isolada: 3/8".
- 1 Chave em T isolada: 3/8".
- 1 Extensão isolada: 3/8"x125mm.
- 10 Soquetes encaixe 3/8" isolados: 8mm, 10mm, 12mm, 13mm, 14mm, 16mm, 17mm, 18mm, 19mm, 21mm.
- 4 Soquetes bit encaixe 3/8" isolados: H4, H5, H6, H8
- 1 Tesoura isolada: 160mm.
- 1 Caneta de teste de tensão isolada: 60-1000V.

**REDES E  
SISTEMAS DE AR**

**26**

**LINHA 2026**

- ✓ Filtros Reguladores de Ar
- ✓ Mangueiras Espirais
- ✓ Carretel Enrolador
- ✓ Compressores de Ar
- ✓ Kit para Compressores
- ✓ Engates e Pinos
- ✓ Reguladores de Ar
- ✓ Engates de Segurança

**TRATAMENTO DE AR**



FR00 - FILTRO REGULADOR DE AR PEQUENO 1/4" PROFISSIONAL

INFORMAÇÕES TÉCNICAS	FR00
CÓDIGO	07 61 0100 04
ROSCA	1/4"
VAZÃO	980 L / min
PRESSÃO MÁXIMA	10 bar
DRENO MANUAL	SIM



FRL00 - CONJUNTO REGULADOR LUBRIFIL PEQUENO 1/4" PROFISSIONAL

INFORMAÇÕES TÉCNICAS	FRL00
CÓDIGO	07 61 0200 04
ROSCA	1/4"
VAZÃO	980 L / min
PRESSÃO MÁXIMA	10 bar
DRENO MANUAL	SIM



FR01 - FILTRO REGULADOR DE AR GRANDE 1/2" PROFISSIONAL

INFORMAÇÕES TÉCNICAS	FR01
CÓDIGO	07 61 0100 05
ROSCA	1/2"
VAZÃO	2.800 L / min
PRESSÃO MÁXIMA	10 bar
DRENO MANUAL	SIM



FRL01 - CONJUNTO REGULADOR LUBRIFIL GRANDE 1/2" PROFISSIONAL

INFORMAÇÕES TÉCNICAS	FRL01
CÓDIGO	07 61 0200 05
ROSCA	1/2"
VAZÃO	2.800 L / min
PRESSÃO MÁXIMA	10 bar
DRENO MANUAL	SIM



FR02 - FILTRO REGULADOR DE AR GRANDE 1/2" PROFISSIONAL

PROFISSIONAL PLUS	
INFORMAÇÕES TÉCNICAS	FR02
CÓDIGO	07 61 0100 06
ROSCA	1/2"
VAZÃO	4.000 L / min
PRESSÃO MÁXIMA	10 bar
DRENO MANUAL	SIM



FRL02 - CONJUNTO REGULADOR LUBRIFIL GRANDE 1/2" PROFISSIONAL

PROFISSIONAL PLUS	
INFORMAÇÕES TÉCNICAS	FRL02
CÓDIGO	07 61 0200 06
ROSCA	1/2"
VAZÃO	3.000 L / min
PRESSÃO MÁXIMA	10 bar
DRENO MANUAL	SIM



FR03 - FILTRO REGULADOR DE AR GRANDE 1/2" INDUSTRIAL

INDUSTRIAL	
INFORMAÇÕES TÉCNICAS	FR03
CÓDIGO	07 61 0100 07
ROSCA	1/2"
VAZÃO	3.400 L / min
PRESSÃO MÁXIMA	16 bar
DRENO MANUAL	SIM



FRL03 - CONJUNTO REGULADOR LUBRIFIL GRANDE 1/2" INDUSTRIAL

INDUSTRIAL	
INFORMAÇÕES TÉCNICAS	FRL03
CÓDIGO	07 61 0200 07
ROSCA	1/2"
VAZÃO	2.600 L / min
PRESSÃO MÁXIMA	16 bar
DRENO MANUAL	SIM



VRP-04 - VÁLVULA REGULADORA DE PRESSÃO 1/4"

INFORMAÇÕES TÉCNICAS	
CÓDIGO	07 61 0800 04
ROSCA	1/4" BSP
VAZÃO	425 L / min
PRESSÃO MÁXIMA	20 bar

VRP-04



MINI LUBRIFICADOR

MINI LUBRIFICADOR 1/4"

INFORMAÇÕES TÉCNICAS	
CÓDIGO	07 62 0900 14
ROSCA	1/4"

## MANGUEIRAS ESPIRAIS EM POLIURETANO



CÓDIGO	DIÂMETRO INT X EXT	COMPRIMENTO	ENCAIXE MACHO	PRESSÃO DE TRABALHO	DEFORMAÇÃO
07 61 0308 07	8mm X 12mm	7,5m	1/4" NPT	142 psi	15%
07 61 0308 15	8mm X 12mm	15m	1/4" NPT	142 psi	15%
07 61 0310 05	6,5mm X 10mm	5m	1/4" NPT	156 psi	15%
07 61 0310 10	6,5mm X 10mm	10m	1/4" NPT	156 psi	15%
07 61 0310 15	6,5mm X 10mm	15m	1/4" NPT	156 psi	15%
07 61 0312 16	12mm X 16mm	5m	1/4" NPT	142 psi	15%

## MANGUEIRAS ESPIRAIS EM POLIETILENO



CÓDIGO	DIÂMETRO INT X EXT	COMPRIMENTO	ENCAIXE MACHO	PRESSÃO DE TRABALHO	DEFORMAÇÃO
07 61 0300 01	8mm X 12mm	7,5m	1/4" NPT	156 psi	15%
07 61 0300 02	8mm X 12mm	15m	1/4" NPT	156 psi	15%
07 61 0300 03	6,5mm X 10mm	5m	1/4" NPT	156 psi	15%
07 61 0300 04	6,5mm X 10mm	10m	1/4" NPT	156 psi	15%
07 61 0300 05	6,5mm X 10mm	15m	1/4" NPT	156 psi	15%

## CARRETEL ENROLADOR MANGUEIRA DE AR HÍBRIDA - 8mm x 12mm



**MANGUEIRA**  
10  
Metros  
8mm x 12mm

**TEMPERATURA**  
°C  
-40°c +65°c

**ENTRADA**  
1/4"

**SGT-9002** **CÓD.: 07 61 0390 02**

### INFORMAÇÕES TÉCNICAS

COMPRIMENTO DA MANGUEIRA	10 METROS
CONEXÃO	1/4" BSP
DIÂMETRO DA MANGUEIRA	8mm x 12mm
CONDUÇÃO	AR COMPRIMIDO E ÁGUA
MATERIAL DA MANGUEIRA	POLIETILENO
MEDIDAS (C x L x A)	310 x 350 x 120 mm
PESO APROXIMADO	3,3 kg

## COMPRESSORES DE AR

### COMPRESSOR DE AR ISENTO DE ÓLEO - 6L - 1,5HP - 6PCM



COMPACTO



1.5 HP



ISENTO DE ÓLEO



6 LITROS

**CÓD.: 07 08 0101 02**

#### INFORMAÇÕES TÉCNICAS

POTÊNCIA	1,5 HP
VELOCIDADE MÁXIMA	3.550
CAPACIDADE DO TANQUE	6 LITROS
CAPACIDADE DE SUÇÃO	200L / min
PRESSÃO MÁX. DE TRABALHO	8 bar
SAÍDA	1/4"
TENSÃO	220V
DIMENSÃO APROX. (C x L x A)	330 x 330 x 350 mm
PESO APROXIMADO	9 kg



MONTAGEM NA PAREDE



GIRO DE 90°



ISENTO DE ÓLEO



COMPACTO



8.8 kg



MANGUEIRA DE 9,5m



ACOMPANHA CALIBRADOR DE PNEUS ANALÓGICO



ACOMPANHA KIT DE BICOS PARA ENCHIMENTO

### COMPRESSOR DE AR ISENTO DE ÓLEO COM CARRETEL ENROLADOR 9,5m MANGUEIRA 1,7HP - 6PCM

**CÓD.: 07 08 0101 03 - 220V**

**CÓD.: 07 08 0101 04 - 127V**

#### INFORMAÇÕES TÉCNICAS

POTÊNCIA	1,7 HP
PRESSÃO MÁXIMA	130 psi
VELOCIDADE	2800 RPM
NÍVEL DE RUÍDO	97 dB(A)
COMPRIMENTO DA MANGUEIRA	9,5 m
TENSÃO	127V OU 220 V
PESO APROXIMADO	8,8 kg
DIMENSÃO APROX. (C x L x A)	300 x 260 x 290 mm

## KIT PARA COMPRESSOR - 5 PEÇAS

**CÓD.: 07 01 9900 05**



#### INFORMAÇÕES TÉCNICAS

PISTOLA DE PINTURA		PISTOLA DE PULVERIZAÇÃO	
TIPO	GRAVIDADE	CAPACIDADE	900 mL
DIÂMETRO DO BICO	1,5 mm	CALIBRADOR COM MANÔMETRO	
ABERTURA DO LEQUE	200 mm	PRESSÃO	0-220 psi / 15 bar
ENTRADA DE AR	1/4" NPT	MANGUEIRA	
VOLUME DA CANECA	600 mL	PRESSÃO MÁXIMA	10 bar
CONSUMO DE AR	3-4 PCM	DIÂMETRO DO BICO	5 METROS
PRESSÃO DE TRABALHO	43-58 psi		
MANGUEIRA DE AR	3/8" - 10 mm		

**O KIT CONTÉM:** 01 Pistola de pintura / 01 Pistola para pulverização / 01 Pistola de limpeza / 01 Calibrador de pneus com manômetro / 01 Mangueira de ar.

# LINHA DE ENGATES E PINOS - MODELO JAPONÊS

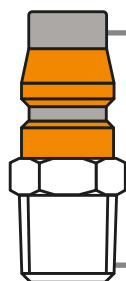

## ENGATES TIPO JAPONÊS

**Compatibilidade:**  
RECTUS 13, LEGRIS 13,  
CEJN 315 e NITTO KOHKI

**Diâmetro nominal:** 7,5mm

**MODELOS P\*  
COM CONEXÃO  
MANGUEIRA**



CÓDIGO	MODELO	TIPO DE ROSCA	QTD. EMB
07 61 0402 12	SM-400	MACHO 1/2"	1
07 61 0401 12	SF-400	FÊMEA 1/2"	1
07 61 0403 12	SH-400	ESPIGÃO 15mm	1
07 61 0501 12	PM-400	MACHO 1/2"	1
07 61 0502 12	PF-400	FÊMEA 1/2"	1
07 61 0503 12	PH-400	ESPIGÃO 15mm	1

CÓDIGO	MODELO	T	D	QTD. EMB
07 61 0403 14	SP-20	8x5 mm	Ø4 mm	1
07 61 0404 14	SP-30	10x6,5 mm	Ø5 mm	1
07 61 0405 14	SP-40	12x8 mm	Ø6 mm	1
07 61 0504 14	PP-20	8x5 mm	Ø4 mm	1
07 61 0505 14	PP-30	10x6,5 mm	Ø5 mm	1
07 61 0506 14	PP-40	12x8 mm	Ø6 mm	1

T = Diâmetro externo x interno da mangueira / D = Diâmetro interno do tubo



CÓDIGO	TIPO DE ROSCA	QTD. EMB
07 61 0911 20	3/4" - ROSCA 1/2"	10



CÓDIGO	MODELO	TIPO DE ROSCA	QTD. EMB
07 61 0402 14	UM TOQUE 20	FÊMEA 1/4"	1
07 61 0401 14	SF-20	FÊMEA 1/4"	1
07 61 0501 14	PM-20	MACHO 1/4"	1
07 61 0502 14	PF-20	FÊMEA 1/4"	1
07 61 0503 14	PM-30	MACHO 3/8"	1
07 61 0501 15	PM-20 INDUSTRIAL	MACHO 1/4"	1

**NOMENCLATURAS:** S = ENGATE RÁPIDO / P = PINO / M = MACHO / F = FÊMEA / H = ESPIGÃO / \*P = CONEXÃO PARA MANGUEIRA

## LINHA DE ENGATES E PINOS - MODELO EUROPEU



### ENGATES TIPO EUROPEU

**Compatibilidade:**

RECTUS 25KA e 26KA  
CEJN 320

**Diâmetro Nominal:** 7,4mm

### SFE-20 - UM TOQUE



### PME-20



### PFE-20



### PME-30



CÓDIGO	MODELO	TIPO DE ROSCA	QTD. EMB
07 61 0408 01	SFE-20 UM TOQUE	FÊMEA 1/4"	1
07 61 0508 01	PME-20	MACHO 1/4"	1
07 61 0508 03	PFE-20	FÊMEA 1/4"	1
07 61 0508 02	PME-30	MACHO 3/8"	1

**NOMENCLATURAS:** S = ENGATE RÁPIDO / P = PINO / M = MACHO / F = FÊMEA / H = ESPIGÃO / \*P = CONEXÃO PARA MANGUEIRA

## CONECTORES DE AR / REGULADOR DE AR



### CONECTOR DE AR GIRATÓRIO

CÓDIGO	TIPO DE ROSCA	QTD. EMB
07 61 0700 14	1/4"	1



### REGULADOR DE AR 1/4"

CÓDIGO	TIPO DE ROSCA	QTD. EMB
07 62 0800 14	1/4"	1



**SGT-FLEX**  
**CONECTOR GIRATÓRIO**  
**ARTICULADO 1/2"**  
CÓD.: 07 61 0701 12



**SGT-FLEX**  
**CONECTOR GIRATÓRIO**  
**ARTICULADO 1/4"**  
CÓD.: 07 61 0701 14



**SGT-FLEX**  
**CONECTOR GIRATÓRIO**  
**ARTICULADO 3/8"**  
CÓD.: 07 61 0701 38

## LINHA DE ENGATES DE SEGURANÇA - MODELO JAPONÊS

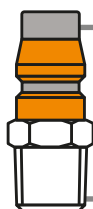

### ENGATES TIPO JAPONÊS

**Compatibilidade:**  
RECTUS 13, LEGRIS 13,  
CEJN 315 e NITTO KOHKI  
**Diâmetro nominal:** 7,5mm



20-SF



30-SP



40-SM



40-SP

CÓDIGO	MODELO	TIPO DE ROSCA	QTD. EMB
07 61 0406 01	20 - SF	FÊMEA 1/4"	1
07 61 0406 09	30-SP	MANGUEIRA 3/8"	1
07 61 0406 07	40-SM	MACHO 1/2"	1
07 61 0406 10	40-SP	MANGUEIRA 1/2"	1

Para uma melhor eficiência do produto, utilize com o PM-20 Industrial - Cód.: 0761050115

### PARA CONECTAR

ENGATE O PINO



### PARA DESCONECTAR

1 PUXE PARA ALIVIAR A PRESSÃO



2 EMPURRE PARA SOLTAR O PINO



## LINHA DE ENGATES DE SEGURANÇA - MODELO EUROPEU



### ENGATES TIPO EUROPEU

**Compatibilidade:**  
RECTUS 25KA e 26KA  
CEJN 320  
**Diâmetro Nominal:** 7,4mm



20-SF



30-SP



40-SM



40-SP

CÓDIGO	MODELO	TIPO DE ROSCA	QTD. EMB
07 61 0406 21	20-SF	FÊMEA 1/4"	1
07 61 0406 29	30-SP	MANGUEIRA 3/8"	1
07 61 0406 27	40-SM	MACHO 1/2"	1
07 61 0406 30	40-SP	MANGUEIRA 1/2"	1

Para uma melhor eficiência do produto, utilize com o PME-20 Industrial - Cód.: 0761050801

### PARA CONECTAR

ENGATE O PINO



### PARA DESCONECTAR

1 PUXE PARA ALIVIAR A PRESSÃO



2 EMPURRE PARA SOLTAR O PINO



**COMPLEMENTARES** **27**

**LINHA 2026**

✓ Moto Esmeril

## MOTO ESMERIL



## MOTO ESMERIL 6" - 360W

INFORMAÇÕES TÉCNICAS		SGT-4405-PRO
CÓDIGO		07 02 4405 00
TENSÃO		BIVOLT
ROTAÇÃO		3.450 RPM
REBOLO		150 x 16 x Ø12,7
PRESO APROXIMADO		5,9 kg
FREQUÊNCIA		60 Hz
POTÊNCIA		360W



**ESCOVAS DE  
CARVÃO**

**28**

**LINHA 2026**

- ✓ Modelos de Escova para feramentas  
SGT, SGT PRO, MXT e PWR

# ESCOVAS DE CARVÃO

Tudo o que você precisa.

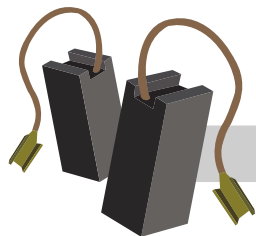

## LINHA SGT

**SGT**  **TOOLS**  
By SIGMA

07 51 4300 47 <b>SGT-4300</b>	07 54 4310 99 <b>SGT-4310</b>	07 54 4322 99 <b>SGT-4322</b>	07 54 4400 99 <b>SGT-4400</b>	07 54 4406 99 <b>SGT-4406</b>
07 54 4407 09 <b>SGT-4407</b>	07 54 4410 99 <b>SGT-4410</b>	07 54 5116 99P <b>SGT-5116P</b>	07 54 5119 99 <b>SGT-5119</b>	07 54 5127 99 <b>SGT-5127</b>
07 54 5500 99 <b>SGT-5500</b>	07 54 5200 99 <b>SGT-5200</b>	07 54 5501 99 <b>SGT-4501</b>	07 54 5802 99 <b>SGT-5802</b>	07 54 5803 99 <b>SGT-5803</b>
07 54 5804 99 <b>SGT-5804</b>	07 54 5805 99 <b>SGT-5805</b>	07 54 6100 99 <b>SGT-6100</b>	07 54 4301 99 <b>SGT-4301 / SGT-5800</b>	07 54 4305 99 <b>SGT-4305 / SGT-5900</b>
07 54 4408 09 <b>SGT-4408 / SGT-4409</b>	07 54 4408 09 <b>SGT-5801 / SGT-4502</b>	07 54 5117 99 <b>SGT-5117 / SGT-5123</b>	07 54 5125 99 <b>SGT-5125 / SGT-5126</b>	07 54 5115 99 <b>SGT-5104 / SGT-5110</b> <b>SGT-5111 / SGT-5112</b> <b>SGT-5113 / SGT-5115</b> <b>SGT-5116 / SGT-5121</b> <b>SGT-5122</b>
07 54 5600 99 <b>SGT-5600 / SGT-5601</b> <b>SGT-5602</b>	07 54 5106 99 <b>SGT-5118 / SGT-5106</b> <b>SGT-5149</b>	07 54 5100 99 <b>SGT-5100 / SGT-5101</b> <b>SGT-5105</b>	07 54 5100 99 <b>SGT-5100 / SGT-5101</b> <b>SGT-5105</b>	

CÓDIGOS ESCOVAS DE CARVÃO

MODELOS DE MÁQUINAS

## LINHA PWR TOOLS

**PWR**  **TOOLS**

CÓDIGOS ESCOVAS DE CARVÃO

MODELOS DE MÁQUINAS

07 54 4220 99

**PWR-4220**

07 54 5106 99

**PWR-5120**

## LINHA MAXX TOOLS

**MAXX**  **TOOLS**

CÓDIGOS ESCOVAS DE CARVÃO

MODELOS DE MÁQUINAS

07 54 5130 99

**MXT-5130 / MXT-5131**

07 54 5135 99

**MXT-5135**

07 54 5138 99

**MXT-5138**

07 54 5500 99

**MXT-5500**



**LEMBRE-SE: Use apenas peças e acessórios originais SIGMA TOOLS!**

**MERCHANDISING** **29**

**LINHA 2026**

✓ Chaveiros

MERCHANDISING



**CHAVEIRO CHAVE DE IMPACTO 1"**

CÓD.: 91 01 0100 02



**CHAVEIRO CHAVE DE IMPACTO 1/2"**

CÓD.: 91 01 0100 03





**SIGMA TOOLS - MÁQUINAS, EQUIPAMENTOS E ACESSÓRIOS**  
Rua Matrix, 17 - Centro Empresarial Capuava Cotia - SP - CEP 06714-360  
Tel.: 11 3783 2331 - [WWW.SIGMATOOLS.COM.BR](http://WWW.SIGMATOOLS.COM.BR)

*Acompanhe a **SIGMA TOOLS** nas redes sociais e tenha acesso a todas as novidades!*